

SPACE ENGLISH

Teacher's BOOK

1



- ★ Indicazioni passo passo per tutte le attività del volume studente
- ★ Programmazione didattica
- ★ Sezione dedicata al *Social Emotional Learning*
- ★ Giochi, suggerimenti e attività extra
- ★ Soluzioni degli esercizi
- ★ Trascrizioni audio
- ★ Schede fotocopabili

Miriam Jane Hogg • Valentina Rocca

SPACE ENGLISH

Teacher's BOOK

1

CONTENTS

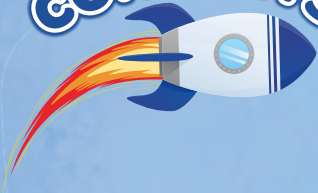

Introduzione	p. 4
Il progetto	p. 4
Struttura del corso	p. 4
La guida per l'insegnante	p. 6
Il <i>lead-in</i> e la sua metodologia	p. 7
L'obiettivo del <i>lead-in</i>	p. 7
Come gestire le attività di <i>lead-in</i>	p. 7
Spunti e suggerimenti per un <i>lead-in</i> efficace	p. 8
Materiali per l'alunno/a	p. 9
Materiali per l'insegnante	p. 9
La collana STUDIAFACILE	p. 10
In classe con Space English	p. 11
Welcome Unit	p. 11
Gli occhielli e le aperture	p. 13
Le attività	p. 14
Le storie a fumetti	p. 16
<i>Practice</i>	p. 17
Le <i>Festivities</i>	p. 18
Il CLIL	p. 19
Il Workbook	p. 20





Space English Picture Dictionary _____ p. 21

Space English Travel Diary _____ p. 22

Il Social Emotional Learning _____ p. 23

Ambito dell'azione _____ p. 25

Ambito delle emozioni _____ p. 26

Ambito del pensiero _____ p. 27

Dentro i libri _____ p. 28

Welcome Unit _____ p. 30

Unit 1 • Colours _____ p. 38

Unit 2 • School objects _____ p. 52

Unit 3 • Pets _____ p. 66

Unit 4 • Numbers _____ p. 80

Unit 5 • Toys _____ p. 94

Unit 6 • Food _____ p. 108

Travel Diary Revision _____ p. 122

FESTIVITIES _____ p. 123

CLIL _____ p. 132



_____ p. 136



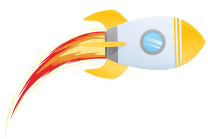

Introduzione

Il progetto

SPACE ENGLISH è il nuovo corso di inglese ELi per la scuola primaria che unisce obiettivi ministeriali e materiali innovativi, con un grande traguardo: rendere bambini e bambine **protagonisti di un viaggio alla scoperta di una nuova lingua**, attraverso l'esplorazione di nuovi mondi.

Durante uno scambio scolastico spaziale, i protagonisti dei volumi incontrano nuovi amici e nuove amiche con cui visiteranno i rispettivi pianeti e scambiano informazioni circa usi e costumi, conoscendone le diversità in tutte le sue forme, ma anche ciò che li accomuna. L'inglese ha qui un ruolo centrale: è **il veicolo che rende possibile la comunicazione tra i personaggi**.

Ed è proprio attraverso questa "comunicazione fantastica" tra personaggi terrestri e alieni che i nostri bambini e bambine comprendono la vera funzione dell'inglese quale strumento di interscambio e, appunto, di comunicazione con persone vicine e lontane.

I personaggi umani, coetanei dei bambini e delle bambine, che restano gli stessi nei primi tre volumi del corso, fanno sì che i nostri piccoli allievi e allieve si immedesimino in loro ed entrino davvero all'interno della storia: proveranno in prima persona curiosità, gioia, condivisione, preoccupazione e il piacere della scoperta di nuovi luoghi e della conoscenza di nuovi amici.



Struttura del corso

Il corso è strutturato in **Student's Book**, con **Workbook** incorporato, e **Travel Diary**. Quest'ultimo è un vero e proprio **diario di viaggio**, che permette la realizzazione di contenuti ad alta personalizzazione, così che i bambini e le bambine si sentano a loro volta protagonisti del viaggio spaziale. Questo strumento aiuta a ripassare e tenere traccia degli argomenti affrontati nelle varie unità didattiche fungendo da raccoglitore sia didattico sia esperienziale.



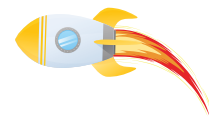

Elemento distintivo dei volumi sono le **pagine occhiello**, in apertura di ogni unità. Sono in primis uno specchio sulla unit che sta iniziando, sulla storia vissuta finora dai personaggi e infine sui Paesi che, nei volumi di quarta e quinta, i bambini e le bambine visiteranno. Offrono la possibilità di ripassare vocaboli già appresi, introdurne di nuovi e incuriosire i bambini e le bambine, grazie alla rappresentazione grafica dei nuovi pianeti e dei luoghi che si andranno a esplorare.

I contenuti del volume accompagnano bambini e bambine dalla prima alla quinta con attività didattiche e ludiche, contenuti nuovi e un approccio *student-centred*.

Ciascuna unità è così strutturata:

- pagina occhiello, l'anteprima dell'unità, nonché l'occasione per creare interesse e partecipazione rispetto ai nuovi argomenti;
- pagine introduttive, dove vengono presentati i vocaboli target dell'unità;
- pagine di *consolidation*, che permettono l'apprendimento dei vocaboli e delle strutture nelle quattro forme *listening, writing, reading and speaking*;
- storia, che permette un'ulteriore consolidamento delle strutture in un contesto fantastico e divertente, con una pagina di comprensione del testo;
- *Easy grammar* e *Culture*, a partire dalla classe terza, che permettono a bambini e bambine di "dare un contenitore" al contenuto appreso fino a quel punto.

Per i volumi di classe quarta e quinta sono presenti attività di avvicinamento alle prove INVALSI e di accompagnamento alla scuola secondaria di primo grado.

Ogni unità presenta un'attività CLIL o STEAM, rendendo possibile l'apprendimento della lingua anche in contesti attuali e reali, con attenzione anche all'educazione civica.

Gli esercizi e le attività proposte sono inclusivi sia dal punto di vista dei contenuti sia in ottica di supporto per bambini e bambine con BES e DSA.

L'**approccio *slow-paced*** permette a tutti e tutte di imparare in maniera graduale costruendo, a poco a poco, basi solide che garantiscano un apprendimento della lingua forte e duraturo.

Il materiale ha come obiettivo quello di fare leva sulla naturale curiosità dei bambini e delle bambine, oltre che sulle emozioni, grazie anche alla metodologia SEL, che permette di sviluppare le competenze emotive e sociali insieme a quelle cognitive.





La guida per l'insegnante

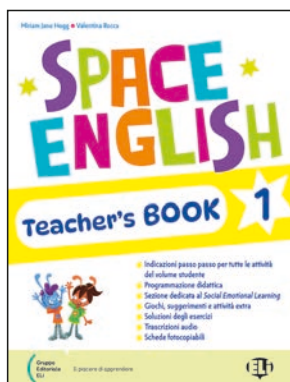

Il *Teacher's Book* accompagna l'insegnante passo dopo passo nella realizzazione della lezione, con spunti e consigli su come renderla il più possibile interattiva e inclusiva.

Sono presenti numerose attività e materiali extra per consolidare ulteriormente gli argomenti affrontati in base alla necessità.

I materiali audio-visivi rendono l'apprendimento più piacevole e moderno agli occhi dei nostri piccoli allievi e allieve, sempre più incuriositi e "catturati" dalla tecnologia e multimedialità nelle loro varie forme.

Alcune attività di *Web Search* mediate dall'insegnante e poi via via, nel corso dei cinque anni, più autonome, incoraggiano ad esempio all'utilizzo dei motori

di ricerca, e possono dunque diventare anche un momento prezioso per educare i bambini e le bambine sia in senso pratico sia in senso etico a un uso consapevole e responsabile di questi strumenti.

Space English propone canzoni, attività di fonetica, video e giochi multimediali che renderanno le lezioni di inglese divertenti e piacevoli. Ogni unità presenta attività di *role-play*, affinché bambine e bambini apprendano e consolidino la lingua in maniera attiva.

In quanto autrici, ci auguriamo fortemente che questo materiale sia per voi di supporto e aiuto per tutte le attività che sceglierete di svolgere nel corso dell'anno scolastico.

Tuttavia, desideriamo anche incoraggiarvi a prendere delle scelte creative e coraggiose e andare oltre i confini della pagina stampata. Che cosa intendiamo dire? Che siete voi a conoscere i vostri alunni e le vostre alunne e ne comprendete esigenze e preferenze. Potrete quindi utilizzare questo corso e tutti i nostri suggerimenti per creare lezioni che rendano i bambini e le bambine protagonisti del loro percorso di apprendimento.

È davvero importante per noi che voi facciate vostre queste pagine e le personalizzate in base al vostro modo di insegnare e alla vostra personalità, nonché ovviamente al gruppo classe, così che l'esperienza dell'apprendimento diventi davvero edificante e fruttuosa per tutti/e.

Dunque, allacciamo le cinture! Si parte per... lo spazio!

Buon inizio!

Miriam e Valentina

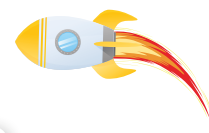

Il *lead-in* e la sua metodologia

La lezione più efficace è quella in cui tutti i partecipanti sono coinvolti e partecipi alle attività. Iniziarla con il piede giusto è quindi davvero fondamentale! Non basta dire *Open the book*, indicare il numero della pagina e far svolgere un esercizio. La lingua deve essere vissuta e appresa, attraverso il libro di testo, ma anche uscendo dai binari della pagina e dell'unità didattica. Ecco dunque l'importanza del **lead-in**, un momento importante ma spesso sottovalutato.

Dal verbo *to lead*, 'condurre', il *lead-in* è il momento iniziale della lezione, nonché il modo in cui si conducono gli alunni e le alunne al contenuto della lezione. È il momento in cui si sfrutta la naturale curiosità dei bambini e delle bambine per catturare il loro interesse, generare emozioni positive e motivazione alla partecipazione in classe. È un modo efficace per passare dalla L1 alla L2 in maniera graduale e coinvolgente, introdurre e creare il contesto – *set the context* – portando la classe in *English mode ON*, qualsiasi sia l'argomento della lezione.

L'obiettivo del *lead-in*

In una lezione di 50-60 minuti, il *lead-in* dovrebbe durare circa 5 minuti, talvolta pochi di più. Il tempo di una piccola attività e sarà ora di aprire il libro di testo e procedere a una nuova fase della lezione. Infatti, questo non è un momento di focus sul lessico o sulle strutture, non è un momento di "apprendimento" in senso stretto.

L'obiettivo, in questa fase, è in realtà quello di attivare le conoscenze pregresse degli alunni e delle alunne e di passare gradualmente dalla L1 alla L2, generando curiosità e interesse. Ciò che conta è appunto rendere i bambini e le bambine interessati a ciò che si sta facendo, senza che loro se ne accorgano, così che siano loro a voler scoprire che cosa viene dopo. Il *lead-in* rende infatti l'inizio della lezione *student-centred* ed è importante che tutti e tutte si sentano non solo parte integrante della lezione, ma protagonisti e protagoniste.

Il *lead-in* è un momento di riscaldamento, di *warm up* dell'inglese, e le pagine occhiello dei volumi di **Space English** sono delle vere e proprie anteprime delle unità, con importanti elementi per costruire un'attività di *lead-in* adatta a coinvolgere e incuriosire alunni e alunne.

Come gestire le attività di *lead-in*

Aprite il libro e portate l'attenzione dei bambini e delle bambine ai personaggi e agli elementi rappresentati. Cominciate chiedendo *What can you see?* o *What's in the picture?* e lasciate che bambini e bambine esplorino e commentino, anche in L1, l'immagine.

Sarà divertente e coinvolgente per loro provare a indovinare l'argomento dell'unità che andrete ad affrontare.

Gli occhielli raffigurano sia elementi già noti sia alcuni elementi target, che impareranno nella unit a seguire. Potete chiedere agli alunni e alle alunne di cercare alcuni dettagli, di contare alcuni oggetti o semplicemente far commentare le scene presentate con strutture già note, come per esempio: *What colour is it?, How many... are there?, Where are they?*



Le pagine occhiello propongono l'ascolto del jingle del volume, una sigla da ascoltare e cantare assieme prima di passare a un nuovo argomento. Conducete e accompagnate i bambini e le bambine alla lezione in maniera graduale e quanto più spontanea possibile prima di passare al momento di apprendimento vero e proprio.

Spunti e suggerimenti per un *lead-in* efficace

Integrate ciò che offre il volume con attività ludiche, interattive, digitali e analogiche, quando possibile; queste stimoleranno la voglia di apprendere di bambini e bambine in classe, rendendoli curiosi e più partecipi alle lezioni di inglese.

Di seguito alcuni consigli di attività da provare e da modulare in base al livello del gruppo.

- **Realia:** portate in classe oggetti veri, da toccare, osservare e sentire. Qualche esempio? Una valigia piena di indumenti, degli alimenti confezionati, degli oggetti della casa, un pupazzo a cui fare domande.
- **Photos:** portate o proiettate in classe foto di luoghi, personaggi, attività curiose, anche vostre personali. Per esempio una spiaggia, una città, voi e il vostro animale domestico, immagini create dall'AI per scopi didattici.
- **Picture reveal:** preparate una slide la cui immagine si faccia sempre più nitida o sempre più visibile per creare curiosità e far indovinare i soggetti dell'immagine alla classe.
- **Puzzle:** stampate immagini diverse e ritagliatele. Assegnate ciascuna immagine a un gruppo diverso, così che nel ricomporre il puzzle ogni gruppo sveli un elemento chiave alla scoperta del "tema" della lezione.
- **Crosswords:** create un cruciverba con immagini o definizioni, il cui messaggio segreto sveli l'argomento della lezione.
- **Wordsearch:** create un riquadro con parole nascoste da cercare. Mostrate alla classe le immagini riferite alle parole da cercare. Le lettere escluse mostrano l'argomento della lezione.
- **Code breaker:** create una frase o una parola singola da decifrare con un codice. A ogni lettera dell'alfabeto corrisponde un simbolo che, trasformato dai bambini e dalle bambine in lettera, darà come soluzione l'argomento della lezione.
- **Mystery box:** preparate una scatola chiusa e disponete all'interno degli oggetti. A turno i bambini e le bambine proveranno a indovinare il contenuto della scatola.
- **Scavenger hunt:** organizzate una caccia al tesoro all'interno dell'aula, in cui coppie o piccoli gruppi dovranno cercare elementi nascosti e indizi che li condurranno a svelare il tema della lezione.

Per scegliere l'attività più adatta, l'insegnante deve innanzitutto tenere a mente gli obiettivi del *lead-in*, nonché il numero di bambini e bambine in classe, le loro preferenze in fatto di tematiche, attività e lavoro in gruppo, a coppie o individuale. Ovviamente, la varietà è la scelta migliore e, prima di optare per un'attività, potete provare tutte quelle suggerite, e anche altre! In questa occasione, potete davvero usare l'immaginazione e la creatività, per partire con un pieno di energia positiva fin dai primi minuti.

I bambini e le bambine possono lavorare individualmente, a coppie o piccoli gruppi, ad esempio, per risolvere indovinelli, decifrare un codice o svolgere altre attività divertenti e cooperative per svelare uno o più indizi che li porteranno a scoprire l'argomento della lezione. La cooperazione integrerà anche la metodologia SEL alla vostra lezione, in questo modo tutte le competenze dei bambini e delle bambine saranno coinvolti.

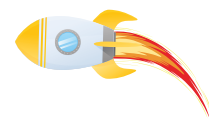

Materiali per l'alunno/a

Student's Book



Comprende:

- Welcome unit con accoglienza
- 6 unit
- CLIL
- Pagine dedicate Festivities
- Eserciziario: Workbook
- Pagine e attività dedicate all'educazione socio-emotiva (SEL)
- Attività TPR

Space English Travel Diary



Propone 32 pagine di attività basate sulla personalizzazione e il consolidamento in chiave ludica. Con *mind maps*, pagine di *Revision* e di autovalutazione.

Space English Picture Dictionary



Un dizionario visuale che contiene tutto il lessico introdotto nei primi tre volumi del corso **Space English** con illustrazioni ricche e divertenti, attività di consolidamento in chiave ludica e giochi per il ripasso e la verifica delle acquisizioni linguistiche.

Giochi digitali/Space Race

Per ogni unità dei volumi, il libro digitale offre un divertente percorso interattivo di ripasso degli argomenti affrontati, in compagnia dei protagonisti del corso, con la possibilità di verificare autonomamente il proprio percorso e di ottenere un diploma finale.

Materiali per l'insegnante

Grazie ai materiali di *My Space English*, in omaggio per le insegnanti e gli insegnanti che adottano **Space English 1**, ogni lezione di inglese sarà unica, speciale e indimenticabile.

My Space English contiene:

Teacher's Book

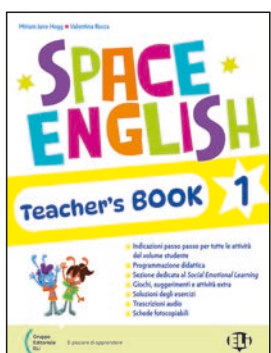

Comprende:

- Programmazione per competenze
- Guida per lo svolgimento di ogni unit
- Worksheet fotocopiabili
- Trascrizione di tracce audio e canzoni
- Soluzioni degli esercizi
- Poster

Teacher's Kit



Comprende:

- Test per tutte le unit del volume studente
- *Entry test*, *Mid-year test*, *Exit test*
- *Speaking Games*
- 60 Flashcard con domande input
- Script e screenplay del musical *Hansel and Gretel*

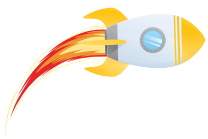

La collana **STUDIAFACILE**



La collana **STUDIAFACILE** è stata progettata seguendo i **principi dell'U.D.L.**, Universal Design for Learning, per un approccio all'insegnamento finalizzato a offrire pari opportunità a tutti gli studenti e a tutte le studentesse.

Sono state integrate **strategie visive di comunicazione aumentativa alternativa** e **principi di task analysis** adattati alla didattica, attraverso la scomposizione degli apprendimenti.

La collana si rivolge ad alunni/e con:

- disabilità intellettive L.N. 104/92
 - svantaggio socio-economico, linguistico, culturale e alunni/e stranieri/e DM MIUR 27/12/12
 - disturbi evolutivi specifici: DSA (L. 170/2010), ADHD, DDC
- Ma sarà utile a tutto il gruppo classe.

Sono previsti **due volumi**: uno per le classi 1-2-3 e uno per le classi 4-5.

Entrambi i sono in **stampato maiuscolo**, interamente a colori e con **font ad alta leggibilità** 16 pt.

Accompagnano il percorso dell'alunno/a **due personaggi-guida**, Diego e Nala, due bambini che, per motivi diversi, non utilizzano il linguaggio verbale ma comunicano grazie all'utilizzo di immagini e strategie alternative.

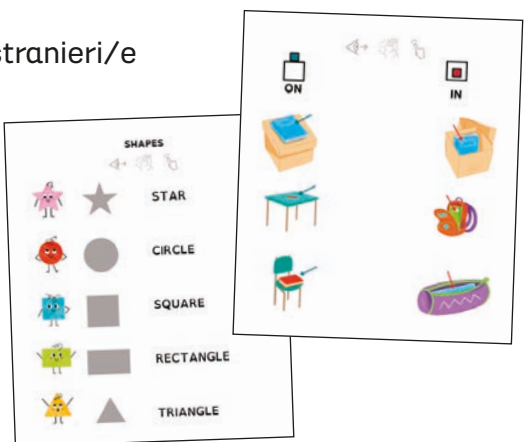

DIEGO

- Sempre sorridente
- Appassionato di dinosauri
- Non verbale, comunica con i simboli grazie a un tablet
- I rumori forti lo infastidiscono, per questo indossa sempre delle cuffie antirumore



NALA

- Simpatica e coraggiosa
- Appassionata di scienze
- Arriva da un Paese lontano e non parla la nostra lingua, per questo comunica tramite simboli, in attesa di imparare l'italiano

Il **kit docente** prevede in digitale:

- guida con strategie di utilizzo per lo svolgimento degli esercizi
- flashcard
- libro liquido
- materiale scaricabile per esercizi sul quaderno
- verifiche semplificate
- didattica laboratoriale
- attività di cooperative learning
- **10 ore di formazione base gratuita sull'utilizzo della C.A.A.** con rilascio di attestato di riconoscimento finale sull'utilizzo della comunicazione aumentativa alternativa

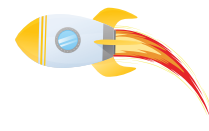

In classe con Space English

Welcome Unit

Il volume si apre con una pagina di personalizzazione in cui i bambini e le bambine si disegneranno e impareranno il loro primo vocabolo in inglese: *Hello*.

In questo modo gli alunni e le alunne renderanno immediatamente personale ed emotivamente importante il loro percorso di apprendimento della lingua inglese, facendosi subito protagonisti.

Attraverso il QR code voi e i genitori potrete accedere ai materiali audio e video del corso direttamente da uno smartphone o da un tablet mentre state utilizzando i volumi cartacei.

Il **Travel Diary** accompagna bambini e bambine in modo ludico nel corso dell'anno scolastico come un vero e proprio diario di viaggio, ricco di attività e di mappe mentali. Ogni unit del volume studente ha le corrispondenti pagine nel Travel Diary allegato.

Da subito i bambini e le bambine sono coinvolti ad esprimersi in lingua inglese in modo naturale rispondendo al saluto e dicendo il proprio nome.

La canzone di benvenuto è un vero e proprio jingle che verrà proposto all'inizio di ogni unit per creare il contesto e l'aspettativa giusti per apprendere in modo divertente ed entusiasmante.

Il percorso consiste in un'attività di pregrafismo che permette all'insegnante di rendersi conto fin da subito di eventuali difficoltà.

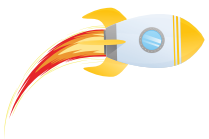

Welcome Unit

In queste pagine incontriamo i protagonisti del corso: Mr Cometix, l'insegnante, Skyler e Luna, i due bambini terrestri, saranno al fianco di alunni e alunne fino alla fine del terzo anno della scuola primaria, mentre gli amici alieni saranno nuovi ogni anno, perché i nostri protagonisti terrestri viaggeranno da un pianeta all'altro, favorendo l'approccio inclusivo, il rispetto per l'altro e per le differenze.

Luna e Skyler partono per la loro avventura nello spazio, salutati dai compagni e dalle compagne e dal maestro, Mr Cometix. Gli alunni e le alunne apprendono come si saluta quando ci si congeda, anche in questo caso in un contesto comunicativo reale e spontaneo.

Infine, nell'ultima pagina di questa Welcome Unit, i bambini e le bambine seguiranno un percorso che li porterà fino al pianeta di destinazione insieme a Luna e Skyler, consolidando quanto visto fino qui.

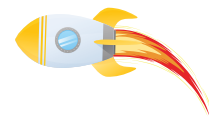

Gli occhielli e le aperture

Ogni unit si apre con una pagina ricca di stimoli visuali che anticipa l'argomento principale dell'unità e che introduce la lezione di inglese, riprendendo la canzone jingle. A questa pagina si tornerà alla fine del lavoro sull'unità, in un moto circolare che permette il consolidamento e il *recycling* della lingua appresa. In questa pagina ci troviamo sempre sul pianeta Terra, in compagnia di Mr Cometix e dei compagni e delle compagne di Luna e Skyler.

Segue questa prima introduzione del tema trattato una doppia pagina con la presentazione di un'area lessicale, contestualizzata in una scena evocativa che attiva un immediato interesse nell'argomento presentato e favorisce una didattica emozionale. In questa doppia pagina siamo insieme a Luna e Skyler sul pianeta Agog, in compagnia di Libra, Leo e dei compagni e delle compagne alieni.

L'occhiello propone il jingle del volume e l'attività di *lead-in* (vedi pagina 7 di questa guida) oltre a fare da riferimento per ulteriori attività da proporre alla fine del percorso dell'unità stessa.

I vocaboli presentati attraverso disegni chiari e riconoscibili sono contestualizzati nell'illustrazione e subito attivati dall'ascolto e dalla video presentazione.

Le pagine propongono sempre spunti di riflessione in chiave socio-emotiva e legate alle *soft skills*.



La ripetizione e l'attività ludica di ricercare nel disegno grande le immagini corrispondenti del colonnino rendono semplice la memorizzazione del lessico appreso.

Tutte le aperture propongono attività TPR (*Total Physical Response*) legate all'apprendimento del lessico target.

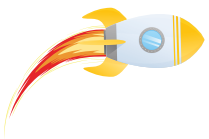

Le attività

In ogni unit sono presenti quattro pagine contenenti attività di tipologie diverse che possono venire reiterate e rinforzate dagli esercizi proposti sia nel Workbook sia nel Travel Diary.

Gli esercizi, attentamente graduati, coinvolgono le abilità adeguate alla classe. In classe prima saranno quindi privilegiate attività di *Listening* e *Speaking*. A mano a mano che si procede con le acquisizioni linguistiche, saranno proposte alcune semplici attività di riconoscimento di singoli vocaboli e di *tracing*. Attività di scrittura leggermente più strutturate (sempre legate al *tracing* o alla copiatura di vocaboli) sono presenti nel *Picture Dictionary* e nel *Travel Diary*.

Le numerose attività di *Listening* permettono l'acquisizione della corretta pronuncia.

3 LOOK AND LISTEN. POINT.

4 LISTEN AND CIRCLE.

5 LOOK AND COMPLETE. ASK AND ANSWER.

6 LISTEN AND REPEAT.

7 LOOK AND COUNT. WRITE AND SAY.

- DOLLS
- TEDDY BEARS
- CARS
- TRAINS
- PLANES
- VIDEO GAMES
- BALLOONS
- BALLS
- KITE

Attività di *Speaking*, sul modello di quanto già ascoltato in precedenza, permettono l'uso della lingua in un contesto reale, non artificiale. L'apprendimento è ricorsivo: in ogni unità sono presenti attività che permettono di riprendere quanto visto nelle unit precedenti.

L'introduzione delle strutture linguistiche avviene in maniera graduale e molto semplice. Ogni nuova introduzione prevede poi diverse attività di consolidamento e di recupero della lingua appresa.

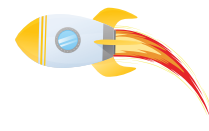

La competenza comunicativa è sviluppata fin dall'inizio del percorso didattico. Le quattro pagine di esercizi si chiudono sempre con una canzone che la classe saprà affrontare dopo aver acquisito le conoscenze e averle utilizzate in modo guidato e che servirà da momento ludico, di puro divertimento con la lingua in via di acquisizione. Il divertimento è uno dei temi chiave per l'apprendimento, le canzoni in classe prima sono quindi slegate dagli esercizi, pur riprendendo lessico e strutture dell'unità, per permettere ai bambini e alle bambine di godere della musica senza costrizioni.

Ogni unità propone un esercizio CLIL (*Content and Language Integrated Learning*). Si tratta di esercizi semplici e alla portata di alunni e alunne, ma che favoriscono un primo uso *in context* della lingua.

Unit 5

8 LISTEN AND DRAW.

9 LISTEN AND COLOUR.

10 POINT AND SAY.

11 LOOK AND COUNT. CIRCLE. CLIL

4 KITES

1 PLANE

3 DOLLS

6 CARS

2 TRAINS

5 BIKES

8 TEDDY BEARS

7 BALLS

12 LISTEN AND SING.

54

55

L'ascolto è di fondamentale importanza ed è uno degli aspetti più delicati dell'acquisizione linguistica. Per questo motivo è consigliabile utilizzare sempre le registrazioni proposte dal testo. Sono eseguite da madrelingua inglesi in modo che i bambini e le bambine abbiano la possibilità di familiarizzare più rapidamente con i suoni che non esistono nella lingua d'origine.

Alla fine delle quattro pagine di attività di consolidamento, la canzone riprende quanto appreso in modo divertente e coinvolgente. Per ogni canzone è prevista anche la versione karaoke.

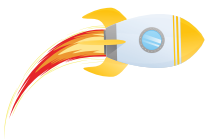

Le storie a fumetti

I fumetti sono attività che coinvolgono tutti i canali sensoriali e sono quindi efficaci con ogni componente della classe indipendentemente dal suo stile di apprendimento, che può essere visivo, uditivo, cinestetico o visivo-verbale. I fumetti raccontano le avventure dei nostri protagonisti sul pianeta Agog. Rigorosamente calibrate dal punto di vista linguistico, le storie presentano sempre diverse chiavi di lettura: sono umoristiche, ma anche improntate a trasmettere valori educativi al di là del contenuto linguistico.

L'ascolto si focalizza sulla comprensione del senso generale della storia. Il video propone un cartone animato del fumetto per un approccio globale all'apprendimento.

Le storie offrono sempre una chiave di lettura legata all'approccio socio-emotivo, che permette spunti di riflessione.

I protagonisti che tornano, unità dopo unità, forniscono un contesto affettivo e un filo conduttore all'apprendimento linguistico.



Le storie veicolano esempi di interazioni quotidiane inseriti in un racconto coinvolgente e in un contesto diverso, ma riconoscibile, che favorisce la memorizzazione e la riflessione.

La drammatizzazione si focalizza sull'appropriazione e il reimpiego espressivo del materiale linguistico.

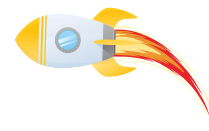

Practice

La pagina finale di ogni unità del volume permette di fare non solo un lavoro di comprensione della storia e di riutilizzo di lessico e strutture appresi nel corso dell'unità stessa, ma anche di quanto appreso nel corso dell'anno.

Chiudono l'unità i rimandi alla pagina di apertura, in un ideale circolo virtuoso dell'apprendimento che riporta all'inizio per valutare i propri progressi, e alle pagine del *Workbook*, per un ulteriore lavoro di consolidamento.

Verso la fine dell'anno scolastico, alcuni semplici esercizi di *tracing* per favorire la memorizzazione.

16 TRACE AND COLOUR.

17 LOOK AND MATCH. SAY.

GO BACK TO PAGE 44

WORKBOOK PAGES 45-46

17 LOOK AND NUMBER.

18 LOOK AND COLOUR. SAY.

19 COUNT AND WRITE. SAY.

GO BACK TO PAGE 33

WORKBOOK PAGES 34-35

In chiusura di unità, rimandi puntuali all'apertura per 'chiudere il cerchio' e alle attività del Workbook.

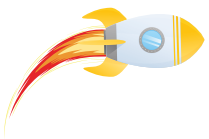

Le Festivities

Nel volume di classe prima sono presentate le principali festività tradizionali del mondo anglofono: *Halloween*, *Christmas*, *Easter*, che permettono di approfondire la lingua e le acquisizioni dei bambini e delle bambine in un contesto familiare e amato.

L'attività riprende il materiale linguistico introdotto, riutilizzando anche strutture e lessico appresi in precedenza.



La classe apprende il vocabolario inerente a ciascuna festività e lo riutilizza in un *chant* o in una canzone tradizionale.

I bambini e le bambine realizzano un'attività creativa, che li trasporta nell'atmosfera della festa.

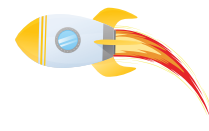

II CLIL

Oltre agli esercizi CLIL presenti in tutte le unit, a fine volume è contenuta una breve sezione CLIL dedicata ai collegamenti interdisciplinari tra la lingua inglese e le altre discipline. Queste pagine possono essere utilizzate sia come supporto e ampliamento interdisciplinare del corso sia come risorse indipendenti. Gli argomenti trattati presentano un lessico specifico e sono in linea con le indicazioni ministeriali corrispondenti a ogni classe.

La disciplina di riferimento è sempre chiaramente indicata.

The image shows two pages from a CLIL (Content and Language Integrated Learning) section. The left page is titled "ROBOT PETS!" and features a "LIVING" vs "NON LIVING" classification activity with illustrations of various animals and a drawing task. The right page is titled "LET'S COUNT!" and features a listening and matching activity with a math problem-solving task.

ROBOT PETS!
1 LOOK AND MATCH. SAY.
LIVING NON LIVING
2 DRAW

LET'S COUNT!
1 LISTEN AND REPEAT. SAY.
ONE PLUS FOUR IS... FIVE!
2 COUNT AND SAY. MATCH.
 $1 + 3 =$ $6 + 4 =$
 $2 + 5 =$ $8 + 1 =$

La lingua inglese veicola, diventando funzionale, le esperienze quotidiane; stimola curiosità, ricerca e scoperta.

Le attività proposte sono sempre alla portata di bambini e bambine, per permettere a tutti e tutte di raggiungere l'obiettivo.

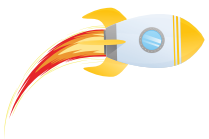

Il Workbook

La sezione *Workbook* posta in fondo allo Student's Book comprende tre pagine di esercizi per ciascuna unit del volume. Le attività proposte seguono i contenuti delle unit e sono gestibili sia in classe, con il supporto dell'insegnante, sia come compito a casa. La sezione è a due colori per dare la possibilità ai bambini e alle bambine di esprimersi creativamente. Tuttavia, alcuni elementi sono colorati per favorire la comprensione della consegna da svolgere.

Le consegne in italiano permettono l'uso di queste pagine anche in autonomia, a casa.

Le numerose attività di *Listening* presenti anche in questa sezione permettono di apprendere la corretta pronuncia e cadenza della lingua anche nel lavoro autonomo a casa.

TOYS

1 ASCOLTA E NUMERA.

2 ASCOLTA E CONTROLLA.

3 ASCOLTA E COLORA.

91

4 OSSERVA E SEGNA ✓ OPPURE ✗.

1 ONE DOLL

2 TWO CARS

3 THREE TRAINS

4 FOUR BIKES

5 ASCOLTA E CERCHIA.

6 ASCOLTA E NUMERA.

7 QUANTI SONO? CONTA E COLLEGA.

8 9 10 6

TEDDY BEARS CARS BALLOONS DOLLS

92 93



Space English Picture Dictionary



Il **Picture Dictionary** per le prime tre classi è un vero e proprio dizionario visuale organizzato per macroaree lessicali. Le pagine illustrate propongono scene divertenti e ricche di dettagli, che i bambini e le bambine potranno osservare per scoprire tutti i particolari nascosti, ma che potranno anche essere usate come un dizionario quando non ricordano una parola. L'approccio visuale è sempre apprezzato dai bambini e dalle bambine di questa fascia di età e favorisce la memorizzazione delle parole.

In classe prima, potete usare le pagine come *reference* in abbinamento alle pagine di presentazione del lessico in apertura di unità, per attività di consolidamento o di rinforzo o per proporre giochi lessicali.

Per esempio, potete chiedere di osservare una doppia pagina per qualche minuto e poi di dire tutto ciò che ricordano di avere visto usando la L2.

I giochi proposti nelle pagine *GAMES* possono essere svolti, con il supporto dell'insegnante, sia in classe prima per il consolidamento ludico di quanto appreso sia nelle classi successive per il ripasso. Tutte le pagine possono essere usate anche per ampliare le competenze lessicali, nel caso di una classe particolarmente brillante e interessata.

Inoltre, il **Picture Dictionary** può essere usato come punto di partenza per la costruzione di un dizionario personale, illustrato in classe prima e ampliato con le parole scritte dalla seconda in poi. Potete infatti decidere di chiedere ai bambini e alle bambine di procurarsi un quaderno con rubrica e di illustrare (e poi di scrivere) tutte le parole nuove che incontrano. A mano a mano che le loro competenze linguistiche aumentano, il loro dizionario si arricchirà. La curiosità dei bambini e delle bambine a questa età è molto vivace e avere un piccolo dizionario da compilare sarà sicuramente uno spunto per chiedere 'Come si dice questo?'

Potete anche decidere di usare gli spazi bianchi in pagina e le mappe alla fine del volume per arricchire il lessico introdotto, aggiungendo tutte le parole nuove che nel corso degli anni incontrerete.

Le consegne in questo volume sono in italiano, per facilitare la comprensione delle attività e per permettere, a chi lo volesse, di assegnare alcune pagine come compiti a casa, dopo averle illustrate e spiegate in classe in modo che per tutti e tutte sia chiaro che cosa devono fare.



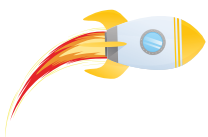

Space English Travel Diary



Il **Travel Diary** è un compagno di viaggio per i bambini e le bambine, un diario di bordo che li accompagnerà nel corso di tutto l'anno scolastico.

Le pagine del **Travel Diary** sono pensate per poter essere usate in diversi modi: l'insegnante potrà decidere se svolgerle in classe, con il suo supporto, oppure se illustrarle e assegnarle come compito a casa. Ancora meglio, i bambini e le bambine potranno decidere in qualunque momento di usare questo strumento per personalizzare il loro percorso di apprendimento.

All'interno del volume, il percorso di ciascuna unità è ricalcato in modo da fornire uno strumento per il consolidamento e il potenziamento, sempre in chiave personale, perché quando gli alunni e le alunne hanno la possibilità

di lavorare su sé stessi e sé stesse, di raccontare qualcosa che li riguarda e che sta loro a cuore, apprendono di più e con minore sforzo.

Le pagine del **Travel Diary** sono caratterizzate da una grande chiarezza nella proposta delle attività e da un'ampia varietà di materiali. Ogni pagina può essere proposta in chiave ludica, ma ci sono anche pagine esplicitamente dedicate ai **giochi**, che consentono di fare un approfondimento e un ulteriore passo nel consolidamento degli apprendimenti e delle competenze linguistiche in un contesto di divertimento e 'altro' rispetto alla tradizionale lezione.

Le **mappe** lessicali, una per ogni unità, possono essere usate per fissare i vocaboli appresi usando le immagini oppure anche per affrontare un primo, semplice passo nella direzione della lettoscrittura. A queste mappe, inoltre, si possono aggiungere eventuali altri vocaboli incontrati nel corso dell'anno, per ampliare il proprio bagaglio.

Le attività di **Revision**, sempre in chiave ludica, abbinata a semplici momenti di **autovalutazione**, concludono il percorso di questo volume. Le indicazioni per l'uso delle singole pagine sono disponibili in questa guida ma, come detto, le pagine possono essere assegnate in maniera autonoma ai bambini e alle bambine, che potranno usare questo strumento come fosse il loro diario.

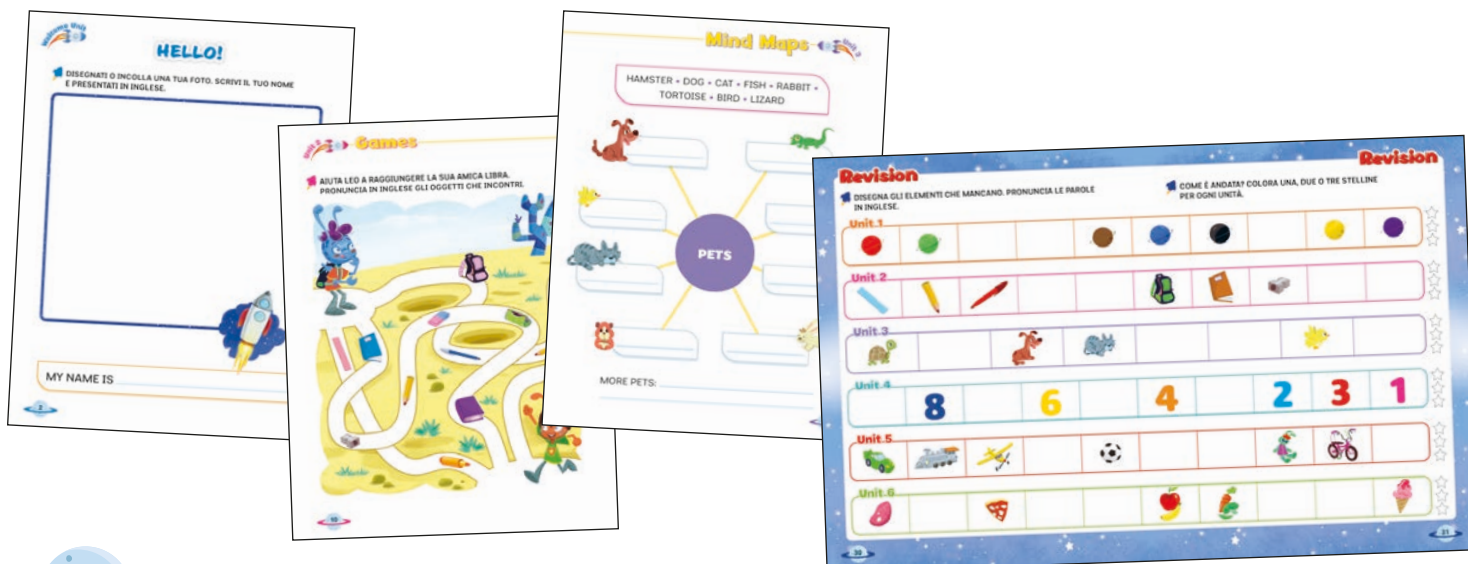

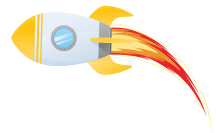

Il Social Emotional Learning

Il *Social Emotional Learning* (SEL), che in italiano si può tradurre con educazione socio-emotiva, è un modo di apprendere basato sulle emozioni e sulla consapevolezza di sé il cui scopo è quello di aiutare gli alunni e le alunne (non solo alla scuola primaria) a costruire le abilità sociali ed emotive (*social and emotional skills*) fondamentali per affrontare la vita e le sue sfide.

Si tratta di un processo che permette di sviluppare la consapevolezza di sé e le abilità relazionali interpersonali fondamentali per affrontare la vita di tutti i giorni.

Queste competenze affiancano quelle cognitive, che la scuola da sempre costruisce, in modo da fornire a bambini e bambine una base di partenza per permettere loro di affrontare al meglio le sfide future.

L'approccio SEL può aiutare gli studenti e le studentesse di qualunque età a sviluppare competenze personali e accademiche e a mantenere relazioni sociali equilibrate e positive.

Non servono strumenti o dotazioni particolari per la classe o per i singoli studenti o studentesse per poter lavorare efficacemente in quest'ottica. Si tratta solo di mettere in campo strategie e processi diversi rispetto a quelli della didattica tradizionale (ma che a questa possono affiancarsi). Lo scopo è quello di acquisire cinque competenze chiave:

- *Self awareness* (consapevolezza di sé)
- *Self-management* (gestione consapevole di sé, autocontrollo)
- *Social awareness* (consapevolezza sociale)
- *Relationship skills* (capacità relazionali/sociali)
- *Responsible decision making* (capacità di prendere decisioni consapevoli)

Nelle classi sempre più variegata che gli insegnanti devono gestire oggi, questo approccio è una chiave di volta per permettere a tutti gli studenti e a tutte le studentesse di brillare e di comprendere i propri punti di forza.





Questo approccio, applicato con successo in molte scuole statunitensi e oggi sempre più diffuso nel resto del mondo, permette di costruire un ambiente educativo realmente inclusivo e di acquisire le principali abilità che serviranno non solo nel mondo della scuola, ma nella vita quotidiana e nella capacità e consapevolezza con cui i ragazzi e le ragazze affronteranno i successivi passaggi in termini di scelte di studio sia nella vita lavorativa e personale.



Queste abilità, afferenti a tre ambiti principali (quello dell'azione, quello delle emozioni e quello del pensiero), sono utili e fondamentali per tutti e tutte, specialmente in un mondo che sempre più scopre diverse intelligenze e comprende diversi funzionamenti (dai ragazzi e le ragazze con DSA alle varie forme di neurodivergenza oggi più conosciute e diagnosticate – autismo, ADHD...). Vediamole più nel dettaglio.



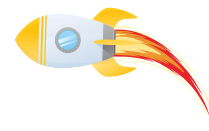

Ambito dell'azione

Comportarsi in maniera socialmente appropriata e in modi che permettano di promuovere l'apprendimento.

Comportarsi in modo socialmente adeguato è un'abilità che di solito si apprende in modo automatico, dall'osservazione degli altri (della famiglia in primis), ma anche dalla comprensione istintiva di determinati processi di comunicazione, verbale e non verbale. È ovvio che il primo ente che gioca un ruolo fondamentale in questa abilità è, appunto, la famiglia. Ma è altrettanto ovvio che non sia e non possa essere l'unico. Si tratta quindi di creare un ambiente inclusivo e rispettoso all'interno del quale i bambini e le bambine possano comprendere quali comportamenti sono accettabili e quali no, comprendere le eventuali correzioni e le indicazioni che vengono loro fornite senza sentirsi umiliati e senza perdere autostima.

Inoltre, se pensiamo alle numerose neurodivergenze che esistono e che oggi sempre più vengono, per fortuna, riconosciute e diagnosticate, non possiamo ignorare il fatto che per molti bambini e bambine le competenze sociali non sono istintive e non basta apprenderle per imitazione.

Una delle caratteristiche fondamentali dell'autismo (con o senza compromissioni cognitive, cioè questo discorso vale anche per l'autismo di livello 1, quello più difficile da riconoscere) è proprio legata a una assenza di consapevolezza di ciò che è socialmente accettabile e ciò che non lo è. Le regole non scritte delle relazioni sociali necessitano, per un individuo autistico, di uno studio attento e sistematico, non sono e non diventano istintive. È necessario quindi un lavoro attento sulla costruzione di regole chiare, ma anche sulla consapevolezza che le regole possono essere disattese in alcuni momenti eccezionali, e che le situazioni sono tutte diverse e in ciascuna sarà necessario comprendere come comportarsi.

Un esempio per chiarire meglio: la regola dice che non si dicono bugie.

Noi sappiamo, e istintivamente anche molti bambini e bambine lo sanno, che se l'insegnante chiede alla classe "Vi è piaciuta questa lezione?" si aspetta una risposta positiva o, per lo meno, 'diplomatica'. Non si aspetta che un alunno/a risponda "No, l'ho trovata mortalmente noiosa e considero l'ultima ora tempo perso!" Le competenze sociali ci insegnano a usare quelle che normalmente si chiamano 'bugie bianche', che aiutano a mantenere i rapporti sociali. Per un bambino autistico o per una bambina autistica, questa è una competenza che va insegnata, spiegata e motivata.

Se nel contesto della classe questo lavoro sul comportamento socialmente accettabile viene fatto quotidianamente, a tutti i livelli e con tutti i bambini e le bambine, l'ambiente costruito sarà inclusivo e sereno e tutti/e avranno la possibilità di comprendere meglio che cosa è opportuno fare o dire e che cosa non lo è.





Ambito delle emozioni

Comprendere le emozioni proprie e altrui e regolare le proprie emozioni in base al contesto.

L'empatia è una dote innata, ma può anche essere coltivata. Comprendere le emozioni altrui per alcune persone è spontaneo, non richiede riflessione, e di conseguenza anche reagire in maniera positiva alle emozioni del prossimo non è una fatica. Stimolare una reazione empatica fa parte dell'educazione socio-emotiva. Saper comprendere le emozioni degli altri e delle altre e sapersi relazionare con esse è un'abilità che nella vita serve sempre, ma anche in questo caso la famiglia, pur essendo il primo attore sul palcoscenico di questo apprendimento, non è l'unico e non deve essere considerato tale. La scuola può fare molto in questo senso, organizzando momenti di riflessione sulle emozioni proprie e altrui. I lavori di gruppo (anche a coppie o a piccoli gruppi), il costruire insieme un progetto, l'avere un obiettivo comune per una ricerca o un compito sono tutte azioni e scenari educativi che stimolano le connessioni tra pari e quindi la consapevolezza dell'altro/a e delle sue emozioni.

Anche in questo caso, una piccola riflessione supplementare sulle neurodivergenze è d'obbligo. Si tende a pensare che gli individui autistici non siano capaci di empatia, ma si tratta di un luogo comune che va sfatato. Innanzi tutto, molte persone autistiche hanno il 'problema' contrario: un'empatia talmente forte da stare male fisicamente di fronte a un'ingiustizia, anche piccola. Inoltre, anche quando l'empatia sembra assente, non necessariamente lo è. A volte si tratta di una carenza nella teoria della mente tipica della condizione autistica. Si tratta cioè di una difficoltà nella 'lettura' delle emozioni delle altre persone, non nella loro comprensione. Se non riconosco dalle espressioni non verbali che cosa il mio compagno o la mia compagna sta provando, a prima vista potrei apparire insensibile, mentre in realtà io sono solo inconsapevole. Se il compagno o la compagna mi dice esplicitamente 'sono triste', allora comprendo e posso fare qualcosa per aiutarlo/a a stare meglio.

L'empatia, quindi, può essere sviluppata lavorando sull'esplicitazione delle emozioni – cosa che a qualunque età, ma in particolare per i bambini e le bambine della scuola primaria è, a prescindere da qualunque altra considerazione, un lavoro importante da affrontare in classe.



Spunti di riflessione utili sono ben noti a chi abbia a che fare con l'insegnamento: riflettere su come le situazioni o le azioni che abbiamo attuato o subito ci fanno sentire, ascoltare le riflessioni dei compagni e delle compagne su come loro hanno vissuto lo stesso momento, confrontare le proprie emozioni con quelle delle altre persone, provare a immaginare come ci si sentirebbe in una data circostanza, mettersi nei panni degli altri: sono tutte attività fondamentali per la costruzione delle competenze socio-emotive.

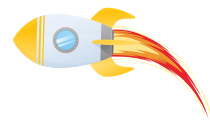

Ambito del pensiero

Regolare attenzione e pensieri sia in generale sia in relazione al contesto.

Essere in grado di regolare attenzione e pensieri afferisce alla sfera razionale, ci si riferisce in questo contesto alla capacità di concentrarsi su un'attività, di rendersi conto delle distrazioni e di trovare strategie per evitarle. Ci si riferisce inoltre alla capacità di pianificare i passaggi e le strategie necessari per il completamento di un compito o di un'attività. Queste sono abilità che si possono acquisire sia lavorando in autonomia sia confrontandosi con il gruppo – benché, trattando queste pagine di SEL, la relazione con il gruppo dovrebbe essere messa sempre in primo piano.

In classe, il lavoro di costruzione di una scaletta di lavoro, per esempio, è un ottimo allenamento per questa abilità, così come la consapevolezza di dover prestare attenzione all'insegnante per un periodo di tempo specifico. Un esercizio utile per permettere ai ragazzi e alle ragazze di comprendere meglio la propria capacità di attenzione è quello di stabilire in anticipo un tempo in cui dovranno evitare distrazioni, scegliendo un intervallo gestibile, quindi per esempio non più di 15 minuti consecutivi nelle prime classi, e di mettere un timer. Quando il timer suona, ciascuno/a dovrebbe interrogarsi con onestà su quanto ha effettivamente prestato attenzione, se si è distratto/a, per quale ragione e per quanto tempo (ovviamente a grandi linee). Ripetere questo esercizio a distanza di tempo permetterà di monitorare i progressi della classe, ma permetterà anche ad alunni e alunne di rendersi conto dei loro miglioramenti.

Una breve parentesi qui va dedicata agli studenti e alle studentesse ADHD (sindrome da deficit dell'attenzione con iperattività), che potrebbero trovare difficoltà sia nel prestare attenzione – e qui il *social emotional learning* gioca un ruolo importante proprio nell'individuazione di strategie anti-distrazione, che facilitino concentrazione – sia nel costruire gli step per completare un compito. Allo stesso tempo, proprio le attività di monitoraggio dell'attenzione, dell'individuazione degli elementi di distrazione e dell'organizzazione del lavoro in fasi permetterà anche a questi ragazzi e a queste ragazze di avere successo nelle attività assegnate perché acquisiranno maggiore consapevolezza e comprenderanno più facilmente quali modalità di apprendimento sono più adatte a loro.

Per mettere in atto le strategie proposte e per avere successo negli ambiti indicati, è necessario anche da parte dell'insegnante un atteggiamento di apertura per stabilire una relazione positiva con la classe e con i singoli alunni e alunne.

È importante il rinforzo positivo, sono essenziali i momenti di condivisione, di personalizzazione degli apprendimenti e di confronto sia tra alunni e alunne sia con l'insegnante, importante attore nel dialogo educativo, a tutti i livelli.





Dentro i libri

Come si concretizza l'approccio SEL all'interno del corso **Space English**? L'attenzione che è stata data all'approccio *Social Emotional Learning* nella costruzione del percorso educativo e didattico del corso è puntuale e costante. In ogni unità sono presenti diverse proposte contrassegnate dal bollino SEL, che indica che si tratta di attività che appunto permettono di approfondire questo approccio, di proporre strategie o di fornire un setting educativo in cui i bambini e le bambine possano sviluppare non solo l'apprendimento della lingua inglese, ma anche le abilità socio-emotive che serviranno loro per affrontare il mondo e la vita.

All'interno di questa guida, l'insegnante troverà diversi spunti per approfondire le attività e le modalità di presentazione delle stesse attraverso la costruzione di percorsi inclusivi, attenti al lavoro di coppia, di gruppo e al confronto, oltre che attraverso la creazione di materiali personalizzati e personalizzabili, in modo da fornire alla classe gli strumenti migliori per crescere armoniosamente.

Il bollino SEL in pagina non indica la necessità di svolgere attività aggiuntive, a meno che non sia l'insegnante a valutare se e quando vuole farlo. Si tratta solo di indicare quali attività sono intrinsecamente strutturate in modo da mettere i bambini e le bambine in condizione di sviluppare le loro abilità socio-emotive. Il bollino SEL indica pagine o esercizi in cui si può lavorare in gruppo o a coppie, in cui ci si confronta con i compagni e le compagne, in cui si costruisce qualcosa insieme. O ancora, si tratta di pagine in cui vengono affrontati temi come la collaborazione, la cooperazione per uno scopo comune, il rispetto per i gusti degli altri e delle altre, il rispetto delle diversità, il riconoscimento delle proprie e delle altrui capacità e talenti, l'autostima, il rispetto per l'ambiente e per tutte le forme di vita, e così via.





SPACE ENGLISH

Student's Book and Workbook

Step by Step





WELCOME UNIT

Welcome

Unit 1

Unit 2

Unit 3

Unit 4

Unit 5

Unit 6

Festivities

Workbook

Obiettivi di apprendimento

Conoscenze

- Formule di saluto.
- Espressioni per chiedere e dire il proprio nome.
- Semplici istruzioni correlate alla vita di classe.

Abilità

- Accogliere e rispondere a un saluto, presentarsi e chiedere il nome.
- Comprendere ed eseguire semplici istruzioni.
- Riconoscere e riprodurre suoni e ritmi della L2.

Lessico

name
listen, sing, trace, say

Strutture comunicative

Hello! Bye-bye!
What's your name? My name is...

Traguardi intermedi per lo sviluppo delle competenze

Competenze di base

- Comprendere e rispondere a un saluto informale.
- Saper dire il proprio nome.
- Comprendere ed eseguire semplici istruzioni in aula.
- Cantare una canzone.

Competenze chiave

- **Comunicare:** comprendere messaggi verbali orali e messaggi non verbali.

Attività

- Cantare una canzone.
- Seguire un percorso.
- Ascoltare e ripetere.

Life skills

Approccio positivo al nuovo.

Supporti

Sussidi (metodologici didattici)

- Student's book
- Supporti digitali (audio, video)
- Travel Diary

Materiali

Corredo scolastico quotidiano

Alle pagine indicate di questa guida, per ogni unità trovate i *Worksheet* dedicati, che possono essere fotocopiati e distribuiti ai bambini e alle bambine. I *Worksheet* propongono attività di ripasso e consolidamento del lessico e delle strutture in chiave ludica e possono essere proposti alla classe nel momento che ritenete più opportuno, oppure possono essere assegnati come compito da svolgere a casa.

WORKSHEETS 1 e 2 • FINGER PUPPETS pages 137-138

Fotocopiate e distribuite le schede. Spiegate ai bambini e alle bambine che costruirete i *finger puppet* (i pupazzetti da dita) dei protagonisti del libro. Nella prima pagina troveranno Skyler e Luna, nella successiva anche Leo e Libra. Fate colorare i personaggi, poi fate ritagliare seguendo le linee tratteggiate. Infine fate incollare (o attaccare con un pezzetto di scotch) la base del pupazzetto della misura giusta per poterlo tenere su un dito. Usate i *puppet* per far recitare i dialoghi alla classe o per gli esercizi a coppie di *Ask and answer*. In questo modo anche i bambini e le bambine più timidi/e potrebbero trovare più facile parlare liberamente.



Pagina 4

Lessico e strutture

Hello

Sussidi e materiali

Student's book
Materiali digitali

Accogliete la classe dicendo *Hello, children!* e presentatevi. Continuate con *Hello* + alcuni nomi dei bambini e delle bambine in classe e fate ripetere il saluto. Iniziate sempre ogni lezione dicendo *Hello, children* e spiegate che dovranno rispondere *Hello*, che significa 'Ciao'.

1 Look and sing.

Fate ascoltare la canzoncina jingle e spiegate che la sentiranno ogni volta che comincerete una nuova unit. Valutate se usarla come introduzione per tutte le lezioni di inglese, in modo da creare una consuetudine e un'aspettativa negli alunni e nelle alunne. Invitate i bambini e le bambine a salutare con la mano ogni volta che sentono *Hello*. Una volta che avranno familiarizzato con il testo, invitate la classe a cantare sulla traccia karaoke.

Audioscript

Friends in space, friends in space.
Friends in space, friends in space.
Say hello, say hello.

2 Draw. Listen and repeat.

Dite *Go to page 4*. Chiedete in L1 che cosa vedono e fate descrivere la scena. Fate notare che uno dei due bambini illustrati non ha tratti: i bambini e le bambine dovranno disegnare sé stessi/e.

Fate ascoltare e ripetere più volte la parola *Hello*, in gruppo e singolarmente. Poi invitate i bambini e le bambine a disegnarsi all'interno della sagoma vuota.

TIP! Nonostante gli audio a questo livello siano estremamente semplici, è sempre buona prassi farli ascoltare più volte in modo che tutti gli alunni e le alunne siano in grado di svolgere correttamente l'attività.



3 Trace and say.

Dite *Go to page 5*. Chiedete in L1 che cosa vedono e fate descrivere le illustrazioni. Spiegate che dovranno seguire con la matita i percorsi tracciati per collegare ogni oggetto al bambino o alla bambina corrispondente. Questa attività di pregrafismo si presta per chiedere ai bambini e alle bambine di lavorare in modo autonomo nello svolgimento dell'esercizio e sarà un'occasione per l'insegnante per rendersi conto di eventuali difficoltà. Una volta completato il lavoro con la matita, chiedete ai bambini e alle bambine se conoscono il nome in inglese degli oggetti raffigurati, dite voi le parole a voce alta (*hamburger, computer, stickers, album*) e spiegate che sono tutte parole inglesi che usiamo normalmente anche in italiano. Fate ripetere le parole. Chiedete alla classe se conoscono altre parole inglesi che usiamo anche nella nostra lingua.

Pagina 5

Lessico e strutture

Hello. Trace.

Sussidi e materiali

Student's book
Travel Diary

Aprire la lezione salutando la classe con la canzone jingle e invitare i bambini e le bambine a salutare con la mano ogni volta che sentono la parola *Hello*.

Travel Diary

Spiegate ai bambini e alle bambine che il *Travel Diary* (diario di viaggio) allegato al loro libro servirà per raccontare le loro avventure nello spazio. Dite *Get your Travel Diary* e portate la loro attenzione a pagina 2. Spiegate che dovranno disegnarsi nello spazio disponibile. Leggete a voce alta la frase riportata sotto al disegno (*My name is...*) e invitate i bambini e le bambine a completare lo spazio scrivendo il loro nome. Aiutate chi dovesse avere difficoltà.



Pagina 6

Lessico e strutture

What's your name?
My name is...

Sussidi e materiali

Student's book
Supporti digitali
Travel Diary

4 Listen and repeat.

Dite *Go to page 6.* Fate osservare l'immagine e spiegate che in questa pagina incontreranno i protagonisti del libro. Fate osservare i personaggi e chiedete ai bambini e alle bambine di descriverli e di dirvi se notano qualcosa di particolare (due sono alieni). Spiegate che i nostri protagonisti terrestri, Skyler e Luna, si stanno preparando per un viaggio nello spazio diretti verso il pianeta Agog, dove vivono Leo e Libra. Mr Cometix li seguirà dalla Terra.

Fate quindi ascoltare l'audio una prima volta, poi fate ascoltare nuovamente e date il tempo a tutti e tutte di ripetere i nomi, sia coralmemente sia individualmente.

Audioscript

Skyler • Luna • Leo • Libra • Mr Cometix • Hello

5 Point and say.

Se ne avete la possibilità, proiettate l'immagine alla LIM, indicate i personaggi e fate ripetere i nomi, sia coralmemente sia individualmente. Potete proporre l'attività anche sotto forma di gioco a coppie in cui un bambino/a indica un personaggio e il compagno/a ne pronuncia il nome.

6 Listen and repeat.

Introducete la domanda *What's your name?* e la relativa risposta. Spiegate che significa 'Come ti chiami?' e ripetete più volte la domanda. Fate ascoltare l'audio più volte, poi fate ripetere domanda e risposta.

Audioscript

What's your name? My name is Luna.
What's your name? My name is Skyler.

Invitate gli alunni e le alunne a fingere di essere uno dei personaggi, chiedete *What's your name?* e invitateli a fornire la risposta completa.

Travel Diary

Dite *Get your Travel Diary* e fate aprire a pagina 3. Spiegate che i due protagonisti e Mr Cometix possono tenersi in contatto tramite uno speciale orologio olografico. Poi agitate la mano e mostrate il disegno per elicitare *Hello!* e indicate la vignetta. Chiedete chi vorrebbero salutare se dovessero partire per lo spazio e fate colorare.



TIP! Trattandosi della prima attività di *speaking* "in movimento" è molto importante che tutti e tutte, anche i più timidi/e, provino a partecipare. Seguite quindi da vicino l'attività per assicurarvi che tutti/e partecipino. Incoraggiate gli alunni e le alunne e, se necessario, costruite la frase per loro e invitateli a ripetere dopo di voi.

7 **Look and listen.**

Dite *Go to page 7*. Fate osservare l'immagine e chiedete agli alunni e alle alunne di descriverla in italiano e di dirvi che cosa sta succedendo secondo loro. Spiegate che Luna e Skyler stanno per partire verso il pianeta Agog e che i loro compagni li stanno salutando. Fate ascoltare l'audio e spiegate che *bye-bye* è quello che si dice quando si saluta prima di separarsi. Fatelo ripetere più volte, invitando anche i bambini e le bambine e girare per l'aula e a salutarsi dicendo *Hello* quando si incontrano e *Bye-bye* quando si separano.

Dite *Bye-bye, Luna!* Fate ripetere. Poi dite *Bye-bye, Skyler!* Fate ripetere. Continuate dicendo *Bye-bye, friends!* facendo ripetere coralmemente. Finite ogni lezione dicendo *Bye-bye, children* e attendete la risposta *Bye-bye, Mr/Miss + vostro nome* oppure *Bye-bye teacher*.

Pagina 7

Lessico e strutture

Bye-bye!

Sussidi e materiali

Student's book
Supporti digitali

GAME/TPR Scegliete una pallina o un altro oggetto che i bambini e le bambine possano passarsi, alzandosi dal posto. Tenete in mano l'oggetto e dite *What's your name?* passando l'oggetto a un bambino/a. Esortatelo/a a rispondere in maniera completa: *My name is...* Riprendete l'oggetto e ponete nuovamente la domanda, passandolo a un altro bambino/a. Se lo ritenete opportuno, potete invitare i bambini e le bambine a fare la domanda a dare la risposta completa, a coppie o girando per la classe.

Audioscript

Bye-bye, Luna!
Bye-bye, Skyler!
Bye-bye!



La comunicazione efficace è un'importante *life skill*. Per questo motivo imparare a contestualizzare le interazioni in lingua, per quanto semplici e basilari, è essenziale a questo livello.



8 Look and trace. Say.

Dite *Go to page 8*. Fate osservare l'immagine e chiedete di immaginare che tipo di attività dovranno svolgere. Gli alunni e le alunne dovranno partire dal pianeta Terra e raggiungere il Pianeta Agog, così accompagneranno Luna e Skyler nel loro viaggio spaziale. Fate segnare il percorso corretto con la matita spiegando che una sola strada è quella giusta per arrivare al pianeta Agog.

Una volta raggiunta la destinazione, fate ripetere il saluto *Hello* più volte, sia coralmente sia individualmente.

TIP! Utilizzate questo momento per conoscere meglio i bambini e le bambine. Passate tra i banchi, osservate come seguono il percorso e come gestiscono il lavoro autonomo per capire se sono pronti e pronte a partire per questo viaggio spaziale, o se hanno bisogno di fermarsi ancora un momento per consolidare le basi.

Pagina 8

Lessico e strutture

Hello

Sussidi e materiali

Student's book

GAMES Di seguito proponiamo alcuni giochi che possono essere svolti nel corso dell'anno in qualunque momento, usando il lessico e le strutture che via via i bambini e le bambine apprenderanno. Proponiamo inoltre un piccolo progetto creativo che permetterà agli alunni e alle alunne, alla fine dell'anno, di documentare il loro viaggio nello spazio.

PASS THE BALL Scegliete un set lessicale e comunicatelo alla classe, poi fate mettere tutti e tutte in cerchio. I bambini e le bambine si passano una palla e, ogni volta che la lanciano, dicono una parola che faccia parte del set lessicale scelto. Non potranno ripetere l'ultima parola detta.

HIDE AND SEEK Prendete le flashcard del o dei set lessicali scelti e mostratele una a una alla classe, chiedendo ai bambini e alle bambine di dire le parole corrispondenti. Poi nascondete una o più flashcard in alcuni punti della classe, mentre i bambini e le bambine tengono gli occhi chiusi. Infine, mostrate di nuovo il mazzo di carte. La classe dovrà individuare quale carta manca, poi potranno cercarla.

BASKETBALL Usate un cestino vero, se possibile, oppure una scatola o un altro contenitore e una pallina di carta. Scegliete un alunno o un'alunna e fate una domanda in inglese. Se risponde correttamente, può tirare a canestro. Vince un punto chi fa canestro.

RUN AND TOUCH Fate mettere i bambini e le bambine seduti con le mani dietro la schiena e appendete in classe tutte le flashcard che ritenete opportuno mostrare. Dite una parola i bambini e le bambine dovranno toccare la carta corrispondente il più velocemente possibile.

DRAWING RACE Dividete la classe in due squadre e fate scegliere un/una portavoce per ciascuna. Bisbigliate una parola nell'orecchio dei due portavoce, che dovranno disegnarla e mostrarla il più velocemente possibile a compagni e compagne di squadra. Vince un punto la squadra che indovina più velocemente e pronuncia la parola correttamente.

THE RIGHT WORD Dividete la classe in due o tre squadre, poi selezionate e dividete le flashcard del set lessicale che volete ripassare e distribuitele alle varie squadre. Dite una parola, la squadra che possiede la carta deve immediatamente mostrarla e usare la parola in una frase.

I SPY... Scegliete un oggetto presente in classe senza dirlo, poi dite la frase *I spy with my little eye something that begins with...* e la lettera con cui inizia la parola che avete in mente. I bambini e le bambine devono indovinare l'oggetto.

PROJECT

MAKE A BOOKLET In ogni unità, i bambini e le bambine conoscono un po' di più il pianeta Agog. Alla fine di ogni unità, chiedete di disegnare la parte del pianeta che hanno appena esplorato insieme a Luna e Skyler. Create un libretto con tutti i disegni che via via i bambini e le bambine produrranno. In questo modo, alla fine dell'anno ciascuno avrà un suo libretto personale in cui potrà ritrovare ciò che ha 'esplorato' del pianeta Agog.



UNIT 1 • COLOURS

Obiettivi di apprendimento

Conoscenze

- Colori.
- Forme geometriche.
- Semplici istruzioni correlate alla vita di classe.

Abilità

- Identificare colori e forme geometriche.
- Comprendere ed eseguire semplici istruzioni e procedure.
- Riconoscere e riprodurre suoni e ritmi della L2.
- Porre semplici domande e dare risposte.

Lessico

blue, red, yellow, black, pink, purple, green, brown, orange, white
triangle, circle, square, rectangle, star

Strutture comunicative

What colour is it? It's...

What is it? It's a...

Sorry.

Traguardi intermedi per lo sviluppo delle competenze

Competenze di base

- Comprendere e rispondere a un saluto informale.
- Saper dire il proprio nome.
- Comprendere ed eseguire semplici istruzioni in aula.
- Ascoltare e comprendere una storia illustrata letta dall'insegnante o da un supporto multimediale.
- Cantare una canzone.
- Identificare i colori.
- Identificare alcune forme geometriche.

Competenze chiave

- **Comunicare:** comprendere messaggi verbali orali e non verbali; interpretare una storia.
- **Collaborare e partecipare:** mantenere relazioni positive con i compagni; rispettare regole stabilite in situazione di lavoro individuale e di gruppo.
- **Risolvere problemi:** utilizzare procedimenti logici per svolgere una consegna.
- **Imparare a imparare:** riutilizzare materiale appreso in nuovi contesti; tradurre in azione il linguaggio appreso.

Attività

- Cantare e mimare una canzone.
- Discriminare elementi linguistici in base all'ascolto.
- Utilizzare materiale linguistico appreso in un gioco.
- Ascoltare e comprendere una breve storia.
- Drammatizzare una storia.

Life skills

- Consapevolezza di sé.
- Sviluppare il pensiero critico.
- Gestire correttamente le emozioni in un contesto di gioco.
- Approccio positivo al nuovo.
- Capacità di relazioni interpersonali.

CLIL

Social skills: imparare a comportarsi correttamente nel contesto di semplici interazioni sociali.
Art: riconoscere colori primari e secondari.

Supporti

Sussidi (metodologici didattici)

- Student's book
- Supporti digitali (audio, video)
- Travel Diary
- My Space English 1
- Flashcard

Materiali

Corredo scolastico quotidiano



Pagina 9

Lessico e strutture

Look, sing

Sussidi e materiali

Student's book

Supporti digitali

Look and sing.

Luna e Skyler stanno atterrando sul pianeta Agog, i compagni e le compagne li guardano dalla Terra. Chiedete che cosa vedono in figura e lasciate che entrino nella storia in L1.

Chiedete che cosa pensano che diranno i bambini terrestri sbarcando dal razzo e che cosa pensano che diranno gli alieni. Ripassate *Hello* e *Welcome*.

Fate poi ascoltare la canzone jingle del corso ricordando ai bambini e alle bambine di salutare con la mano ogni volta che sentono *Hello*.

Invitate la classe a cantare in autonomia sulla traccia karaoke.

Audioscript

Friends in space, friends in space.

Friends in space, friends in space.

Say hello, say hello.

Web Surfer! Dopo aver presentato i colori e le forme geometriche potete proporre questa attività.

Scrivete nel motore di ricerca *heart shape*. Andate nella sezione Immagini. Dite *heart*.

Fate ripetere. Indicate il cuore in un'immagine e chiedete *What is it?*

Elicitate la risposta *heart* (in questa fase la ripetizione della singola parola è più che sufficiente dal punto di vista linguistico).

Chiedete *What colour is it?* ed elicitate la risposta *red*. Dite *Get your pencil* e prendete in mano una matita.

Dite *draw* e disegnatte un cuore mostrando il gesto mentre lo fate. Invitate a colorare il cuore dicendo *Colour*. A questo punto i bambini e le bambine probabilmente chiederanno se devono usare il rosso.

Lasciate che colorino il cuore del colore che vogliono e incoraggiateli, una volta terminato, a dire *It's + colour* chiedendo loro *What colour is it?*

Alle pagine indicate di questa guida, per ogni unità trovate i *Worksheet* dedicati, che possono essere fotocopiati e distribuiti ai bambini e alle bambine. I *Worksheet* propongono attività di ripasso e consolidamento del lessico e delle strutture in chiave ludica e possono essere proposti alla classe nel momento che ritenete più opportuno, oppure possono essere assegnati come compito da svolgere a casa.

WORKSHEET 1 • COLOURS page 139

Fotocopiate e distribuite la scheda. Spiegate ai bambini e alle bambine che dovranno colorare ciascun elemento del colore corrispondente. Indicate un elemento per volta ed elicitate il colore corretto. Mentre colorano gli elementi, chiedete di dire i nomi dei colori che stanno usando. Se lo ritenete opportuno, potete anche dividere la classe a coppie e invitare i bambini e le bambine a indicare un elemento ciascuno e a nominare il colore usato.

WORKSHEET 2 • MEMORY CARDS page 140

Fotocopiate e distribuite la scheda. Spiegate ai bambini e alle bambine che dovranno colorare e ritagliare le tessere per giocare a Memory. Il gioco può essere proposto come autonomo oppure come gioco da fare in coppie. In questo caso potete decidere se invitare i bambini e le bambine a usare un solo set di tessere o se mettere insieme quelli di entrambi e chiedere loro di trovare il doppio delle coppie. Spiegate che, ogni volta che girano una carta, devono dire a voce alta la parola corrispondente. Se la dicono correttamente possono girare la carta successiva (o prendere la coppia), in caso contrario passano il turno al compagno/a.



Pagine 10-11

Lessico e strutture

Point, look

Sussidi e materiali

- Student's book
- Supporti digitali
- Flashcard

Indicate i protagonisti nel disegno grande. Chiedete che cosa stanno facendo e accettate risposte in L1. Fate notare che Luna sta indicando il cartellone che i due amici alieni tengono in mano. Dite *Look!* e fate ripetere. Aiutatevi con la mimica e la gestualità per rendere più chiara la comprensione.

1 Watch, listen and point.

Dite *Look, colours!* e chiedete quali colori riconoscono nell'immagine. Chiedete ai bambini e alle bambine se conoscono il nome di qualche colore in inglese e fatevi dire quale. Usate le flashcard e presentate tutti i vocaboli relativi ai colori. Dite *Listen* portando la mano all'orecchio e *point* indicando con il dito, poi fate partire la traccia audio oppure il video. Fate indicare i disegni nel colonnino a mano a mano che ripetono le parole.

Audioscript

- blue • red • yellow • black • pink • purple • green • brown • orange • white

TIP! Una volta terminato l'esercizio, girate per la classe e indicate oggetti di colori diversi usando la struttura *It's + colour.*

2 Listen and repeat. Find.

Fate ascoltare nuovamente i nomi dei colori e fateli ripetere. Se ne avete la possibilità, fateli ripetere sia coralmemente sia individualmente. Poi fate ascoltare nuovamente e fate cercare nel disegno grande tutte le parole a mano a mano che le sentono nell'audio.

Audioscript

blue • red • yellow • black • pink • purple • green • brown • orange • white



Invitate gli alunni e le alunne a prendere dagli astucci 10 matite colorate o pennarelli dei colori presentati in pagina. Chiamate un colore per volta e invitate bambini e bambine a mostrare la matita corretta. Una volta che avranno acquisito il nuovo lessico, potete invitarli a fare un gioco più movimentato: dovranno girare per la classe e, ogni volta che chiamerete un colore, dovranno trovare e indicare un oggetto di quel colore. Consigliamo in questa fase di non considerare vincitori o eliminati per creare una migliore qualità della convivenza in classe.

GAME Mostrate le flashcard e invitate la classe a dire i nomi dei colori a mano a mano che li vedono. Iniziate lentamente, lasciando tutto il tempo necessario perché il colore venga riconosciuto e la parola nominata in inglese. Una volta che la classe acquisisce confidenza con il gioco, cominciate ad accelerare, lasciando meno tempo per dire la parola. Andate via via sempre più veloci fino a ottenere l'effetto comico di non lasciare il tempo per riconoscere il colore.



In questa prima fase dell'anno è importante creare un buon gruppo classe, un clima accogliente e che permetta a tutti i bambini e le bambine di 'entrare' con fiducia e serenità nella lezione di inglese. Proponete quindi quanti più giochi e attività di coppia o di gruppo possibile, per permettere agli alunni e alle alunne di conoscersi meglio e per permettere a voi di conoscere meglio loro e le loro interazioni. Guardare video, ascoltare canzoni, giocare insieme, oltre a esplorare le pagine del libro, vi permetterà anche di cogliere con maggiore chiarezza le differenze di stile di apprendimento e le preferenze dei singoli e della classe nel suo complesso per un mezzo o per un altro, cosa che vi permetterà di gestire al meglio le lezioni anche in futuro.

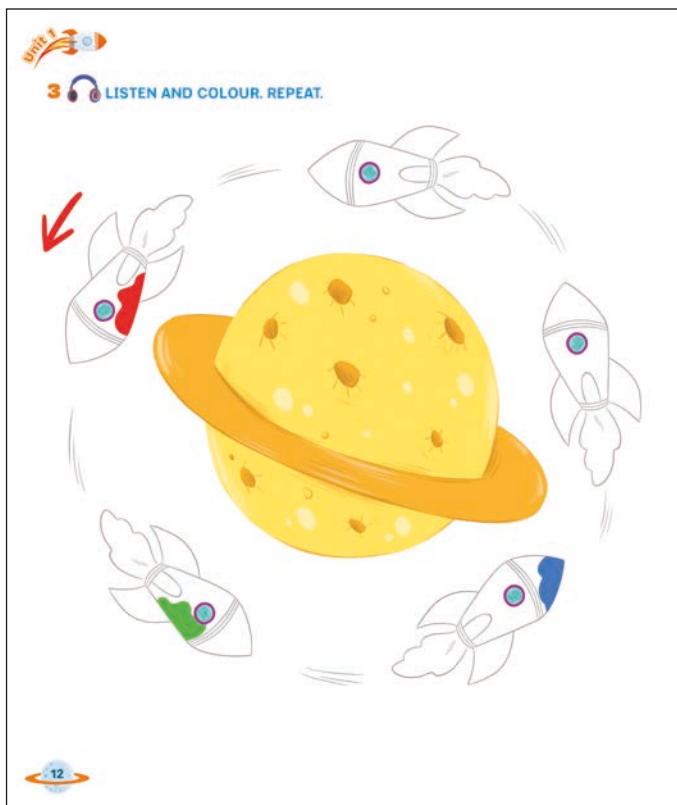

Pagina 12

Lessico e strutture

Colori: *blue, red, yellow, green, brown*

Sussidi e materiali

Student's book
Supporti digitali

3 Listen and colour. Repeat.

Dite *Get your colours* e assicuratevi che i bambini e le bambine abbiano i colori a disposizione per svolgere l'attività. Introdurrete la domanda *What colour is it?* indicando i razzi e il pianeta alla LIM o sul libro. Elicitate la risposta *It's red*. Continuate con gli altri colori proposti in pagina. Fate ascoltare l'audio e fate colorare i razzi come indicato. Infine, fate ascoltare di nuovo l'audio e fate ripetere domanda e risposte, sia in forma corale sia individuale.

Audioscript

What colour is it?

It's red.

It's green.

It's blue.

It's brown.

It's yellow.

TIP! La pronuncia delle parole inglesi può causare difficoltà, soprattutto per quanto riguarda alcune lettere, come la R. Prestate particolare attenzione alla pronuncia di questa lettera, fatela ripetere più volte sia da sola sia all'interno di parole come *red* oppure *orange*.

EXTRA Spiegate ai bambini e alle bambine che i razzi colorati stanno girando intorno al pianeta Agog, che è tutto giallo (*yellow*). Se lo ritenete opportuno, chiedete di disegnare come si immaginano il pianeta o di copiare quello in pagina per cominciare a costruire il loro libretto che racconta il viaggio su questo curioso pianeta (vedi pagina 37 di questa guida). Approfittate di questi momenti di lavoro autonomo per girare tra i banchi e osservare i bambini e le bambine, per fare qualche domanda, ripassare le parole apprese e per valutare il loro grado di autonomia.

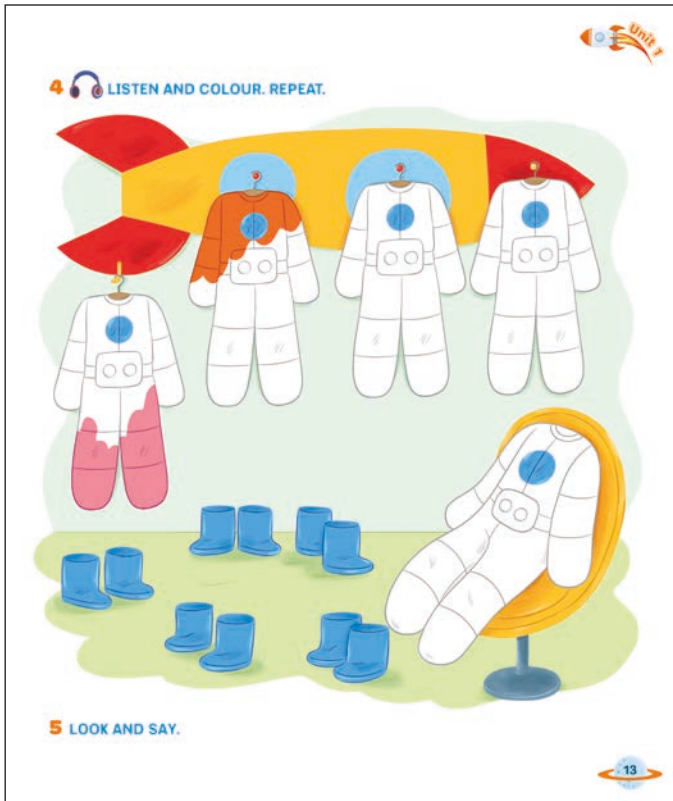

Pagina 13

Lessico e strutture

pink, orange, black, white, purple

Sussidi e materiali

Student's book
Supporti digitali

4 Listen and colour. Repeat.

Dite *Get your colours* e assicuratevi che i bambini e le bambine abbiano i colori a disposizione per svolgere l'attività. Ripetete la domanda *What colour is it?* indicando le tute spaziali alla LIM o sul libro. Elicitate la risposta *It's pink*. Continuate con gli altri colori proposti in pagina. Fate ascoltare l'audio e fate colorare le tute come indicato. Infine, fate ascoltare di nuovo l'audio e fate ripetere domanda e risposte, sia in forma corale sia individuale.

Audioscript

What colour is it?
It's pink.
It's orange.
It's black.
It's white.
It's purple.

GAME Chiedete alla classe di mettere le matite colorate sul banco, a portata di mano. Mettete anche voi delle matite o dei foglietti dei 10 colori introdotti in una scatola, in modo che non siano visibili. Invitate un bambino o una bambina per volta alla cattedra, fate pescare una matita o un foglietto a caso dalla scatola, chiedete *What colour is it?*

Lui o lei dovrà osservare l'oggetto senza farlo vedere e rispondere con la risposta completa *It's...*

I compagni e le compagne al banco dovranno mostrare velocemente la matita del colore corrispondente.

5 Look and say.

Fate osservare di nuovo il disegno di questa pagina e quello della pagina precedente. Invitate gli alunni e le alunne a dire i colori dei razzi e delle tute. Potete proporre l'attività anche a coppie: uno/a indica uno degli oggetti, il compagno/a dice il colore corrispondente. Se la classe ha acquisito senza troppa difficoltà la domanda e la risposta completa, invitate a usarle per esteso.

6  LISTEN AND POINT. REPEAT.

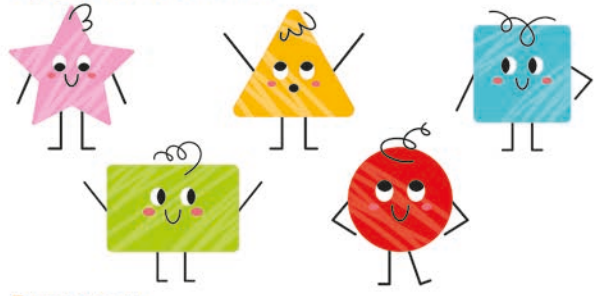

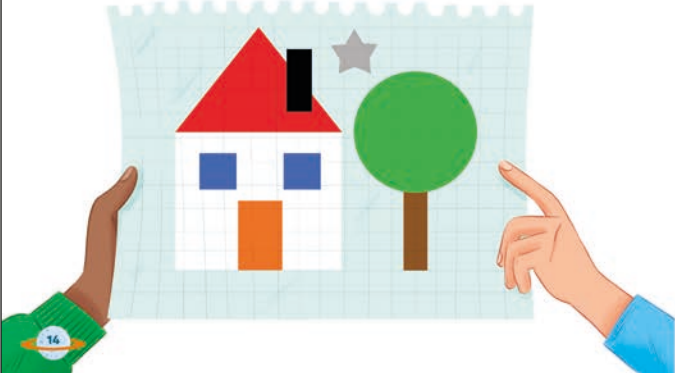

7 LOOK AND SAY.





8  LISTEN AND COLOUR.

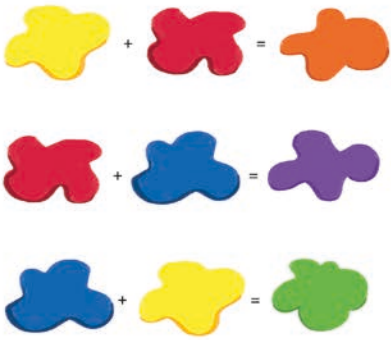

9  LISTEN AND SING.

10 LOOK AND SAY. 

Pagine 14-15

Lessico e strutture

star, triangle, square, rectangle, circle, colours
It's a...

Sussidi e materiali

Student's book
Supporti digitali
Travel Diary
Flashcard

6 Listen and point. Repeat.

Fate osservare le forme geometriche e chiedete alla classe di dirne i nomi in italiano. Indicatele una per una e chiedete *What colour is it?* Chiedete che forniscano una risposta completa, in modo da ripassare il lessico e la struttura fino qui introdotta. Fate ascoltare la registrazione e indicate le forme alla LIM o sul libro mentre vengono nominate.

Invitate poi gli alunni e le alunne a fare lo stesso sul loro libro durante il secondo ascolto. Infine, fate ascoltare una terza volta e fate ripetere sia coralmemente sia individualmente.

Audioscript

star • triangle • square • rectangle • circle

7 Look and say.

Dite *Look!* indicando il disegno. Chiedete di descrivere in L1 quello che vedono. Indicate la chioma dell'albero e dite *What is it?* e accettate la risposta con la sola parola *circle*. Chiedete *What colour is it?* ed elicitate la risposta *It's green*. Procedete al commento di tutta l'immagine.

Travel Diary

Dite *Get your Travel Diary* e fatelo aprire a pagina 4. Spiegate alla classe che dovranno disegnare qualcosa da regalare agli alieni usando le forme che hanno appena appreso. Disegnate le forme geometriche alla lavagna per supportarli nell'esecuzione. Potete dare l'esercizio come compito a casa o farlo svolgere in classe. Terminato il lavoro, passate tra i banchi, guardate i disegni, indicate una forma e chiedete *What is it? What colour is it?*

8 Listen and colour.

Chiedete *What is it?* ed elicitate *It's a square, It's a circle, It's a triangle*. Fate ascoltare la canzone più volte e invitate i bambini e le bambine a riconoscere le forme e i colori che vengono citati. Fate poi colorare le forme come indicato. Indicate una forma per volta e chiedete *What is it? What colour is it?* Elicitate *It's a circle. It's blue*. Procedete con le altre due forme.

Audioscript

Red and yellow
Pink and green
Orange, purple, black
White, brown and blue

What is it?
It's a square, it's a square
It's blue, blue, blue, blue

What is it?
It's a circle, it's a circle
It's yellow, yellow.

What is it?
It's a triangle, it's a triangle
It's pink, pink, pink, pink

Soluzione: blue square; yellow circle; pink triangle

9 Listen and sing.

Fate ascoltare la canzone. Una volta che i bambini e le bambine hanno familiarizzato con il testo e il ritmo, fate cantare in autonomia con la base karaoke.

Potete insegnare la canzone con il metodo *I sing - You repeat*: cantate un verso e fatelo ripetere. Procedete così anche con i versi successivi, finché la canzone non sarà stata acquisita per intero.

Travel Diary

Invitate i bambini e le bambine a disegnare e ritagliare da un cartoncino bianco le forme geometriche. Fatele colorare a piacere, poi fate prendere i Travel Diary e fateli aprire a pagina 5. Dite *Get the rectangle*, mostrando la forma corrispondente. Dite *Stick the rectangle*. Procedete alla creazione del razzo con tutte le forme. Se lo ritenete opportuno, chiedete a bambini e bambine di descrivere le forme e i colori usati, per esempio: *It's a star. It's yellow*.

10 Look and say. CLIL

Fate osservare i colori, invitate i bambini e le bambine a pronunciarne i nomi a voce alta. Spiegate che i colori primari sono quelli che, mischiati, permettono di formare tutti gli altri colori, che si chiamano infatti secondari. I colori primari sono: *red, yellow, blue*. Diteli a voce alta e fateli ripetere più volte. Fate osservare poi i colori che si formano unendo i colori primari e dite: *red and yellow is orange*. Fate ripetere. Procedete allo stesso modo anche con i colori *purple* e *green*. Potete proporre questa attività in collegamento con arte e immagine.

WHAT IS IT? STORY

11 LISTEN AND WATCH. SEL

1

2

3

4

5

6

12 LISTEN AND REPEAT. **13** ACT OUT.

Pagine 16-17

Lessico e strutture
 Shapes, colours, push
 What is it?
 Sorry

Sussidi e materiali
 Student's book
 Supporti digitali

11 **Listen and watch.**

Invitate la classe ad aprire il libro alle pagine 16 e 17 e invitate alunni e alunne a osservare le vignette e a commentarle liberamente. I dialoghi proposti nel volume riprendono sempre lessico e strutture già introdotti, per consolidarli, presentarli in situazioni comunicative e in contesti divertenti. Dite *Look!* Commentate la storia con la classe in L1 e provate a prevedere che cosa succederà. Dite *Listen to the story.* oppure *Let's watch the story.* Fate partire l'audio o il video e fate ascoltare indicando una vignetta alla volta. Una volta terminato il primo ascolto, chiedete in L1 se hanno capito che cosa succede. Fate ripartire la traccia/il video per un secondo ascolto.

Audioscript

- 1** Leo: What is it?
Skyler: It's a square.
Leo: It's yellow.
Luna: Hello, Mr Cometix!
- 2** Mr Cometix: Hello!
Libra: What is it?
Luna: It's a triangle. It's orange.
- 3** Libra: Music! Wow!
Leo: What is it?
Luna: It's a star!
- 4** Leo: It's a green star. Wow!
Luna: Nooo!
- 5** Skyler: Oh, no!
Luna: Push the red circle!
- 6** Leo: Oh, no! Sorry!
Luna: Phew!



Spiegate che cosa significa *Sorry!* e discutete dell'importanza di scusarsi quando si fa qualcosa di sbagliato o di non adatto. Affrontate il tema dell'errore: tutti possono sbagliare, l'importante è ammetterlo, usare l'errore come base per un nuovo apprendimento e saper chiedere scusa quando serve.

12  **Listen and repeat.**

Fate partire la traccia audio e fermatela ad ogni battuta. Dite *Repeat* e fate ripetere le frasi sia coralmemente sia, se lo ritenete opportuno, individualmente.

Chiamate 5 volontari che interpretino i personaggi (Luna, Skyler, Leo, Libra e Mr Cometix). Dite *You are (Luna)* e assegnate le parti.

Disegnate i bottoni della storia alla lavagna, come se fosse la consolle del razzo.

Fate ascoltare l'audio della prima vignetta e invitate gli alunni e le alunne a ripetere.

Continuate con questo procedimento per tutti gli altri riquadri. Ripetete la storia dall'inizio, scegliendo altri cinque volontari. Indicate i bottoni alla lavagna a mano a mano che vengono nominati.

13 Act out.

Una volta che gli alunni e le alunne avranno acquisito familiarità con il dialogo, assegnate le parti e invitate la classe a recitare a memoria. Se i bambini e le bambine sono timidi o non se la sentono di recitare da soli all'inizio dell'anno e davanti ai compagni e alle compagne, potete assegnare la stessa parte a più bambini/e e invitarli/e a recitare le loro battute in maniera corale. Questo li renderà più sicuri/e e via via permetterà a tutti e tutte di superare eventuali timidezze e ansie.

GAME/TPR Disegnate alla lavagna un quadrato, un triangolo, una stella e un cerchio. Chiedete per ciascuna forma *What is it?* ed elicitate le risposte. Fingete di premere il bottone triangolare e mimate una danza. Poi premete il bottone a stella, mettete le mani verso l'alto e fate un piccolo salto. Premete il quadrato e salutate con la mano. Premete il cerchio e immobilizzatevi. Ora dite *Square* e mimate il saluto. *Triangle* e mimate la danza. *Star* e mimate il razzo che parte. *Circle* e immobilizzatevi. Fate giocare i bambini e le bambine. Dite che partirete lenti e andrete sempre più veloci. Alternate i bottoni da premere, nominando la forma ogni volta, mentre loro dovranno fare il gesto corrispondente. Aumentate gradualmente la velocità.

Unit 7

14 COLOUR AND SAY.

PRACTICE

15 MATCH AND SAY.

GO BACK TO PAGE 9

WORKBOOK PAGES 79-81

Pagina 18

Lessico e strutture
shapes, colours

Sussidi e materiali
Student's book
Travel Diary

14 Colour and say.

Indicate la consolle del razzo riprodotta in pagina, indicate le forme dei tasti e chiedete: *What is it?* Aspettatevi una risposta completa: *It's a square.* Chiedete *What colour is it?* e fate rispondere *It's yellow.* Tornate alle immagini della storia per verificare. Fate colorare. Fate lo stesso con tutte le forme.

Soluzione: square - yellow; triangle - orange; star - green; circle - red

15 Match and say.

Fate osservare le forme e i disegni e spiegate che le immagini sotto rappresentano le conseguenze dell'aver premuto i pulsanti della consolle nella storia. Mimare di premere la stella verde e dite *What happens?* Se necessario utilizzate la L1. La classe fornirà la risposta in L1. Dite *Match.* Continuate con gli altri pulsanti/conseguenze.

Soluzione: stella verde - razzo che vola; quadrato giallo - collegamento con il maestro; cerchio rosso - razzo fermo; triangolo arancione - musica e danza

Go back to page 9

Ora che i colori e le forme sono stati acquisiti, invitate la classe a sfogliare all'indietro il libro e a tornare alle pagine iniziali dell'unità. A pagina 9, invitate bambini e bambine a identificare e nominare in inglese quanti più colori possibile. Potete svolgere questa attività sotto forma di gioco a squadre o a coppie.

TIP! Alle pagine 10 e 11, fate notare che sono presenti tutte le forme geometriche introdotte nell'unità. Chiedete ad alunni e alunne di nominarle in inglese dicendo anche il colore. Questa è un'attività utile per far loro meglio comprendere quanta lingua hanno acquisito nel corso dell'unità e quante nuove cose hanno imparato. Questo aumenterà la loro motivazione.

Travel Diary

Dite ai bambini *Get your Travel Diary.* Assicuratevi che lo aprano a pagina 6 – scrivete il numero di pagina alla lavagna. Spiegate che dovranno osservare i ritmi illustrati e continuarli aggiungendo le forme e colorandole in modo corretto.

Pagina 79

1 Osserva e colora.

Fate osservare i disegni e chiedete di dire in L1 di che cosa si tratta. Invitate bambini e bambine a colorare ogni disegno con un solo colore.

2 Collega. Ascolta e ripeti.

Leggete una per volta le parole elencate nell'esercizio 1 e invitate la classe a ripeterle, prestando attenzione alla corretta pronuncia. Fate poi collegare ogni parola al disegno colorato con il colore corrispondente. Fate ascoltare la traccia audio e fate ripetere le parole.

Audioscript

green • blue • red • brown • orange • black • yellow • purple • white • pink

Pagina 80

3 Osserva la legenda e colora. Pronuncia le parole in inglese.

Fate osservare il disegno del robot. Disegnate alla lavagna le forme geometriche e chiedete di nominarle in inglese. Fate notare che a ogni figura è associato un colore diverso, spiegate il significato della parola 'legenda' e invitate la classe a colorare il robot seguendo le indicazioni, poi fate dire le parole.

4 Ascolta e disegna.

Ripassate i nomi delle figure geometriche e dei colori, poi fate ascoltare la traccia audio una prima volta per familiarizzare con l'esercizio. Durante il secondo ascolto fermate la traccia dopo ogni frase per permettere ai bambini e alle bambine di disegnare e spiegate che potranno segnare con un pallino il colore che dovranno poi usare. Infine fate colorare mentre ascoltano l'audio un'altra volta.

Audioscript

- 1 It's a circle. It's red.
- 2 It's a rectangle. It's blue.
- 3 It's a square. It's green.
- 4 It's a star. It's yellow.
- 5 It's a triangle. It's orange.

Pagina 81

5 Osserva e segui i percorsi.

Invitate gli alunni e le alunne a seguire con il dito i percorsi illustrati. Indicate una figura della prima riga e chiedete *What is it?* Invitate alcuni volontari/ie a fornire risposte complete: *It's a star.* Poi chiedete *What colour is it?* e aspettatevi risposte complete: *It's yellow.* Procedete allo stesso modo per tutte le figure assicurandovi che tutti e tutte abbiano la possibilità di esprimersi.

6 Pronuncia i nomi dei colori e delle forme in inglese.

Chiedete agli alunni e alle alunne di nominare in inglese le forme e i colori che vedono in pagina come voi indicherete di volta in volta oppure nell'ordine in cui sono proposti.

Travel Diary

Per concludere il lavoro sull'unità fate prendere il *Travel Diary* e fate completare la mappa a pagina 7. Completate oralmente la mappa con i bambini e le bambine, poi lasciate il tempo per svolgere l'attività in autonomia o in piccoli gruppi.



UNIT 2 • SCHOOL OBJECTS

Obiettivi di apprendimento

Conoscenze

- Oggetti scolastici.
- Semplici istruzioni correlate alla vita di classe.

Abilità

- Identificare alcuni oggetti scolastici.
- Comprendere ed eseguire semplici istruzioni e procedure.
- Comprendere ed eseguire azioni e movimenti.
- Riconoscere e riprodurre suoni e ritmi della L2.
- Porre semplici domande e dare risposte.

Lessico

pen, book, pencil, notebook, sharpener, felt-tip pen, rubber, schoolbag, ruler, pencil case, in, on

Strutture comunicative

What is it? It's a...

The (pen) is in/on the (schoolbag).

Traguardi intermedi per lo sviluppo delle competenze

Competenze di base

- Identificare un oggetto scolastico.
- Comprendere ed eseguire azioni di movimento.
- Ascoltare e comprendere una storia illustrata letta dall'insegnante o da un supporto multimediale.
- Cantare una canzone.
- Discriminare elementi linguistici in base all'ascolto.

Competenze chiave

- **Comunicare:** comprendere messaggi verbali orali e non verbali; interpretare una storia.
- **Imparare a imparare:** riutilizzare materiale appreso in nuovi contesti; tradurre in azione il linguaggio appreso.
- **Collaborare e partecipare:** mantenere relazioni positive con i compagni; rispettare regole stabilite in situazione di lavoro individuale e di gruppo.
- **Risolvere problemi:** utilizzare procedimenti logici per svolgere una consegna.

Attività

- Cantare e mimare una canzone.
- Discriminare elementi linguistici in base all'ascolto.
- Utilizzare materiale linguistico appreso in un gioco.
- Ascoltare e comprendere una breve storia.
- Drammatizzare una storia.

Life skills

- Consapevolezza di sé.
- Sviluppare il pensiero critico.
- Gestire correttamente le emozioni in un contesto di gioco.
- Capacità di relazioni interpersonali.

CLIL

Social skills: imparare a comportarsi correttamente nel contesto di semplici interazioni sociali.
Geography: riconoscere elementi che stanno 'dentro' o 'sopra'.

Supporti

Sussidi (metodologici didattici)

- Student's book
- Supporti digitali (audio, video)
- Travel Diary
- My Space English 1
- Flashcard

Materiali

Corredo scolastico quotidiano



Pagina 19

Lessico e strutture

Point, look

Sussidi e materiali

Student's book

Supporti digitali

I nostri amici Luna e Skyler sono nello spazio, ma Mr Cometix e i loro compagni e le loro compagne di classe li seguono dal pianeta Terra. In ogni pagina di apertura delle unit ci troviamo appunto sulla Terra, in collegamento con lo spazio. Queste pagine introducono il lessico della unit proponendo un'illustrazione da usare per elicitare le preconcordanze degli alunni e delle alunne, e a cui poi tornare a fine unità per un momento di autovalutazione.

Look and sing.

Dite ai bambini *Get your books!* Indicando il vostro libro. Poi dite *Go to page 19*, scrivete il numero alla lavagna e assicuratevi che tutti e tutte abbiano trovato la pagina corretta. Chiedete ai bambini e alle bambine quali personaggi vedono nell'immagine. Spiegate loro che i bambini e le bambine terrestri sono in classe con Mr Cometix e sono collegati con i loro amici nello spazio. Lasciate il tempo di commentare il disegno in L1 e fate notare gli oggetti illustrati, in particolare gli oggetti scolastici. Chiedete di dire le parole in italiano e chiedete se qualcuno conosce già il nome di alcuni oggetti in inglese. Fate ascoltare la canzone jingle del corso ricordando ai bambini e alle bambine di salutare con la mano ogni volta che sentono *Hello*. Invitate la classe a cantare in autonomia sulla traccia karaoke.

Audioscript

Friends in space, friends in space.

Friends in space, friends in space.

Say hello, say hello.

Web Surfer! Aprite il motore di ricerca e digitate *Brush and ink*. Andate nella sezione immagini e guardate insieme ai bambini e alle bambine gli strumenti. Spiegate che una volta venivano usati per scrivere al posto della penna a cui siamo abituati oggi.

GAMES Per consolidare il lessico relativo agli oggetti scolastici potete proporre diversi giochi. Per esempio, usate le flashcard e mostratele velocemente, sollecitando una risposta corale da parte della classe (in questa fase andrà bene la singola parola, senza aspettarsi la struttura completa della frase). Assicuratevi di andare via via sempre più veloci per rendere il gioco più movimentato e divertente.

In alternativa, potete riprendere i gesti con cui avete accompagnato l'introduzione del lessico in apertura di unità e riproporre gli stessi gesti, che serviranno ai bambini e alle bambine per indovinare la parola corrispondente. Anche in questo caso accelerate via via per rendere l'attività più sfidante e divertente.

Proponete il gioco del telefono senza fili. Fate sedere bambini e bambine in fila e sussurate nell'orecchio del primo/a della fila il nome di uno degli oggetti scolastici. I bambini e le bambine dovranno sussurrare nell'orecchio del compagno o della compagna che hanno accanto la parola che capiscono, così come l'hanno sentita dire, fino all'ultimo/a della fila. Sarà divertente alla fine della catena vedere se la parola è stata passata correttamente o meno.

TIP! In un esercizio di *speaking*, se la frase da ripetere è lunga e i bambini e le bambine riescono a ripeterla per intero, provate spezzando la frase in due (*The pen is* - ripeti / *in the schoolbag* - ripeti) o battendo le mani a ogni parola per scandire meglio il ritmo e la pronuncia. Potete anche contare il numero di parole sulle dita, per esempio con *It's a pen* - 3 parole = 3 dita alzate - abbassate un dito ad ogni parola che dicono. In questo caso contiamo *It's* come una parola sola per semplificare. I bambini e le bambine, una volta capito il meccanismo, comprendono che se ci sono ancora dita alzate, la frase non è finita. Oppure, quando saranno più consapevoli della lingua, assoceranno il numero di dita, e quindi di parole, alla frase.

WORKSHEET 1 • SCHOOL OBJECTS WHEEL page 141

Fotocopiate e distribuite la scheda. Spiegate ai bambini e alle bambine che dovranno colorare i disegni, poi dovranno ritagliare la ruota (pianeta) e la stella che farà da puntatore. Aiutate chi ne avesse bisogno, poi invitate la classe a forare le due figure come nel modello illustrato e a fissarle insieme con un fermacampione, in modo da poter girare la stella-puntatore. Usate la ruota per ripassare il lessico. Fate girare e poi chiedete *What is it?* ed elicitate la risposta. Fate svolgere il gioco a coppie e monitorate la pronuncia.

WORKSHEET 2 • WHAT'S MISSING? page 142

Fotocopiate e distribuite la scheda. Spiegate ai bambini e alle bambine che dovranno osservare l'astuccio in alto per capire che cosa manca in tutti quelli riprodotti sotto. Chiedete *What's missing?* E spiegate il significato della domanda (che cosa manca?), poi invitate alcuni volontari/ie a rispondere. Infine, fate svolgere l'esercizio in autonomia oppure a coppie o a piccoli gruppi, monitorando l'uso della lingua e la corretta pronuncia.



Pagine 20-21

Lessico e strutture

pen, book, pencil, notebook, sharpener, felt-tip pen, rubber, schoolbag, ruler, pencil case

Sussidi e materiali

Student's book
Supporti digitali
Flashcard

Dite ai bambini *Turn the page!* e dite *Look!* Chiedete quali personaggi vedono nell'immagine. Elicitate i nomi dei bambini e degli alieni, presentate la maestra aliena, che si chiama Miss Flix. Dite *School! I love school!* Sicuramente molti bambini avranno già familiarizzato con la parola *LOVE*, ma per aiutare la comprensione fate un cuore con le mani mentre fate ripetere la frase *I love school!*

1 Watch, listen and point.

Dite *Look, school objects!* e chiedete quali oggetti scolastici riconoscono nell'immagine. Se qualcuno conosce già il nome in inglese di alcuni oggetti, riprendeteli dopo averli visti nella pagina precedente. Usate le flashcard e presentate tutti i vocaboli relativi agli oggetti scolastici. Dite *Listen* portando la mano all'orecchio e *point* indicando con il dito, poi fate partire la traccia audio o il video. Dopo ogni parola, invitate la classe a indicare l'oggetto corrispondente.

Audioscript

pen • book • pencil • notebook • sharpener • felt-tip pen • rubber • schoolbag • ruler • pencil case



Il momento dell'intervallo è sempre molto amato dai bambini e dalle bambine. Fate notare che anche sul pianeta Agog si fa merenda (anche se con cibi diversi) e che anche Luna, Skyler e i loro amici alieni apprezzano questo momento in cui possono socializzare e confrontarsi tra loro.

2 Listen and repeat. Find.

Ripassate la struttura *It's...* già vista nella Unit 1. Indicate un oggetto scolastico, chiedete *What is it?* e rispondete *It's a (pen)*. Spiegate che quando si indica un oggetto, si aggiunge 'a' che sta per 'un/uno/una'. In questa fase non è necessario introdurre regole grammaticali, basterà che gli alunni e le alunne abbiano appreso che devono aggiungere 'a' dopo *It's*.

Fate partire la registrazione, dite *Listen* portando la mano all'orecchio e invitate la classe ad ascoltare attentamente. Fermate la traccia dopo ciascun vocabolo e fate ripetere sia coralmemente sia individualmente. Fate riascoltare e ripetere nuovamente, assicurandovi che i bambini e le bambine pronuncino le parole nel modo più corretto possibile. Infine, invitate i bambini e le bambine a identificare nel disegno grande gli oggetti che sentono nella registrazione.

Audioscript

It's a pen.
It's a book.
It's a pencil.
It's a notebook.
It's a sharpener.
It's a felt-tip pen.
It's a rubber.
It's a schoolbag.
It's a ruler.
It's a pencil case.



Inventate un gesto per rappresentare ciascuno degli oggetti elencati in pagina, per esempio il gesto di temperare la matita per *sharpener*, il gesto di mettersi lo zaino in spalla per *schoolbag* e così via. Mostratevi lentamente ai bambini e alle bambine, mentre ripetete le parole scandendole bene. Dite *It's a sharpener* e fate il gesto. Fate ascoltare nuovamente la registrazione invitando la classe a fare i gesti insieme a voi. Ripetete più volte. Potete proporre l'attività anche sotto forma di gioco a squadre: dividete la classe in due gruppi, ogni squadra sceglierà un/una portavoce che dirà *It's a (school object)* dopo avere concordato con i compagni e le compagne l'oggetto. L'altra squadra dovrà mimare velocemente l'oggetto indicato.

GAME per ripassare anche i colori, visti nella Unit 1, potete usare i disegni nel colonnino a pagina 20 (in alternativa potete usare le flashcard). Mostratevi alla LIM, indicateli uno per volta e chiedete: *What is it? What colour is it?* Richiedete risposte complete se ritenete che la classe sia sufficientemente preparata. Risponderà chi sarà più veloce ad alzare la mano. Si può proporre l'attività anche come gioco a squadre.

3 LISTEN AND COLOUR.

1

2

3

4

4 LISTEN AND COLOUR.

5 POINT AND SAY.

6 LOOK AND COLOUR.

7 LOOK, POINT AND SAY.

Pagine 22-23

Lessico e strutture
school objects, colours
What is it? It's a...

Sussidi e materiali
 Student's book
 Supporti digitali
 Flashcard

3 Listen and colour.

Fate osservare le quattro vignette e chiedete ai bambini e alle bambine se notano qualcosa (i disegni hanno dei dettagli non colorati). Chiedete i nomi degli oggetti non colorati. Fate ascoltare la registrazione e indicate gli oggetti alla LIM o sul libro mentre vengono nominati. Invitate poi gli alunni e le alunne a fare lo stesso sul loro libro durante il secondo ascolto. Infine, fate ascoltare una terza volta e fate colorare.

Audioscript

- 1 It's a pen. It's black.
- 2 It's a schoolbag. It's red.
- 3 It's a pencil. It's green.
- 4 It's a pencil case. It's yellow.

Soluzione: 1 penna nera; 2 zaino rosso;
 3 matita verde; 4 astuccio giallo

4 Listen and colour.

Chiedete alla classe se ricordano i nomi in inglese dei tre oggetti disegnati, invitate a turno i bambini e le bambine a pronunciarli. Fate ascoltare la registrazione una prima volta. Fate ascoltare una seconda volta invitando i bambini e le bambine a colorare correttamente gli oggetti. Fate ascoltare un'ultima volta per verificare il corretto svolgimento dell'esercizio. Poi, se lo ritenete opportuno, fate ripetere le frasi coralmemente e infine individualmente.

Audioscript

What is it?

It's a sharpener. It's blue.

What is it?

It's a book. It's orange.

What is it?

It's a notebook. It's pink.

Soluzione: temperino blu; libro arancione; quaderno rosa

5 Point and say.

Leggete la consegna ad alta voce, indicate uno degli oggetti alla LIM, se ne avete la possibilità, oppure sul vostro libro, e dite *It's a* + oggetto. Assicuratevi che tutti e tutte vedano bene quale oggetto state indicando, poi indicate un altro oggetto e invitate un bambino o una bambina a dire di che cosa si tratta. Continuate con tutti gli oggetti in pagina, usate anche più volte lo stesso oggetto, ma assicuratevi che tutti e tutte abbiano avuto la possibilità di partecipare.

GAME Appendete le flashcard di questa unit in classe e date agli alunni e alle alunne qualche minuto per osservarle e memorizzarle. Poi staccatele e nascondetene una a caso, senza farla vedere. Riappendete le flashcard in classe in ordine casuale e invitate i bambini e le bambine a dire qual è quella mancante. Continuate finché non avrete esaurito le flashcard.

6 Look and colour.

Fate osservare l'illustrazione e chiedete agli alunni e alle alunne di dire i nomi di tutti gli oggetti scolastici che vedono, meglio se nella frase completa *It's a...*. Invitateli poi a dire anche il colore degli oggetti: *It's a ruler. It's white*. Infine, fate completare la colorazione come indicato.

7 Look, point and say.

Chiedete ai bambini e alle bambine di osservare il disegno, proiettatelo alla LIM se ne avete la possibilità e indicate alcuni oggetti elicitando la frase completa *It's a...*. Dividete la classe a coppie e invitate i bambini e le bambine a svolgere l'esercizio: uno/a indica uno degli oggetti, l'altro/a dice la frase che lo identifica, poi si scambiano i ruoli. Passate tra i banchi per assicurarvi che tutti stiano svolgendo l'esercizio e usando la lingua inglese, correggete la pronuncia dove necessario. Questo tipo di attività si presta molto bene alla valutazione in itinere, pur essendo presto per una valutazione vera e propria.

8 LISTEN AND FOLLOW.

9 LISTEN AGAIN AND REPEAT.

24

10 LOOK AND LISTEN. REPEAT.

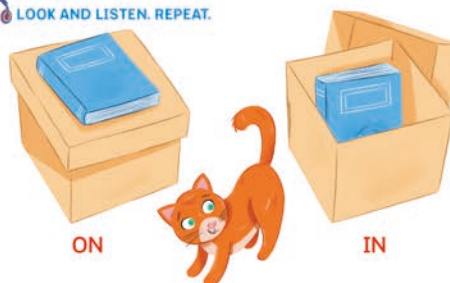

11 LOOK AND MATCH. CLIL



12 LISTEN AND SING.

25

Pagina 24

Lessico e strutture
school objects, colours

Sussidi e materiali
Student's book
Supporti digitali

8 Listen and follow.

Fate osservare l'illustrazione e chiedete ad alcuni bambini e bambine, a turno, di dire i nomi degli oggetti scolastici e dei colori che vedono rappresentati. Si tratta di un labirinto in cui dovranno seguire solo la strada indicata dalla registrazione per raggiungere l'uscita. In questo caso dovranno aiutare la bambina in alto a sinistra a raggiungere il suo amico che l'aspetta in basso a destra. Fate ascoltare la registrazione una prima volta senza svolgere l'attività, per familiarizzare, poi fate ascoltare una seconda volta e chiedete agli alunni e alle alunne di seguire il percorso con la matita.

Infine, fate ascoltare una terza volta per verificare la correttezza dell'esercizio.

Audioscript

It's a pen. It's a ruler. It's a pencil case.
It's a schoolbag. It's a pencil. It's a sharpener.
It's a rubber. It's a notebook. It's a felt-tip pen.

9 Listen again and repeat.

Fate ascoltare nuovamente la registrazione e invitate gli alunni e le alunne a ripetere coralmemente e poi individualmente le frasi che identificano gli oggetti scolastici. In questo modo sarà più facile fissare la struttura e le singole parole.

Pagina 25

Lessico e strutture

school objects, in, on, rocket

Sussidi e materiali

Student's book

Supporti digitali

Travel Diary

Prendete un astuccio o una scatola e mettetelo sulla cattedra. Prendete una matita, una penna o un altro oggetto scolastico, mettetelo sul contenitore e dite *on*. Ripetetelo più volte e fate ripetere alla classe. Ripetete la stessa procedura mettendo l'oggetto dentro al contenitore e dicendo *in* più volte. Fate ripetere.

10  Look and listen. Repeat.

Fate osservare il disegno e chiedete agli alunni e alle alunne di indicare dove il libro è *in* e dove è *on*. Fate ascoltare la registrazione una prima volta, poi fate ascoltare e ripetere.

Audioscript

on, in

11 Look and match.

Riprendete il significato di *in* e *on* facendo degli esempi con oggetti scolastici. Fate osservare gli oggetti raffigurati in pagina e leggete i cartelli che il bambino tiene in mano. Fate collegare i disegni al cartello corretto.

Soluzione: *in* - ruler, notebook; *on* - book; pen

12   Listen and sing.

Spiegate il significato di *This is* (questo/a è), poi fate ascoltare la canzone una prima volta per comprenderne il senso generale. Chiedete quali oggetti hanno sentito. Procedete con il secondo ascolto per controllare che abbiano nominato tutti i vocaboli.

Una volta che la classe avrà acquisito dimestichezza con il testo, proseguite con la base karaoke.

Audioscript

This is a pen. This is a pen.

It's in the pencil case.

It's in the pencil case.

I love school! I love school!

This is a ruler. This is a ruler.

It's on the desk.

It's on the desk.

I love school! I love school!

This is a book. This is a book.

It's in the school bag.

It's in the school bag.

I love school! I love school!



Associate a ogni frase un movimento: *pen* - fingono di scrivere; *in the pencil case* - puntano con l'indice il palmo della mano messa a "coppetta"; *ruler* - fingono di tracciare una riga; *on the desk* - puntano con l'indice il dorso della mano stesa; *book* - fingono di sfogliare; *in the schoolbag* - puntano con l'indice accanto al banco, verso lo zaino; *I love school* - fanno un cuore con le mani o con indici e pollici.

Travel Diary

Dite *Get your Travel Diary*. Andate a pagina 8. Dite *Look, a rocket!* Spiegate ai bambini e alle bambine che devono scegliere cinque oggetti scolastici da portare con sé nello spazio. Dite *Draw!* e lasciate il tempo di disegnare e colorare. Fate consolidare la struttura *It's a + oggetto scolastico* nel presentarvi gli oggetti scelti.

I LOVE SCHOOL!

13 LISTEN AND WATCH. SEL

14 LISTEN AND REPEAT. **15** ACT OUT.

14 LISTEN AND REPEAT. **15** ACT OUT.

Pagine 26-27

Lessico e strutture
school objects, in, on
What is it?

Sussidi e materiali
 Libro dello studente
 Supporti digitali

13 Listen and watch. SEL

Invitate i bambini e le bambine a osservare la pagina ed elicitate nomi dei personaggi e i vocaboli già noti indicando le vignette e chiedendo *What is it?* Introdurrete la domanda *Where is it?* (dove si trova?) e chiedete dove si trovano alcuni degli oggetti scolastici. Leggete il titolo *I love school!* e chiedete di che cosa parlerà la storia secondo loro e che cosa diranno i personaggi, se possibile anche in L2 aiutandosi con le immagini - non c'è una risposta giusta o sbagliata, l'attività serve a creare coinvolgimento e interesse per la storia e per i personaggi.

Spiegate che i protagonisti sono a scuola nello spazio. Oggi Miss Flix vuole sorprendere Luna e Skyler con un gioco di teletrasporto, possibile grazie alla tecnologia presente su questo pianeta. Riproducete per intero la traccia audio o il video.

Audioscript

- 1** Children: Hello, Miss Flix!
Miss Flix: Hello, children!
- 2** Miss Flix: What is it?
Children: It's a pen!
- 3** Skyler: Wow! Look!
Luna: The pen is in the pencil case!
- 4** Miss Flix: What is it?
Leo: It's a notebook!
- 5** Luna: Look!
Skyler: It's in the schoolbag!
- 6** Teacher: What is it?
Luna: It's a felt-tip pen!
- 7** (noise)
- 8** Children: Teacher, the felt-tip pen is on the desk!

14  **Listen and repeat.**

Dite *Listen again!* e fate ascoltare nuovamente la traccia audio della storia, fermate la traccia dopo ogni vignetta e chiedete alla classe di ripetere dicendo *Repeat*. All'inizio potete dividere la classe in gruppi e assegnare un ruolo diverso a ogni gruppo, in modo che i più timidi/e non si sentano costretti a mettersi subito in gioco.

15 Act out.

Assegnate a un singolo bambino/una singola bambina o a un gruppo un personaggio, di cui dovranno ripetere le battute. Fate ascoltare nuovamente la traccia, una volta che avranno memorizzato le battute fate ripetere il dialogo a gruppetti.

GAME Proponete il gioco *Where is the school object?* Scegliete un oggetto, mostratelo e chiedete *What is it?* e attendete la risposta. Poi dite e mimate *Close your eyes* e fate chiudere gli occhi. Mentre hanno gli occhi chiusi, mettete l'oggetto scelto in un astuccio, in uno zaino o su un banco. Dite *Open your eyes* e il bambino o la bambina che trova l'oggetto sul proprio banco o nel proprio astuccio/zaino dirà *It's + location*. Se la classe lo permette, potete far svolgere il gioco a coppie o a piccoli gruppi e semplicemente monitorarne lo svolgimento.

Unit 2

16 LOOK AND DRAW.

PRACTICE

①  IN

②  IN

③  ON

17 MATCH AND SAY.

①  ②  ③ 

28

GO BACK TO PAGE 19

WORKBOOK PAGES 22-24

Pagina 28

Lessico e strutture

school objects, in, on
It's a...

Sussidi e materiali

Libro dello studente
Supporti digitali
Travel Diary

16 Look and draw.

Chiedete agli alunni e alle alunne di disegnare nell'astuccio e nello zaino e poi sopra alla cattedra gli oggetti che nella storia Miss Flix ha fatto materializzare. Invitate i bambini e le bambine a sfogliare il libro all'indietro e a rivedere le vignette della storia per aiutarsi nello svolgimento dell'esercizio. Chiamate poi alcuni volontari/ie e invitateli a formulare frasi complete: *The pen is in the pencil case.*

Soluzione: 1 pen; 2 notebook; 3 felt-tip pen

17 Match and say.

Indicate il primo oggetto in mano a Luna e chiedete *What is it?* per elicitare *It's a pen.* Indicate l'astuccio e dite *What is it?* per elicitare *It's a pencil case.* Poi chiedete *Where is the pen?* per elicitare la frase completa. Potete anche usare oggetti reali, mettete ad esempio una penna nel vostro astuccio e dite *The pen is/It's in the pencil case.* Fate ripetere la frase coralmemente e continuate con gli altri oggetti.

Soluzione: 1 pencil case; 2 schoolbag; 3 desk

Travel Diary

Dite *Get you Travel Diary* e fatelo aprire a pagina 9. Chiedete ai bambini e alle bambine di disegnare all'interno della cornice il loro zaino con i diversi oggetti scolastici. Passate tra i banchi e indicate gli oggetti disegnati, invitate i bambini e le bambine a nominare gli oggetti disegnati usando la struttura *It's a...*

Go back to page 19

Ora che gli oggetti scolastici sono stati acquisiti, invitate la classe a sfogliare all'indietro il libro e a tornare alle pagine iniziali dell'unità. A pagina 19, invitate bambini e bambine a identificare quanti più oggetti scolastici e altri vocaboli relativi ai set lessicali già studiati possibile e a dirli in inglese. Potete svolgere questa attività sotto forma di gioco a squadre o a coppie.

TIP! Alle pagine 20 e 21, fate notare che sono presenti tutti gli oggetti scolastici. Chiedete ad alunni e alunne di riconoscerli e indicarli e di ripetere le parole.

Pagina 82

1 Ascolta e colora.

Fate osservare i disegni e chiedete *What is it?* ed elicitate risposte complete: *It's a (pen)*.

Audioscript

The pen is blue. • The pencil case is pink.
The notebook is orange. • The pencil is brown.
• The ruler is grey. • The felt-tip pen is green.
• The schoolbag is purple. • The sharpener is white.
• The book is red. • The rubber is black.

Soluzione: penna blu; astuccio rosa; quaderno arancione; matita marrone; righello grigio; pennarello verde; zaino viola; temperino bianco; libro rosso; gomma nera

2 Pronuncia i nomi degli oggetti in inglese.

Indicate gli oggetti, chiedete *What is it?* ed elicitate risposte complete: *It's a (schoolbag)*.

Pagina 83

3 Colora gli oggetti che stanno nell'astuccio. Poi pronuncia i nomi in inglese.

Fate colorare soltanto gli oggetti che normalmente si trovano nell'astuccio. Dite *The (pen) is in the (pencil case)* e fate ripetere.

Soluzione: rubber; ruler; sharpener; felt-tip pen

4 Ascolta e disegna.

Fate ascoltare la registrazione più volte per poi svolgere l'esercizio.

Audioscript

What is it? It's a pencil. • What is it? It's a rubber. • What is it? It's a schoolbag. • What is it? It's a notebook.

Soluzione: disegnare matita, gomma, zaino, quaderno.

Travel Diary

Dite *Get your Travel Diary*. Assicuratevi che lo aprano a pagina 10. Spiegate che dovranno aiutare Leo a raggiungere Libra passando attraverso il labirinto, nominando tutti gli oggetti scolastici. Potete proporre questa attività anche come gioco a coppie.

Pagina 84

5 Trova le differenze.

Pronuncia le parole in inglese.

Fate osservare le due vignette e invitate i bambini e le bambine a trovare le differenze e a dire le parole in inglese.

6 Ascolta, cerchi e ripassa le parole.

I bambini e le bambine ascoltano e cercano l'oggetto corretto, poi ripassano e ripetono le parole.

Audioscript

It's a schoolbag. • It's a book. • It's a pencil. • It's a ruler.

Soluzione: zaino; libro; matita; righello

Travel Diary

Per concludere il lavoro sull'unità fate prendere il *Travel Diary* e fate completare la mappa a pagina 11. Completate oralmente la mappa con i bambini e le bambine, poi lasciate il tempo per svolgere l'attività in autonomia o in piccoli gruppi.



UNIT 3 • PETS

Obiettivi di apprendimento

Conoscenze

- Animali domestici.
- Semplici istruzioni correlate alla vita di classe.

Abilità

- Identificare alcuni animali domestici.
- Identificare elementi in base alla grandezza.
- Comprendere ed eseguire semplici istruzioni e procedure.
- Comprendere ed eseguire azioni e movimenti.
- Riconoscere e riprodurre suoni e ritmi della L2.
- Porre semplici domande e dare risposte.

Lessico

*hamster, dog, cat, fish, rabbit, tortoise, bird, lizard
big, small*

Strutture comunicative

*Have you got a... ?
Yes, I have. / No, I haven't.
The (pet) is big / small.*

Traguardi intermedi per lo sviluppo delle competenze

Competenze di base

- Identificare e nominare animali domestici.
- Discriminare in base alla grandezza.
- Comprendere ed eseguire azioni di movimento.
- Ascoltare e comprendere una storia illustrata letta dall'insegnante o da un supporto multimediale.
- Cantare una canzone.
- Discriminare elementi linguistici in base all'ascolto.

Competenze chiave

- **Comunicare:** comprendere messaggi verbali orali e non verbali; interpretare una storia; chiedere e rispondere a semplici domande su argomenti noti; intervenire nelle conversazioni rispettando l'argomento.
- **Imparare a imparare:** riutilizzare materiale appreso in nuovi contesti; tradurre in azione il linguaggio appreso.
- **Collaborare e partecipare:** interagire con i compagni e le compagne in maniera costruttiva.
- **Risolvere problemi:** utilizzare procedimenti logici per svolgere una consegna.

Attività

- Cantare e mimare una canzone.
- Discriminare elementi linguistici in base all'ascolto.
- Utilizzare materiale linguistico appreso in un gioco.
- Ascoltare e comprendere una breve storia.
- Drammatizzare una storia.

Life skills

- Consapevolezza di sé.
- Sviluppare il pensiero critico.
- Gestire correttamente le emozioni in un contesto di gioco.
- Capacità di relazioni interpersonali.

CLIL

Social skills: imparare a comportarsi correttamente nel contesto di semplici interazioni sociali.
Science: riconoscere alcuni animali nel loro habitat.

Supporti

Sussidi (metodologici didattici)

- Student's book
- Supporti digitali (audio, video)
- Travel Diary
- My Space English 1
- Flashcard

Materiali

Corredo scolastico quotidiano



Pagina 29

Lessico e strutture

Look, sing

Sussidi e materiali

Student's book
Supporti digitali

Mr Cometix e i compagni e le compagne di Luna e Skyler mantengono il collegamento dal pianeta Terra. Oggi a scuola è il *Pet Day*, una giornata per riflettere sull'importanza degli animali nella nostra vita. In molte scuole si celebra questa giornata, nella nostra i bambini e le bambine hanno avuto l'opportunità di portare con sé il loro animale domestico.

Queste pagine introducono il lessico della unit proponendo un disegno da usare per elicitarle le preconoscenze degli alunni e delle alunne, e a cui poi tornare a fine unità per un momento di autovalutazione.

Look and sing.

Dite ai bambini *Get your books!* Indicando il vostro libro. Poi dite *Go to page 29*, scrivete il numero alla lavagna e assicuratevi che tutti e tutte abbiano trovato la pagina corretta. Chiedete ai bambini e alle bambine quali personaggi vedono nell'immagine. Spiegate loro che i bambini e le bambine terrestri sono in classe con Mr Cometix e sono collegati con i loro amici nello spazio. Lasciate il tempo di commentare il disegno in L1 e fate notare i dettagli dell'illustrazione: che cosa vedono di particolare? Chiedete di dire le parole in italiano e chiedete se qualcuno conosce già il nome di alcuni animali domestici in inglese. Fate ascoltare la canzone jingle del corso ricordando ai bambini e alle bambine di salutare con la mano ogni volta che sentono *Hello*. Invitate la classe a cantare in autonomia sulla traccia karaoke.

Audioscript

Friends in space, friends in space.
Friends in space, friends in space.
Say hello, say hello.



Gli animali domestici sono un tema sempre molto apprezzato dai bambini e dalle bambine. Chiedete loro chi ne possiede, che tipo di animali hanno, chi ne vorrebbe uno e stimolate una discussione sull'importanza del rispetto per gli animali, che non sono giocattoli, ma esseri viventi con bisogni, desideri e necessità.

Fate poi notare che il bambino con il cane sta alzando la mano, gesto che sicuramente conoscono già bene. Spiegate che in inglese si dice *Raise your hand* e usate la L2 ogni volta che avrete la necessità di impartire questa istruzione.

Web Surfer! Dite *Guinea Pig* (controllate la pronuncia inglese) e chiedete se qualcuno sa che cosa sia. Andate sul motore di ricerca, digitate *Guinea pig* e fate osservare il porcellino d'India. Chiedete *Have you got a guinea pig?* ed elicitate la risposta completa *Yes, I have/No, I haven't*.

GAMES Chiamate otto bambini e bambine e assegnate a ciascuno uno degli animali domestici introdotti. I bambini e le bambine dovranno imitarli usando i gesti proposti nell'attività TPR di pagina 30/31. Spiegate che chiamerete i nomi degli animali e che dovranno disporsi uno accanto all'altro nell'ordine in cui verranno chiamati. Cominciate nominando lentamente gli animali per fare una prova, una volta che sarà chiaro quello che devono fare, chiamate gli animali velocemente. I bambini e le bambine in piedi dovranno mettersi nell'ordine corretto e i compagni e le compagne dovranno dire *yes* se l'ordine è corretto, oppure *no* se non corrisponde e dovranno ripetere i nomi degli animali per aiutare i compagni e le compagne a disporsi correttamente.

Ripassate insieme alla classe i gesti associati agli animali (vedi attività TPR per le pagine 30/31), poi spiegate che direte *Simon says* e il nome di un animale, oppure solo il nome dell'animale. Se sentono *Simon says*, i bambini e le bambine devono imitare l'animale, altrimenti devono restare fermi.

WORKSHEET 1 • PETS BINGO page 143

Fotocopiate e distribuite la scheda. Spiegate ai bambini e alle bambine che dovranno colorare gli animali per giocare a tombola. Invitate poi a ritagliare le cartelle e fatene scegliere una o due (al massimo) per ciascun bambino/a. Preparate dei foglietti con i nomi di tutti gli animali e metteteli in una scatola. Pescate un foglietto per volta e dite a voce alta la parola. I bambini e le bambine che hanno quell'animale nella loro cartella dovranno coprirlo con un pezzetto di carta. Prevedete qualche piccolo premio per chi fa tombola (adesivi, gommine) e ricordate che le cartelle sono ripetute, quindi più bambini/e faranno tombola contemporaneamente. Questo facilita anche la gestione della competitività e dell'eventuale frustrazione di chi non vince subito. Chi fa tombola alza la mano, ripete tutti i nomi degli animali e si aggiudica il premio se non commette errori.

WORKSHEET 2 • PETS page 144

Fotocopiate e distribuite la scheda. Spiegate ai bambini e alle bambine che dovranno colorare gli elementi e collegare gli animali ai loro accessori. Chiamate poi alcuni volontari a dire i nomi degli animali e il colore che hanno scelto, per esempio *I've got a fish. It's green*. Se lo ritenete opportuno, introducete anche le parole relative agli accessori: *leash* (guinzaglio), *ball of wool* (gomitolo di lana, anche solo *ball*), *lettuce* (lattuga), *carrot* (carota), *peanuts* (nocciole), *wall* (muretto), *fish bowl* (boccia).



Pagine 30-31

Lessico e strutture

hamster, dog, cat, fish, rabbit, tortoise, bird, lizard
What is it? It's a...

Sussidi e materiali

Student's book
 Supporti digitali
 Flashcard

Dite *Turn the page* e voltate pagina. Assicuratevi che tutti e tutte siano alla pagina corretta. Commentate insieme l'immagine. Luna e Skyler, con l'aiuto di Leo e Libra, stanno utilizzando uno strumento spaziale per fare i loro disegni. Chiedete che cosa usano i bambini e le bambine in classe, elicitate la risposta *pencil* o *felt-tip pen*. Lasciate qualche istante perché gli alunni e le alunne familiarizzino con la scena.

1 Watch, listen and point.

Dite *Look, pets!* e chiedete quali animali domestici riconoscono nell'immagine. Se qualcuno conosce già il nome in inglese di alcuni animali, riprendeteli dopo averli visti nella pagina precedente. Usate le flashcard e presentate tutti i vocaboli relativi agli animali domestici. Dite *Listen* portando la mano all'orecchio e *point* indicando con il dito, poi fate partire la traccia audio o il video. Dopo ogni parola, invitate la classe a indicare l'animale corrispondente.

Audioscript

hamster • dog • cat • fish • rabbit • tortoise •
 bird • lizard

2 Listen and repeat. Find.

Ripassate la struttura *It's...* già vista nelle unità precedenti. Indicate un animale domestico, chiedete *What is it?* e rispondete *It's a (cat)*.

Ricordate che nella frase completa si aggiunge 'a' che sta per 'un/uno/una'. In questa fase non è necessario approfondire questo aspetto, basterà che gli alunni e le alunne ricordino che devono aggiungere *a* dopo *It's*.

Fate partire la registrazione, dite *Listen* portando la mano all'orecchio e invitate la classe ad ascoltare attentamente. Fermate la traccia dopo ciascun vocabolo e fate ripetere sia coralmemente sia, in un secondo momento, individualmente. Fate riascoltare e ripetere nuovamente, assicurandovi che i bambini e le bambine pronuncino le parole nel modo più corretto possibile. Poi invitate gli alunni e le alunne a identificare gli animali nel disegno grande.

Audioscript

What is it?

It's a hamster.

It's a dog.

It's a cat.

It's a fish.

It's a rabbit.

It's a tortoise.

It's a bird.

It's a lizard.

TPR

Inventate un gesto per rappresentare ciascuno degli animali elencati in pagina, per esempio battere le ali per *bird*, scondinzolare per *dog*, o saltellare per *rabbit* e così via. Mostrate i gesti lentamente ai bambini e alle bambine mentre ripetete le parole scandendole bene. Dite *It's a bird* e fate il gesto, rendendolo ben visibile a tutti e tutte. Fate ascoltare nuovamente la registrazione invitando la classe a usare i gesti insieme a voi. Ripetete più volte.

Potete proporre l'attività anche sotto forma di gioco a squadre: dividete la classe in due gruppi, ogni squadra sceglierà un/una portavoce che dirà *It's a (pet)* dopo avere concordato con i compagni e le compagne l'animale. L'altra squadra dovrà mimare velocemente l'animale indicato.

Dite *Go back* e tornate a pagina 29. Dite *Look, a dog!* indicando il cane. Spiegate che nell'immagine ci sono 6 animali domestici (*dog, cat, lizard, rabbit, tortoise e hamster*). Quando ne vedono uno, possono alzare la mano (ricordate il comando *Raise your hand*) e dirne il nome in inglese.

3 LISTEN AND COLOUR. **SEL**

4 LISTEN AND CIRCLE.

5 LISTEN AND REPEAT.

6 LISTEN AND TICK ✓ OR CROSS ✗.

Pagina 32

Lessico e strutture

pets, colours
I've got a (pet).

Sussidi e materiali

- Student's book
- Supporti digitali
- Flashcard

3 **Listen and colour.**

Fate osservare il disegno e chiedete alla classe di dire, a turno e per alzata di mano (ricordate *Raise your hand*) quali animali vedono illustrati. Dite *Get your colours* e assicuratevi che tutti e tutte abbiano a disposizione i colori per svolgere l'attività. Dite *Listen and colour*. Fate ascoltare la traccia una prima volta per permettere ai bambini e alle bambine di familiarizzare con il contenuto, poi fate ascoltare di nuovo e fate colorare gli animali. Spiegate che la scena è ambientata in uno studio veterinario e riprendete

il tema del prendersi cura - in questo caso degli animali domestici.

Audioscript

- What is it? It's an orange fish.
- What is it? It's a black cat.
- What is it? It's a brown bird.
- What is it? It's a green tortoise.

Soluzione: pesce arancione; gatto nero; uccellino marrone; tartaruga verde

4 **Listen and circle.**

Usate le flashcard per introdurre questo esercizio. Prendete una flashcard con uno dei *pets*, mostratela alla classe e dite *I've got a (pet)*, spiegate che *I've got* significa 'Io ho, io possiedo'. Non è necessario dare spiegazioni grammaticali, limitatevi a insegnare la frase come *chunk of language*. Spiegate che la bambina illustrata dirà quali animali possiede. Non li ha tutti, ne ha solo tre.

Ripassate i vocaboli prima di far partire la traccia (*dog, rabbit, fish, hamster, lizard*). Fate partire la traccia e fate ascoltare due volte. Correggete l'esercizio riprendendo la struttura *I've got a...*

Audioscript

Hello, my name is Lucy. I've got a rabbit.
I've got a fish. I've got a lizard.

Soluzione: coniglio; pesce; lucertola

EXTRA mettete le flashcard con gli animali a faccia in giù sulla cattedra e chiamate un bambino/a per volta a girarne una e a formulare una frase completa: *I've got a (pet)*. Assicuratevi che tutti e tutte abbiano l'opportunità di esprimersi, aiutate chi dovesse trovarsi in difficoltà suggerendo la frase o parte di essa.

Pagina 33

Lessico e strutture

pets

I've got a (pet).

Sussidi e materiali

Student's book

Supporti digitali

Travel Diary

5 Listen and repeat.

Fate osservare il disegno e i fumetti di pensiero dei personaggi. Spiegate che i fumetti indicano quali animali domestici possiedono i due bambini. Fate un esempio usando l'illustrazione; dite *I've got a dog* e fate ripetere. Chiamate alcuni bambini e bambine a fare lo stesso usando i disegni in pagina. Dividete la classe in coppie e invitate gli alunni e le alunne a svolgere

l'esercizio fingendo di essere a turno il bambino o la bambina in foto.

Soluzione: Boy: – I've got a dog and a cat. •
I've got a fish and a hamster.
Girl: – I've got a hamster. I've got a fish.

6 Listen and tick ✓ or cross ✗.

Disegnate due quadratini alla lavagna. Spiegate che per fare questo esercizio dovranno segnare con un *tick* (disegnate una spunta nel primo quadratino) se la risposta è sì, oppure segnare con una *cross* (disegnate una croce nel secondo quadratino) se la risposta è no. Dite *Get your pencil. Listen and tick or cross*. Fate ascoltare più volte.

Audioscript

- 1 Have you got a dog? No, I haven't.
- 2 Have you got a bird? Yes, I have.
- 3 Have you got a cat? Yes, I have.
- 4 Have you got a rabbit? No, I haven't.
- 5 Have you got a tortoise? No, I haven't.

Soluzione: ✓ uccello, gatto
✗ cane, coniglio, tartaruga

Travel Diary

Dite *Get your Travel Diary* e assicuratevi che lo aprano a pagina 12. Spiegate che *my favourite* significa 'il mio preferito'. Fate ripetere l'espressione. Spiegate che possono disegnare nel riquadro il loro *pet*, o un animale domestico che amano o che vorrebbero. Fate presentare il loro animale domestico facendo dire *My favourite pet is a (pet)*.

Se lo ritenete opportuno, potete assegnare questa attività come compito a casa dopo averla spiegata e illustrata in classe.

7 LOOK AND FIND. SAY.

34

8 **LISTEN AND TICK ✓ OR CROSS x.**

9 LOOK AND MATCH.

10 **LISTEN AND SING.**

35

Pagina 34

Lessico e strutture

Pets

Sussidi e materiali

Student's book

Supporti digitali

7 Look and find. Say.

Invitate la classe a osservare attentamente il disegno e spiegate che dovranno trovare e nominare in inglese tutti gli animali.

A mano a mano che trovano gli animali, gli alunni e le alunne dovranno cerciarli e chiedere al compagno/a *What is it?* Passate tra i banchi mentre svolgono l'attività e verificate che tutti e tutte abbiano l'opportunità di chiedere e rispondere. Correggete e aiutate chi dovesse averne bisogno.

Questo esercizio si collega alle scienze: i bambini e le bambine devono identificare gli animali nascosti in un ambiente naturale che

costituisce un habitat adeguato per le specie che vi sono illustrate. Se lo ritenete opportuno, fate osservare gli elementi naturali (alberi, cespugli, ecc) e chiedete agli alunni e alle alunne di elencare (in L1) tutti gli animali che vi si possono trovare.

Soluzione: gatto; uccello; tartaruga; pesce; coniglio; cane; criceto; lucertola (*cat; bird; tortoise; fish; rabbit; dog; hamster; lizard*)

Pagina 35

Lessico e strutture

Pets, big, small

Have you got a (pet)?

Sussidi e materiali

Student's book

Supporti digitali

Flashcard

Chiamate alla lavagna un paio di bambini/e volontari, date a ciascuno una flashcard e chiedete di formulare la frase *I've got a (pet)*. Poi chiedete *Have you got a (pet)?* Fate rispondere *yes* oppure *no*, in base alla carta che hanno in mano. Continuate in questo modo finché tutti/e avranno risposto.

8 Listen and tick ✓ or cross ✗.

Fate osservare l'immagine e chiedete alla classe di ripetere tutti nomi degli animali domestici. Se ne avete la possibilità, mostrate l'esercizio alla LIM, indicate gli animali uno per volta e chiedete *What is it?* Aspettatevi risposte complete *It's a (pet)*. Ripetete la domanda *Have you got a (pet)?* indicando gli animali in pagina e spiegate che le risposte complete sono *Yes, I have*. Oppure *No, I haven't*. Fatele ripetere più volte, poi fate esercitare la classe usando le flashcard. Fate ascoltare e completare.

Audioscript

- 1 Have you got a cat? Yes, I have. Look!
- 2 Have you got a pet? Yes, I have. I've got a dog.
- 3 Have you got a bird? No, I haven't. I've got a tortoise.
- 4 Have you got a lizard? Yes, I have.
- 5 Have you got a fish? No, I haven't. I've got a cat.
- 6 Have you got a rabbit? Yes, I have.

Soluzione: 1 ✓; 2 ✓; 3 ✗; 4 ✓; 5 ✗; 6 ✓

9 Look and match.

Portate l'attenzione alle due stelle. Leggete *big* e allargate le mani per far capire che significa 'grande'. Leggete *small* e avvicinate le mani. Ripetete diverse volte, poi fate ripetere. Dite *Look. It's a cat. It's big*. Fate ripetere più volte. Dite *Look, it's a hamster. It's small*. Indicate uno per volta gli animali in pagina e dite, per ciascuno, *It's big/small*.

Fate ripetere, poi fate collegare gli animali alla stella corrispondente.

Soluzione: big – cat, dog, bird, rabbit;
small – fish, tortoise, lizard, hamster

10 Listen and sing.

Fate ascoltare più volte la canzone. Chiedete ai bambini e alle bambine quali animali hanno sentito nominare e se hanno riconosciuto la domanda e le risposte. Una volta che la classe avrà acquisito dimestichezza, potete usare la base karaoke.

Audioscript

Have you got a cat?
Yes, I have. Yes, I have.
Have you got a dog?
No, I haven't. No, no, no.
Have you got a bird?
Yes, I have. Yes, I have.
Have you got a fish?
No, I haven't. No, no, no.
Have you got a rabbit?
Yes, I have. Yes, I have.
Have you got a tortoise?
No, I haven't. No, no, no.



Dividete la classe in due gruppi: un gruppo canterà le domande, mimando di volta in volta l'animale che viene citato. L'altro gruppo dovrà invece mimare le risposte, facendo no con il dito o sì con la testa a seconda del testo della canzone.

LOOK! A LIZARD! STORY

11 LISTEN AND WATCH. SEL

1

2

3

4

5

6

12 LISTEN AND REPEAT. **13** ACT OUT.

Pagine 36-37

Lessico e strutture

pets

Have you got a lizard?

No, I haven't. Yes, I have.

I've got a (pet). Thank you.

Sussidi e materiali

Student's book

Supporti digitali

Travel Diary

11 **Listen and watch.** SEL

Invitate i bambini e le bambine a osservare la pagina ed elicitate i nomi dei personaggi e i vocaboli già noti indicando le vignette e chiedendo *What is it?* Fate notare che sul pianeta Agog gli animali sono un po' diversi da quelli terrestri, ma sono sempre riconoscibili. Chiedete *What colour is it?* a mano a mano che indicate gli animali e fate notare i colori strani.

Leggete il titolo *Look! A lizard!* e chiedete di condividere in L1 di che cosa parlerà la storia secondo loro e che cosa diranno i personaggi, se possibile anche in L2 aiutandosi con le immagini - non c'è una risposta giusta o sbagliata, questa attività serve a creare coinvolgimento e interesse per la storia e per i personaggi.

Introducete l'espressione *Thank you*, che significa 'grazie'. Ripetete più volte ponendo l'attenzione sul suono 'th' e fate notare che la lingua deve stare tra i denti. Fate ripetere più volte, sia individualmente sia coralmemente. Spiegate che i protagonisti sono sul pianeta Agog, hanno trovato una lucertola tutta sola e stanno cercando di trovare a chi appartiene. Fate notare che, anche se ci troviamo su un altro pianeta, anche qui ci si prende cura dei propri animali domestici. Riprendete, se lo ritenete opportuno, il tema del prendersi cura. Riproducete per intero la traccia audio o il video.

Audioscript

- 1** Luna: Skyler, have you got a lizard?
Skyler: Yes, I have. Look!
- 2** Luna: Have you got a pet?
Alien: Yes, I've got a dog. It's green.
- 3** Skyler: Have you got a dog?
Alien: No, I haven't. I've got a tortoise.
- 4** Luna: Have you got a pet?
Alien: Yes, I have. I've got a cat. Look!
- 5** Leo: Have you got a pet?
Alien: Yes, I have. But...
- 6** Alien: Oh, my lizard! Thank you!

12  **Listen and repeat.**

Dite *Listen again.* e fate ascoltare nuovamente la traccia audio della storia, fermate la traccia dopo ogni vignetta e chiedete alla classe di ripetere dicendo *Repeat.* All'inizio potete dividere la classe in gruppi e assegnare un ruolo diverso a ogni gruppo, in modo che i più timidi/e non si sentano costretti a mettersi subito in gioco.

13 Act out.

Assegnate – a un singolo bambino/una singola bambina o a un gruppo – un personaggio, di cui dovranno ripetere le battute. Fate ascoltare nuovamente la traccia. Una volta che avranno memorizzato le battute fate ripetere il dialogo a gruppetti.

GAME Proponete il gioco *What colour is it?* Date ai bambini e alle bambine un tempo concordato (1 o 2 minuti) per riguardare attentamente le vignette, spiegate loro che devono memorizzare i colori degli animali alieni. Poi fate chiudere i libri e chiedete: *What colour is the (cat)?* Ricordate alla classe che si risponde dopo essersi prenotati alzando la mano (*Raise your hand*, ormai questo comando dovrebbero averlo acquisito) e accettate risposte incomplete in questa fase, purché il colore sia esatto e pronunciato correttamente. Se la classe lo permette, potete far svolgere il gioco a coppie o a piccoli gruppi e semplicemente monitorarne lo svolgimento.

Travel Diary

Dite *Get your Travel Diary* e chiedete ai bambini e alle bambine di trovare la pagina 13. Spiegate che devono trovare l'animale intruso in ogni sequenza. L'attività può essere proposta anche sotto forma di gioco a coppie. Potete svolgere questa attività in classe, oppure assegnarla come compito a casa dopo averla illustrata in classe.

14 LOOK AND MATCH.



15 LOOK AND SAY.



16 COLOUR AND SAY.

GO BACK TO PAGE 29

WORKBOOK PAGES 66-67

Pagina 38

Lessico e strutture
pets, colours

Sussidi e materiali
Student's book

14 Look and match.

Chiedete alla classe di tornare indietro e riguardare le vignette della storia prima di svolgere l'esercizio. Dite *Get your pencil*. Dite *Look*. Indicate l'alieno in alto e dite *I've got a...* Attendete che i bambini e le bambine completino la vostra frase con la parola *lizard*. Ripetete la frase *I've got a lizard*. Dite *Match* e assicuratevi che colleghino le due figure correttamente. Procedete con gli altri personaggi e animali. Eventualmente, chiedete di dire anche il colore degli animali.

Soluzione: 1 lizard; 2 cat; 3 tortoise; 4 dog

15 Look and say.

Indicate uno per uno gli animali e chiedete *What is it?* Aspettatevi risposte complete *It's a...* Poi invitate gli alunni e le alunne a fingere di essere uno dei personaggi della storia, per esempio l'alieno di colore giallo. Chiedete *Have you got a tortoise?* La classe dovrà rispondere *Yes, I have* oppure *No, I haven't*.

16 Colour and say.

Dite *Get your colours* e assicuratevi che tutti e tutte abbiano i colori per svolgere l'attività. Dite *It's a tortoise. What colour is it?* e attendete che rispondano *It's yellow*. Dite *Yes, it's yellow*. Fate colorare.

Soluzione: tortoise - yellow; lizard - blue; cat - purple; dog - green

Go back to page 29

Ora che i vocaboli relativi agli animali domestici sono stati acquisiti, invitate la classe a tornare alle pagine iniziali dell'unità. A pagina 29, invitate bambini e bambine a identificare e nominare in inglese quanti più animali domestici e altri vocaboli relativi ai set lessicali già studiati possibile. Potete svolgere questa attività sotto forma di gioco a squadre o a coppie.

TIP! Alle pagine 30 e 31, fate notare che sono presenti tutti gli animali domestici che hanno appreso nel corso dell'unità. Chiedete ad alunni e alunne di riconoscerli e indicarli, dicendo la parola correttamente in inglese. Questa è un'attività utile per far loro meglio comprendere quanto hanno imparato fino qui: questo aumenterà la motivazione nel corso delle lezioni successive.

Pagina 85

1 Colora gli animali.

Fate osservare i disegni in pagina, chiedete *What is it?* ed elicitate risposte complete: *It's a (fish).* Fate colorare gli animali a piacere, poi chiedete *What colour is it?* e attendete risposte complete.

2 Ascolta e ripeti.

Fate ascoltare e ripetere.

Audioscript

It's a fish. • It's a hamster. • It's a lizard. •
It's a rabbit. • It's a cat. • It's a dog. •
It's a bird. • It's a tortoise.

3 Pronuncia il nome dell'animale e del colore in inglese.

Chiamate alcuni bambini e bambine, indicate i loro disegni e chiedete *What is it? What colour is it?* e invitateli a rispondere.

Pagina 86

4 Ascolta e collega.

Gli alunni ascoltano e collegano ogni bambino/a all'animale corrispondente.

Audioscript

1 Have you got a rabbit? Yes, I have.
2 Have you got a tortoise? Yes, I have.
3 Have you got a fish? No, I haven't. I've got a hamster.
4 Have you got a dog? Yes, I have.
5 Have you got a lizard? No, I haven't. I've got a fish.

5 Ascolta e colora.

Fate ascoltare la traccia più volte e invitate alunni e alunne a colorare gli animali. Procedete a una correzione di classe.

Audioscript

1 The rabbit is grey; 2 The tortoise is green;
3 The hamster is brown; 4 The dog is black;
5 The fish is orange.

6 Ripassa le parole.

Dite *Get your pencil* e fate ripassare le parole.

Pagina 87

7 Ascolta e colora.

Fate osservare gli animali illustrati e spiegate che nell'audio sentiranno come colorarli con colori inconsueti. Fate colorare.

Travel Diary

Dite ai bambini e alle bambine *Get your Travel Diary* e fatelo aprire a pagina 14. Dite *Look! Pets!* Dite *Get your pencil* e fate collegare ogni animale alla sua ombra.

Audioscript

1 The cat is pink. • 2 The hamster is brown. •
3 The tortoise is purple. • 4 The rabbit is green. • 5 The dog is black. • 6 The fish is orange. • 7 The bird is white. • 8 The lizard is blue.

8 Ascolta, segna ✓ oppure ✗.

Fate ascoltare e segnare con un *tick* le frasi corrette e con una X quelle sbagliate.

Audioscript

1 I've got a dog. • 2 I've got a rabbit. •
3 I've got a lizard.

Travel Diary

Proponete la mappa a pagina 15. Completate la mappa prima oralmente, poi lasciate il tempo per svolgere l'attività in piccoli gruppi.



UNIT 4 • NUMBERS

Welcome

Unit 1

Unit 2

Unit 3

Unit 4

Unit 5

Unit 6

Festivities

Workbook

Obiettivi di apprendimento

Conoscenze

- Numeri.
- Chiedere e dire l'età.
- Semplici istruzioni correlate alla vita di classe.

Abilità

- Identificare i numeri da 1 a 10.
- Comprendere ed eseguire semplici istruzioni e procedure.
- Comprendere ed eseguire azioni e movimenti.
- Riconoscere e riprodurre suoni e ritmi della L2.
- Porre semplici domande e dare risposte.

Lessico

one, two, three, four, five, six, seven, eight, nine, ten

Strutture comunicative

*How old are you? I'm...
How many?*

Traguardi intermedi per lo sviluppo delle competenze

Competenze di base

- Identificare i numeri da 1 a 10.
- Comprendere ed eseguire azioni di movimento.
- Ascoltare e comprendere una storia illustrata letta dall'insegnante o da un supporto multimediale.
- Cantare una canzone.
- Discriminare elementi linguistici in base all'ascolto.

Competenze chiave

- **Comunicare:** comprendere messaggi verbali orali e non verbali; interpretare una storia; intervenire nelle conversazioni rispettando l'argomento.
- **Imparare a imparare:** riutilizzare materiale appreso in nuovi contesti; tradurre in azione il linguaggio appreso.
- **Collaborare e partecipare:** mantenere relazioni positive con i compagni; rispettare regole stabilite in situazione di lavoro individuale e di gruppo.
- **Risolvere problemi:** utilizzare procedimenti logici per svolgere una consegna.

Attività

- Cantare e mimare una canzone.
- Discriminare elementi linguistici in base all'ascolto.
- Utilizzare materiale linguistico appreso in un gioco.
- Interpretare brevi dialoghi.
- Drammatizzare una storia.

Life skills

- Consapevolezza di sé.
- Sviluppare il pensiero critico.
- Gestire correttamente le emozioni in un contesto di gioco.
- Pensiero creativo.
- Capacità di relazioni interpersonali.

CLIL

Social skills: imparare a comportarsi correttamente nel contesto di semplici interazioni sociali.

History: Parlare della propria età per comprendere il passare del tempo.

Supporti

Sussidi (metodologici didattici)

- Student's book
- Supporti digitali (audio, video)
- Travel Diary
- My Space English 1
- Flashcard

Materiali

Corredo scolastico quotidiano

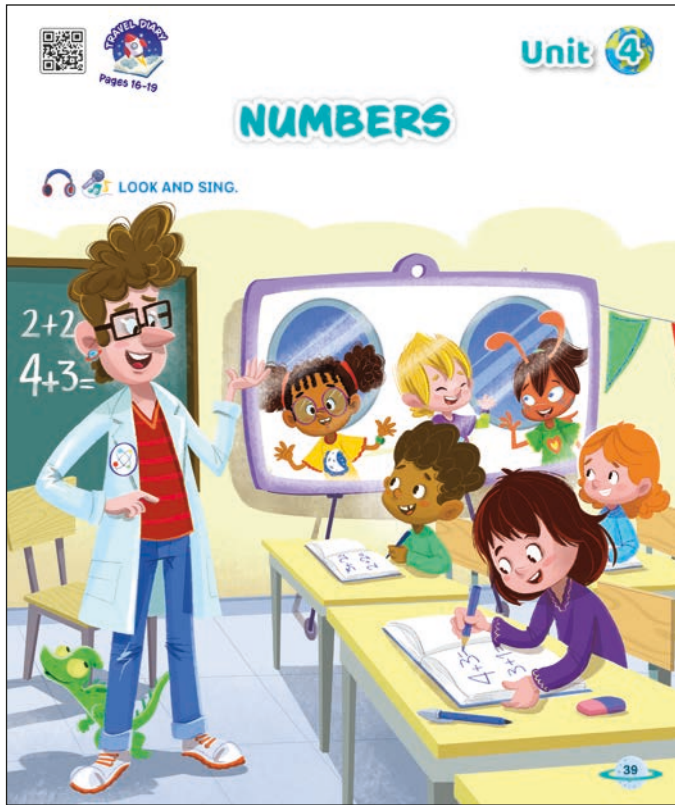

Pagina 39

Lessico e strutture

Look, sing

Sussidi e materiali

Student's book

Supporti digitali

Ricordate agli alunni che i nostri amici Luna e Skyler sono nello spazio con gli alieni Leo e Libra e Miss Flix, la loro insegnante. Mr Cometix e i loro compagni e le loro compagne di classe li seguono dal pianeta Terra.

In ogni pagina di apertura delle unit ci troviamo appunto sulla Terra, in collegamento con lo spazio.

Queste pagine introducono il lessico della unit proponendo un disegno da usare per elicitarle le prenoscenze degli alunni e delle alunne, e a cui poi tornare a fine unit  per un momento di autovalutazione.

Look and sing.

Dite ai bambini e alle bambine *Get your books*, puntando al vostro libro. Poi dite *Go to page 39*. Aprite il libro e scrivete il numero alla lavagna. Assicuratevi che tutti e tutte abbiano trovato la pagina corretta e poi chiedete quali personaggi vedono nell'immagine. Spiegate loro che i bambini e le bambine terrestri sono in classe con Mr Cometix durante la lezione di matematica (*maths*) e sono collegati con la classe aliena. Dite *Look, numbers!* Lasciate loro il tempo di commentare il disegno in L1 e di riconoscere i numeri in pagina, chiedete se qualcuno sa come si dicono in inglese. Fate ascoltare la canzone jingle del corso, ricordando ai bambini e alle bambine di salutare con la mano ogni volta che sentono *Hello*. Invitate la classe a cantare in autonomia sulla traccia karaoke.

Audioscript

Friends in space, friends in space.

Friends in space, friends in space.

Say hello, say hello.



Indicate i bambini e le bambine in pagina, fate notare che stanno facendo matematica con Mr Cometix e chiedete quali sono le loro materie preferite. Invitateli a parlare (in L1 in questa fase) di come affrontano le eventuali difficolt  con le materie pi  ostiche, se chiedono aiuto ai compagni e alle compagne o agli insegnanti e se sono pronti/e ad aiutare compagni e compagne in difficolt .

Web Surfer! Aprite il motore di ricerca e digitate Sudoku. Andate alla sezione immagini e mostrate una delle tabelle parzialmente completate.

Spiegate che il Sudoku è un gioco di logica giapponese, per il quale non serve la matematica. Sudoku significa 'numeri solitari'. Chiedete se conoscono qualcuno che apprezza questo gioco e, se lo ritenete opportuno, cercate uno schema semplice, adatto alla classe, e provatelo dicendo i numeri in inglese.

EXTRA Preparate un poster da appendere in classe su cui scriverete, in ordine, i compleanni di tutti i bambini e le bambine della classe. Ogni volta che ci sarà da festeggiare un compleanno in classe, invitate compagni e compagne a fare gli auguri in inglese e chiedete al festeggiato/a *How old are you?*

GAMES Dopo aver presentato il lessico dell'unità, appendete le flashcard in classe in disordine e date agli alunni e alle alunne qualche minuto per osservarle e memorizzarle. Poi staccatele e nascondetene una a caso, senza farla vedere. Riappendete le flashcard in classe in ordine casuale e invitate i bambini e le bambine a dire qual è quella mancante. Continuate finché non avrete esaurito le flashcard.

Mettete alcuni oggetti scolastici o flashcard raggruppati sulla cattedra o in un altro posto ben visibile da tutta la classe. Fate osservare per qualche minuto, poi coprite gli oggetti e invitate i bambini e le bambine a dire quanti oggetti (e che cosa) erano presenti per ciascun insieme.

WORKSHEET 1 • HOPSCOTCH! page 145

Fotocopiate e distribuite la scheda. Spiegate ai bambini e alle bambine che dovranno colorare le caselle con i numeri e gli elementi e giocheranno a campana con le dita. Chiedete se tutti e tutte conoscono il gioco, che di solito si fa sul marciapiede, disegnando con i gessetti il percorso da seguire. Spiegate che in questa versione 'da dita' dovranno lanciare una pallina di carta sul foglio, dire il numero della casella su cui la pallina si è fermata e seguire il percorso 'camminando' con due dita, come quando si imita, appunto, una camminata. Il gioco può essere svolto in maniera individuale (chiedete, a turno, di leggere i numeri a voce alta) oppure a coppie.

WORKSHEET 2 • NUMBERS page 146

Fotocopiate e distribuite la scheda. Spiegate ai bambini e alle bambine che dovranno colorare i numeri come preferiscono, poi fate ritagliare le caselle e fate eliminare le due vuote. Invitate i bambini e le bambine a mettere le carte a faccia in giù sul banco. Dividete la classe a coppie. Un bambino/a per volta gira una carta e legge il numero corrispondente. Se il numero è corretto può tenere la carta, altrimenti la deve rimettere nel mazzo. Vince chi per primo/a finisce tutte le proprie carte.

1 WATCH, LISTEN AND POINT. SEL

1 ONE	2 TWO
3 THREE	4 FOUR
5 FIVE	6 SIX
7 SEVEN	8 EIGHT
9 NINE	10 TEN

2 LISTEN AND REPEAT. FIND. TPR

Pagine 40-41

Lessico e strutture

one, two, three, four, five, six, seven, eight, nine, ten
What number is it? It's number...

Sussidi e materiali

Student's book
 Supporti digitali
 Flashcard
 Travel Diary

Dite ai bambini e alle bambine *Turn the page.* e dite *Look!* Chiedete quali personaggi vedono nell'immagine. Indicate le due pagine e fate notare il gioco che i quattro amici stanno facendo, chiedete se anche loro lo conoscono e se a loro piace. Chiedete alla classe se conoscono altri giochi in cui si usano i numeri.

1 Watch, listen and point.

Dite *Look, numbers!* e chiedete quali numeri riconoscono nell'immagine. Se qualcuno conosce già il nome in inglese di alcuni numeri, riprendeteli dopo averli visti nella pagina precedente. Usate le flashcard e presentate tutti i numeri. Se lo ritenete opportuno, potete mettere in vista sulla cattedra un gruppo di oggetti scolastici divisi in modo che ogni numero sia rappresentato, per esempio un astuccio, due gomme, tre matite colorate e così via. Contateli a voce alta mostrandoli uno per uno, poi potete invitare alcuni volontari/ie a fare lo stesso. Fase ascoltare l'audio o guardare il video e dopo ogni parola, invitate la classe a indicare il numero corrispondente.

Audioscript

one • two • three • four • five • six • seven • eight • nine • ten

2 Listen and repeat. Find.

Ripassate la struttura *It's...* già vista nelle unità precedenti. Indicate un numero, chiedete *What number is it?* e rispondete *It's number (one)*. Chiamate diversi bambini e bambine a rispondere alla domanda indicando il disegno sul libro o usando le flashcard.

Fate partire la registrazione, dite *Listen* portando la mano all'orecchio e invitate la classe ad ascoltare attentamente. Fermate la traccia dopo ciascun vocabolo e fate ripetere sia coralmemente che, in un secondo momento, individualmente. Fate riascoltare e ripetere nuovamente, assicurandovi che i bambini e le bambine pronuncino le parole nel modo più corretto possibile. Poi invitate gli alunni e le alunne a trovare tutti i numeri nel disegno grande.

Audioscript

What number is it? It's number 1. •
 It's number 2. • It's number 3. •
 It's number 4. • It's number 5. •
 It's number 6. • It's number 7. •
 It's number 8. • It's number 9. •
 It's number 10.

Travel Diary

Dite *Get your Travel Diary*. Andate a pagina 16. Dite *Get your pencil* e assicuratevi che tutti e tutte abbiano la matita per disegnare. Spiegate ai bambini e alle bambine che devono osservare i disegni e i numeri riportati nel box in basso e devono riprodurre il numero corretto di ogni oggetto all'interno della scena grande.

Una volta terminato, dite *Get your colours!* e fate colorare. Potete decidere anche di assegnare questa attività come compito a casa dopo averla spiegata e introdotta in classe.

TPR

Numerate con le dita delle mani da 1 a 10 mentre pronunciate molto lentamente i numeri in inglese. Dite *It's number (six)* e fate il gesto, rendendolo ben visibile a tutti e tutte. Fate ascoltare nuovamente la registrazione invitando la classe a contare con le dita insieme a voi. Ripetete più volte.

Potete proporre l'attività anche sotto forma di gioco a squadre: dividete la classe in due gruppi, ogni squadra sceglierà un/una portavoce che dirà *It's number (three)* dopo avere concordato con i compagni e le compagne il numero. L'altra squadra dovrà mimare velocemente il numero indicato.

GAME Usate le flashcard dei numeri, prendete un numero alla volta, in ordine, pronunciate chiaramente il vocabolo e fate ripetere due o tre volte. Poi dite *Stand up. Count and jump!* mimando le azioni. Mostrate una flashcard estratta a caso e chiedete *What number is it?* Invitate la classe a rispondere *It's number six*. Poi dite *Count and jump!* Insieme cominciate a contare e saltare fino al numero della flashcard che avete in mano. Ripetete per tutte le flashcard. Potete farlo coralmemente o individualmente o a file/gruppi.

SEL

Quali sono i giochi preferiti dai bambini e le bambine della classe? Fate un veloce sondaggio per scoprire se si tratta di giochi di gruppo, a squadre o individuali. Proponete una riflessione sulla collaborazione anche quando si gioca.

3 LISTEN AND COLOUR.

1 2 3 4 5
6 7 8 9 10

5 LISTEN AND TRACE.

1

2

3

4

6 COUNT AND MATCH. SAY.

4

FOUR

7

SEVEN

8

EIGHT

1

ONE

7 LISTEN AND TICK ✓ OR CROSS ✗.

Pagina 42

Lessico e strutture

numbers, colours
Number (one) is (red).

Sussidi e materiali

Student's book
Supporti digitali
Flashcard

3 Listen and colour.

Chiedete alla classe di leggere i numeri in inglese a voce alta, sia coralmemente sia individualmente. Se ne avete la possibilità, proiettate la pagina alla LIM, indicate i numeri in ordine sparso e invitate alcuni volontari e volontarie a dire di volta in volta il numero che indicherete rispondendo alla domanda *What number is it?* Spiegate che dovranno colorare i numeri come indicato nella registrazione, che farete ascoltare più volte.

La prima perché sia chiaro per tutti e tutte che cosa devono fare, la seconda per svolgere l'esercizio di coloritura, la terza per verificare che sia corretto e per dare modo a chi fa più fatica di completare l'attività.

Audioscript

Number one is blue. • Number two is red. • Number three is yellow. • Number four is green. • Number five is black. • Number six is orange. • Number seven is pink. • Number eight is brown. • Number nine is blue. • Number ten is purple.

4 Listen and repeat.

Fate ascoltare nuovamente la traccia audio e chiedete ai i bambini e alle bambine di ripetere le frasi che sentono.

Fate ripetere coralmemente e individualmente per assicurarvi che tutti e tutte acquisiscano una pronuncia corretta.

EXTRA Una volta svolta l'attività, invitate alcuni volontari/ie a rispondere alle domande che porrete. Chiedete *What number is it?* mentre indicate un numero a caso. Una volta ottenuta una risposta corretta, chiedete *What colour is it?*

5 Listen and trace.

Fate osservare i riquadri e chiedete che cosa vedono. Introdurrete le parole *flower* (fiore) e *bees* (api), che serviranno per svolgere l'esercizio, anche se il focus dell'attività resta sempre sui numeri.

Poi fate ascoltare la traccia e invitate i bambini e le bambine a prestare attenzione al senso generale, in particolare al numero. Spiegate che, per ogni riquadro, dovranno ripassare con la matita il numero di api che sentono nella registrazione. Monitorate e verificate insieme che abbiano completato correttamente chiedendo *Number 1, how many bees?* e attendete risposta.

Audioscript

- 1 How many bees? Three, three bees.
- 2 How many bees? Five, five bees.
- 3 How many bees? Two, two bees.
- 4 How many bees? Four, four bees.

Soluzione: 1 tre api; 2 cinque api; 3 due api; 4 quattro api

Pagina 43

Lessico e strutture

numbers, school objects, colours, animals

Sussidi e materiali

Student's book
Supporti digitali

6 Count and match. Say.

Fate osservare gli insiemi con gli animali e invitate gli alunni e le alunne a contare gli elementi e a collegarli. Poi fate ripetere i numeri a voce alta. Se lo ritenete opportuno, introducete o ripassate le parole necessarie per indicare gli elementi di ciascun insieme: *butterflies, rabbits, dog, cats* – in questa fase non è necessario soffermarsi su plurali e singolari né su altri elementi morfologici.

Soluzione: 4 cats; 7 rabbits; 8 butterflies; 1 dog

7 Listen and tick ✓ or cross ✗.

La classe dovrebbe ormai conoscere i vocaboli relativi agli oggetti scolastici, ma potete approfittare di questa attività per proporre un ripasso di questo set lessicale, per esempio proponendo un gioco con le flashcard in cui devono riconoscere e nominare velocemente gli oggetti che mostrerete loro, oppure quello mancante in una sequenza precedentemente vista.

Fate poi ascoltare la registrazione più volte e invitate gli alunni e le alunne a segnare con un *tick* le immagini che corrispondono a quanto sentono e con una *X* quelle che non corrispondono.

Audioscript

Five pencils. • Two rubbers. • Two rulers.
• Six pens.

Soluzione: ✓; ✗; ✓; ✓

8 LISTEN AND REPEAT.

10 ASK AND ANSWER.

HOW OLD ARE YOU?

I'M SEVEN.

9 LISTEN AND DRAW.

1

2

3

11 COUNT AND SAY.

12 LISTEN AND SING.

13 COUNT AND SAY. MATCH.

HOW OLD ARE YOU?

SEVEN

FIVE

EIGHT

Pagina 44

Lessico e strutture

numbers,
How old are you? I'm (7).

Sussidi e materiali

Student's book
Supporti digitali

8 Listen and repeat.

Spiegate che impareranno a chiedere e rispondere a proposito della loro età. Chiedete se qualcuno sa già come si dice in inglese o in qualche altra lingua e raccogliete le risposte degli alunni e delle alunne.

Chiedete *How old are you?* due volte e fate ripetere. Scrivete alla lavagna la vostra età e dite *I'm (age)* due volte.

Chiedete ancora *How old are you?* indicando a turno i bambini e le bambine e attendete risposta.

Invitate a rispondere usando anche *I'm*, non solo il numero. Poi fate ascoltare la traccia audio e fate ripetere sia coralmemente sia individualmente la nuova struttura.

Audioscript

How old are you?
I'm 7.

Questo esercizio, che si basa sull'età personale dei bambini, può essere proposto come esercizio CLIL collegato con Storia, dal momento che la storia personale è quella che in classe prima viene affrontata per permettere ad alunni e alunne di comprendere il concetto di tempo che scorre.

9 Listen and draw.

Fate osservare le tre torte illustrate e chiedete alla classe di immaginare che tipo di attività dovranno svolgere. Ricordate che *draw* significa disegnare e spiegate che ascolteranno tre

dialoghi in cui alcuni bambini e bambine diranno la loro età e loro dovranno disegnare il giusto numero di candeline su ciascuna torta. Fate ascoltare l'audio più volte.

Audioscript

- 1 How old are you? I'm 5.
- 2 How old are you? I'm 8.
- 3 How old are you? I'm 6.

10 Ask and answer.

Chiedete ai bambini di scegliere un numero da 1 a 10 e di scriverlo su un foglio che non dovranno mostrare ai compagni e alle compagne. I bambini e le bambine a coppie si esercitano con le nuove strutture apprese *How old are you? I'm...*, poi si scambiano i ruoli.

Pagina 45

Lessico e strutture

numbers, little, aliens, How many?

Sussidi e materiali

Student's book
Supporti digitali

11 Count and say.

Fate osservare gli oggetti, le forme e gli animali nei riquadri e chiedete alla classe di dirvi le parole corrispondenti. Dite *How many?* Spiegate che significa 'Quanti?' e chiedete di ripetere più volte. Chiedete poi ad alcuni volontari/ie di contare ad alta voce, in inglese, il contenuto di ciascun insieme. Poi invitate i bambini e le bambine a dire *three pens*, per esempio. Chiedete *How many?*, poi dite (o fate dire) a voce alta numero e oggetto per ciascun insieme e fate ripetere più volte, sia coralmemente sia individualmente.

Soluzione: three pens; six rubbers; two stars; four cats

12 Listen and sing.

Dite alla classe che ora ascolterete la canzone più volte, come di consueto. Potete insegnare la canzone con il metodo *I sing - You repeat*: cantate il primo verso e fatelo ripetere e procedete così con tutte le strofe. Una volta che la classe avrà acquisito dimestichezza con il testo, potete farli cantare con la base karaoke.

Audioscript

One little, two little, three little aliens,
four little, five little, six little aliens,
seven little, eight little, nine little aliens,
ten little aliens our friends.



Associate a ogni frase un movimento specifico, che i bambini e le bambine faranno mentre ascoltano la canzone e, in un secondo momento, una volta acquisita dimestichezza, mentre cantano: potete sia far alzare il numero di dita corrispondente al numero citato nella canzone sia assegnare un numero da 1 a 10 a ciascun bambino/a e invitarli ad alzarsi in piedi quando sentono nominare il loro numero, e a risedersi quando sentono quello successivo.

13 Count and say. Match.

Invitate a osservare le torte di compleanno e a contare le candeline, poi fate leggere il fumetto e fate collegare i numeri scritti in parola con la torta corretta. Potete svolgere l'attività anche come lavoro a coppie.

ONE, TWO, THREE

14 LISTEN AND WATCH.

1

2

3

4

5

6

15 LISTEN AND REPEAT.
16 ACT OUT.

46
47

Pagine 46-47

Lessico e strutture

numbers, flags, rocks

How many? Let's go! Count on me!

Sussidi e materiali

Student's book

Supporti digitali

14 Listen and watch.

Invitate i bambini e le bambine a osservare la pagina ed elicitate nomi dei personaggi e i vocaboli già noti. Indicate le vignette e chiedete *What number is it?* indicando i pettorali dei personaggi.

Discutete in L1 di che cosa parlerà la storia secondo loro e che cosa diranno o faranno i personaggi, aiutandovi anche con le immagini - non c'è una risposta giusta o sbagliata, questa attività serve a creare coinvolgimento e interesse per la storia e per i personaggi.

Spiegate ai bambini e alle bambine che i nostri protagonisti oggi parteciperanno a una competizione sportiva per la "giornata dello sport". Chiedete se hanno mai fatto qualcosa del genere e ascoltate le loro esperienze pregresse. Spiegate il significato delle parole *flags* (bandiere) e *rocks* (rocce) e delle espressioni *Let's go!* (Andiamo!) e di *Count on me!* (Conta su di me!). Proponete una conversazione in L1 sull'importanza di poter contare su qualcuno o di essere, per qualcuno, la persona su cui contare. Infine, riproducete per intero la traccia audio o il video.

Audioscript

- 1** Skyler: Wow! It's sports day!
Luna: Let's go!
- 2** Miss Flix: Hello children!
Children: Hello Miss Flix.
Miss Flix: Luna!
Luna: One!
Miss Flix: Skyler!
Skyler: Eight.
Miss Flix: Leo!
Leo: Three!
Miss Flix: Libra!
Libra: Ten!
- 3** Miss Flix: OK children, go!
Luna: 1, 2, 3... How many flags?
Skyler: Five! Let's go!
- 4** Skyler: Hop, hop...
Luna: One, two, three...
Leo, Libra: Let's go!
- 5** Skyler: Look! 1... 2... 3... 4... rocks.
Luna: Oh, no!
Libra: Luna, count on me!
- 6** Miss Flix: Well done, children!
1, 2, 3...
Children: Count on me!

15 Listen and repeat.

Dite *Listen again!* e fate ascoltare nuovamente la traccia audio della storia, fermate la traccia dopo ogni vignetta e chiedete alla classe di ripetere dicendo *Repeat*. All'inizio potete dividere la classe in gruppi e assegnare un ruolo diverso a ogni gruppo, in modo che i più timidi/e non si sentano costretti a mettersi subito in gioco.

16 Act out.

Assegnate – a un singolo bambino/una singola bambina o a un gruppo – un personaggio, di cui dovranno ripetere le battute. Fate ascoltare nuovamente la traccia, una volta che avranno memorizzato le battute fate ripetere il dialogo a gruppetti.

GAME Proponete un gioco in cui i bambini e le bambine devono velocemente dire i numeri nella giusta sequenza. Dividete la classe in gruppetti di tre, poi chiamate un bambino/a per ogni gruppetto a fare da portavoce. I due compagni/e della stessa squadra dovranno mettersi ai suoi fianchi, a destra e a sinistra. Il/la portavoce dovrà dire un numero compreso tra 2 e 9. Il compagno/a alla sua destra dovrà dire velocemente il numero che viene prima, quello/a alla sua sinistra quello che viene dopo. Arrivati a questo punto dell'anno scolastico, potete valutare se proporre un gioco a premi o con eliminazioni, in base a quanto il gruppo classe si sarà amalgamato.

17 LOOK AND NUMBER.

PRACTICE

18 LOOK AND COLOUR. SAY.

19 COUNT AND WRITE. SAY.

48

GO BACK TO PAGE 39

WORKBOOK PAGES 88-90

Pagina 48

Lessico e strutture
numbers

Sussidi e materiali
Student's book
Travel Diary

17 Look and number.

Dite *Look! Luna, Skyler...* ed elicitate i nomi dei personaggi. Poi indicate la pettorina e fate una faccia dubbiosa. Attendete che i bambini e le bambine pensino alla storia e ricordino i numeri di ciascun personaggio. Dopo che hanno detto i numeri, dite *Get your pencil, write!* Date tempo per scrivere i numeri di pettorina.

Soluzione: Luna 1; Skyler 8; Libra 10; Leo 3

18 Look and colour. Say.

Fate osservare le rocce e fatele colorare come nella storia. Chiedete *What colour is number one?* ed elicitate la risposta *green*. Dite *Number one is green.* e fate ripetere. Procedete con le altre rocce.

Soluzione: 1 green; 2 red; 3 blue; 4 yellow

19 Count and write. Say.

Fate osservare le vignette, chiedete di riconoscere chi vi è raffigurato. Poi chiedete *How many?* e invitate i bambini e le bambine a contare quanti personaggi/oggetti ci sono in ciascun riquadro. Poi fate scrivere il numero corrispondente negli spazi.

Soluzione: 4; 2; 3; 5

Travel Diary

Dite *Get your Travel Diary* e fatelo aprire a pagina 17. Spiegate che devono contare e collegare i razzi seguendo i numeri da 1 a 10 nel giusto ordine, ripetendo a mano a mano i numeri in inglese.

Potete svolgere questa attività in classe oppure assegnarla come compito a casa dopo averla illustrata in classe.

Go back to page 39

Invitate la classe tornare a pagina 39 e fate nominare in inglese tutto ciò che ricordano. Potete svolgere questa attività sotto forma di gioco.

TIP! Alle pagine 40 e 41, fate notare che sono presenti tutti i numeri da 1 a 10. Chiedete ad alunni e alunne di riconoscerli e indicarli, e di ripeterli, leggendoli, da 1 a 10, poi da 10 a 1 e infine in ordine sparso.

Pagina 88

1 Ascolta e colora.

Mostrate la pagina alla LIM e chiedete, indicando di volta in volta un numero diverso: *What number is it?* Fate ascoltare la traccia audio più volte e invitate la classe a colorare come indicato. Procedete a una correzione di gruppo chiedendo *What colour is number (7)?*

Audioscript

Number 1 is blue. • Number 2 is pink. •
 Number 3 is purple. • Number 4 is black. •
 Number 6 is white. • Number 7 is green. •
 Number 8 is grey. • Number 9 is orange. •
 Number 10 is red.

2 Ascolta e completa.

Spiegate che i bambini e le bambine dovranno ascoltare la registrazione e completare il percorso con i numeri mancanti.

Pagina 89

3 Ascolta e disegna.

Fate disegnare ciò che sentiranno nell'audio. Fate ascoltare l'audio più volte come di consueto.

Audioscript

Draw two rabbits. • Draw one fish. •
 Draw three birds. • Draw four lizards. •
 Draw five cats.

4 Ascolta e completa.

Chiedete *How old are you?* e attendete le risposte. Ripassate questa struttura lavorando a coppie. Spiegate che dovranno ascoltare la registrazione e completare i fumetti.

Audioscript

How old are you? I'm seven.
 How old are you? I'm six.

Travel Diary

Dite ai bambini e alle bambine *Get your Travel Diary* ed assicuratevi che tutti abbiano davanti la pagina 18. Scrivete il numero alla lavagna. Dite *Get your colours* e *Look!* e indicate il numero 1. Chiedete *What number is it?* e attendete la risposta *One!* Chiedete *What is it?* e attendete la risposta *It's a star.* Dite *One star, colour one star.* Procedete con gli altri numeri. Fate contare, per ciascuna riga, quanti oggetti hanno colorato.

Pagina 90

5 Osserva e completa.

Leggete insieme i numeri e spiegate che dovranno illustrare il numero mancante di elementi per ciascun insieme. Svolgete la correzione chiamando un alunno/a per volta, fate contare da 1 fino al numero target a voce alta.

6 Conta e collega. Poi ripassa le parole.

Invitate la classe a nominare gli animali illustrati, poi fateli contare e collegare alle parole corrispondenti. Fate poi ripassare le parole scritte in grigio.

Travel Diary

Per concludere il lavoro sull'unità fate prendere il *Travel Diary* e fate completare la mappa a pagina 19. Completate oralmente la mappa con i bambini e le bambine, poi lasciate il tempo per svolgere l'attività in autonomia o in piccoli gruppi.



UNIT 5 • TOYS

Obiettivi di apprendimento

Conoscenze

- Giocattoli.
- Semplici istruzioni correlate alla vita di classe.

Abilità

- Identificare i giocattoli.
- Identificare elementi in base al numero.
- Comprendere ed eseguire azioni e movimenti.
- Riconoscere e riprodurre suoni e ritmi della L2.
- Porre semplici domande e dare risposte.

Lessico

ball, kite, bike, plane, train, teddy bear, car, doll, balloon, video game

Strutture comunicative

How many?

Let's play together! Let's have fun!

Traguardi intermedi per lo sviluppo delle competenze

Competenze di base

- Identificare alcuni giocattoli.
- Identificare e abbinare elementi, colore e numero.
- Comprendere ed eseguire azioni di movimento.
- Ascoltare e comprendere una storia illustrata letta dall'insegnante o da un supporto multimediale.
- Cantare una canzone.
- Discriminare elementi linguistici in base all'ascolto.

Competenze chiave

- **Comunicare:** discriminare informazioni; interpretare una storia; intervenire nelle conversazioni rispettando l'argomento.
- **Imparare a imparare:** riutilizzare materiale appreso in nuovi contesti; tradurre in azione il linguaggio appreso.
- **Collaborare e partecipare:** mantenere relazioni positive con i compagni; rispettare regole stabilite in situazione di lavoro individuale e di gruppo.
- **Risolvere problemi:** utilizzare procedimenti logici in situazioni più complesse.

Attività

- Cantare e mimare una canzone.
- Discriminare elementi linguistici in base all'ascolto.
- Utilizzare materiale linguistico appreso in un gioco.
- Interpretare brevi dialoghi.
- Drammatizzare una storia.

Life skills

- Consapevolezza di sé.
- Sviluppare il pensiero critico.
- Gestire correttamente le emozioni in un contesto di gioco.
- Capacità di relazioni interpersonali.
- Pensiero creativo.

CLIL

Social skills: imparare a comportarsi correttamente nel contesto di semplici interazioni sociali.

Maths: numerare da 1 a 10, associare numeri e quantità.

Supporti

Sussidi (metodologici didattici)

- Student's book
- Supporti digitali (audio, video)
- Travel Diary
- My Space English 1
- Flashcard

Materiali

Corredo scolastico quotidiano

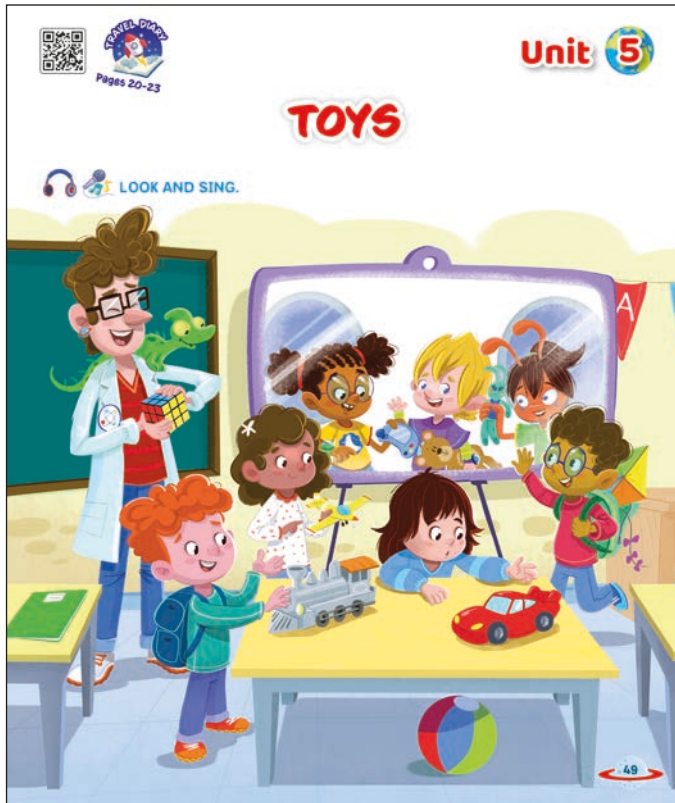

Pagina 49

Lessico e strutture

Look, sing

Sussidi e materiali

Student's book

Supporti digitali

I nostri amici Luna e Skyler sono nello spazio, ma Mr Cometix e i loro compagni e le loro compagne di classe li seguono dal pianeta Terra. In ogni pagina di apertura delle unit ci troviamo appunto sulla Terra, in collegamento con lo spazio. Queste pagine introducono il lessico della unit proponendo un disegno da usare per elicitare le preconcoscenze degli alunni e delle alunne, e a cui poi tornare a fine unità per un momento di autovalutazione.

Look and sing.

Dite ai bambini *Get your books*, indicando il vostro libro. Poi dite *Go to page 49*, scrivete il numero alla lavagna e assicuratevi che tutti e tutte abbiano trovato la pagina corretta. Chiedete ai bambini e alle bambine quali personaggi vedono nell'immagine. Spiegate loro che i bambini e le bambine terrestri sono in classe con Mr. Cometix e sono collegati con i loro amici nello spazio. Lasciate il tempo di commentare il disegno in L1 e fate notare gli oggetti illustrati, che cosa notano? I bambini e le bambine stanno usando dei giochi, quindi probabilmente si tratta dell'intervallo. Chiedete se qualcuno conosce già il nome dei giocattoli illustrati in inglese.

Fate ascoltare la canzone jingle del corso ricordando ai bambini e alle bambine di salutare con la mano ogni volta che sentono *Hello*. Invitate la classe a cantare in autonomia sulla traccia karaoke.

Audioscript

Friends in space, friends in space.

Friends in space, friends in space.

Say hello, say hello.



Fate osservare i bambini e le bambine rappresentati e fate notare che stanno tutti giocando. Dite *Play* e spiegate che significa, appunto, 'giocare'. Fate ripetere più volte la parola sia coralmemente sia individualmente. Spiegate che quando si gioca insieme non solo ci si diverte, ma si impara a collaborare e a stare bene insieme. Introdete l'espressione *Let's play!* e usatela ogni volta che proporrete un gioco.

Web Surfer! Aprite il motore di ricerca e nella stringa di ricerca digitate *Strange shape clouds*. Andate nella sezione immagini e guardate insieme ai bambini e alle bambine le nuvole dalla forma strana. Elicitate se possibile i nomi in inglese di alcune forme/nuvole e che cosa ricordano (*a dog, a cat, a car...*). In classe, o come compito a casa, potete far disegnare una *strange cloud* a scelta tra quelle viste insieme. Potete anche chiedere di scrivere una breve frase: *It's a + (object)*.

TIP! In questa unità viene presentato come *chunk of language* il plurale del lessico relativo ai giocattoli. In questa fase non è necessario né opportuno soffermarsi sugli aspetti grammaticali della formazione del plurale, sarà sufficiente spiegare ai bambini e alle bambine che si aggiunge una 's'. L'aggiunta della 's' per i plurali può essere difficile da assimilare. Tenete in classe una lettera S di legno, di plastica o di cartone, e tenetela in mano quando svolgete attività di questo tipo. In alternativa, disegnate una S alla lavagna. Mostrate la ai bambini e alle bambine quando non l'hanno pronunciata, anziché correggerli immediatamente. Questo stimolerà la riflessione e l'autocorrezione.

GAME Le grandi illustrazioni possono essere usate per un consolidamento del lessico in forma ludica. Chiedete di osservare un'illustrazione per qualche secondo, poi fatela coprire o fate chiudere i libri. Invitate i bambini e le bambine a dire tutto quello che ricordano usando quante più parole o frasi in inglese possibile. Permettete di usare la L1 per la descrizione, ma chiedete di usare i vocaboli inglesi che conoscono e, se non li ricordano, fate in modo che siano i compagni e le compagne a suggerirli.

WORKSHEET 1 • MY TOY CHEST page 147

Fotocopiate e distribuite la scheda. Spiegate ai bambini e alle bambine che dovranno colorare e ritagliare i giocattoli. Fate ritagliare anche la cesta, che potranno poi incollare sul quaderno o su un cartoncino che avrete fatto portare appositamente. Fate poi inserire nella cesta i giocattoli preferiti dai bambini e dalle bambine. Dividete la classe a coppie e invitate gli alunni e le alunne a descrivere la propria cesta indicando un gioco per volta e dicendone il nome ed eventualmente il colore.

WORKSHEET 2 • PLURALS page 148

Fotocopiate e distribuite la scheda. Spiegate ai bambini e alle bambine che dovranno colorare i disegni, poi dovranno completare le parole accanto e, nell'ultima casella, illustrare il corretto numero di oggetti. Ricordate di aggiungere la S mostrando alcuni oggetti scolastici prima singoli (*a rubber, a ruler*), poi mostrandone due o più ed elicitando le parole corrispondenti (*two rulers, three rubbers...*). Potete assegnare la scheda come lavoro in autonomia oppure a coppie.



Pagine 50-51

Lessico e strutture

ball, kite, bike, plane, train, teddy bear, car, doll, balloon, video game

Sussidi e materiali

- Student's book
- Supporti digitali
- Flashcard

Dite ai bambini *Turn the page.* e dite *Look!* Chiedete quali personaggi vedono nell'immagine. Elicitate i nomi dei quattro protagonisti (Luna, Skyler, Leo e Libra), che ormai dovrebbero conoscere bene.

Dite *Look at the sky!* e indicate verso l'alto, eventualmente traducendo in L1 se non fosse chiaro.

Fate notare le nuvole nel cielo e chiedete se riconoscono qualche giocattolo nelle loro forme.

1 Watch, listen and point.

Dite *Look, toys!* e chiedete quali giocattoli riconoscono nell'immagine. Se qualcuno conosce già il nome in inglese di alcuni giocattoli, riprendeteli dopo averli visti nella pagina precedente. Usate le flashcard e presentate tutti i vocaboli relativi ai giocattoli. Dite *Listen* portando la mano all'orecchio e *point* indicando con il dito, poi fate partire la traccia audio o il video. Dopo ogni parola, invitate la classe a indicare l'oggetto corrispondente.

Audioscript

- ball • kite • bike • plane • train • teddy bear • car • doll • balloon • video game

2 Listen and repeat. Find.

Ripassate la struttura *It's...* già vista nelle unità precedenti. Indicate un giocattolo, chiedete *What is it?* e rispondete *It's a (kite)*. Ricordate che quando si indica un oggetto, si aggiunge 'a' che sta per 'un/uno/una'. In questa fase non è necessario approfondire questo aspetto, basterà che gli alunni e le alunne abbiano appreso che devono aggiungere "a" dopo *It's*. Fate partire la registrazione, dite *Listen* portando la mano all'orecchio e invitate la classe ad ascoltare attentamente. Fermate la traccia dopo ciascun vocabolo e fate ripetere sia coralmemente sia, in un secondo momento, individualmente. Fate riascoltare e ripetere nuovamente, assicurandovi che i bambini e le bambine pronuncino le parole nel modo più corretto possibile. Poi invitate gli alunni e le alunne a trovare nel disegno grande tutti i giocattoli.

Audioscript

It's a ball.
It's a kite.
It's a bike.
It's a plane.
It's a train.
It's a teddy bear.
It's a car.
It's a doll.
It's a balloon.
It's a video game.

EXTRA Se lo ritenete opportuno, potete chiedere, per ciascun oggetto, anche il colore, usando la struttura *What colour is it?* e chiedendo risposte complete *It's (red)*.

TPR

Inventate un gesto per rappresentare ciascuno dei giocattoli elencati in pagina, per esempio il gesto di calciare un pallone per *ball*, il gesto di pedalare (anche con le mani) per *bike*, il gesto di muovere le dita su un controller per *video game* e così via. Mostratevi lentamente ai bambini e alle bambine mentre ripetete le parole scandendole bene. Dite *It's a ball* e fate il gesto, rendendolo ben visibile a tutti e tutte. Fate ascoltare nuovamente la registrazione invitando la classe a fare i gesti insieme a voi. Ripetete più volte. Potete proporre l'attività anche sotto forma di gioco a squadre: dividete la classe in due gruppi, ogni squadra sceglierà un/una portavoce che dirà *It's a (toy)* dopo avere concordato con i compagni e le compagne l'oggetto. L'altra squadra dovrà mimare velocemente il giocattolo indicato.

GAME Invitate la classe a osservare i disegni nel colonnino a pagina 50 e a memorizzare i giocattoli nella sequenza in cui sono proposti nel libro. Poi chiamate un alunno/a che cominci la catena e dica il primo (*ball*), il compagno o la compagna accanto dovrà dire il secondo (*kite*) e così via, in ordine, fino all'ultimo, per poi ricominciare da capo. In alternativa, potete chiedere al secondo/a di ripetere il giocattolo precedente e di nominare il successivo, e così via.

3 **LOOK AND LISTEN. POINT.**

4 **LISTEN AND CIRCLE.**

5 **LOOK AND COMPLETE. ASK AND ANSWER.**

52

6 **LISTEN AND REPEAT.**

DOLL

DOLLS

7 **LOOK AND COUNT. WRITE AND SAY.**

- DOLLS
- TEDDY BEARS
- CARS
- TRAINS
- PLANES
- VIDEO GAMES
- BALLOONS
- BALLS
- KITE

53

Pagina 52

Lessico e strutture

toys, colours
It's a...

Sussidi e materiali

Student's book
Supporti digitali
Flashcard

3 **Look and listen. Point.**

Fate osservare il disegno e chiedete ai bambini e alle bambine di individuare i giocattoli e di dire che cosa vedono usando la struttura *It's a (toy)*. Spiegate che dovranno ascoltare con attenzione la traccia audio e che dovranno indicare via via i giocattoli che vengono nominati.

Audioscript

a teddy bear • a video game • three cars • two planes • a balloon

4 **Listen and circle.**

Una volta che la scena è stata studiata e che tutte le parole sono state nominate, proponete questo esercizio, in cui i bambini e le bambine dovranno ascoltare attentamente l'audio per selezionare e cerchiare solo gli elementi che vengono nominati.

Audioscript

a teddy bear • a red car • a plane • a bike

5 Look and complete. Ask and answer.

Dite *Get your pencil.* e invitate gli alunni e le alunne a completare i disegni, poi fateli colorare dicendo loro *Get your coloured pencils. Colour.* Una volta completata la prima fase, invitate alcuni volontari/ie a dire le parole che corrispondono ai giocattoli in pagina chiedendo *What is it?* e indicandoli sul vostro libro o alla LIM. Chiedete di avere sempre risposte complete: *It's a (toy).* Poi chiedete *What colour is it?* e aspettatevi risposte complete *It's (colour) and (colour).* Dividete la classe a coppie e invitate i bambini e le bambine a scambiarsi domande e risposte complete sugli oggetti e sui loro colori. Passate tra i banchi per verificare che le frasi vengano pronunciate correttamente.

GAME Appendete le flashcard di questa unit in classe e date agli alunni e alle alunne qualche minuto per osservarle e memorizzarle. Poi staccatele e nascondetene una a caso, senza farla vedere. Riappendete le flashcard in classe in ordine casuale e invitate i bambini e le bambine a dire qual è quella mancante.

Pagina 53

Lessico e strutture
toys, numbers

Sussidi e materiali
Student's book
Supporti digitali

6  Listen and repeat.

Usate la lavagna per presentare il plurale delle parole che, in questa fase, andrà proposto solo sotto forma di *chunk of language*, non come struttura grammaticale. Disegnate uno dei giocattoli presentati nella unit (per esempio una palla), mostratela alla classe e dite *ball*.

Poi disegnate un'altra, mostratele e dite *balls* facendo in modo che la "s" del plurale si senta bene. Ripetete più volte le due parole indicando i disegni corrispondenti. Fate ripetere sia coralmmente sia individualmente, poi fate ascoltare la traccia audio e fate ripetere più volte. Infine, indicate di volta in volta uno o l'altro disegno in pagina e invitate i bambini e le bambine a dire la frase corretta, sia coralmmente sia individualmente.

Audioscript
doll • dolls

7 Look and count. Write and say.

Invitate i bambini e le bambine a guardare l'immagine dicendo *Look, toys!* e invitateli a dirvi quali giocattoli vedono. Spiegate loro che dovranno raggruppare e contare per tipologia i vari giocattoli e scrivere il numero corrispondente a ciascuna categoria accanto alle parole. Ricordate come si forma il plurale, aggiungendo la s alla fine della parola, fate qualche esempio. Contate con loro il numero di bambole presenti in figura e dite *Two dolls. Write number 2.* Procedete con questo metodo per tutti i giocattoli.

Soluzione: 2 dolls; 2 teddy bears; 2 cars; 3 trains; 4 planes; 2 video games; 2 balloons; 2 balls; 1 kite

8 LISTEN AND DRAW.

9 LISTEN AND COLOUR.

10 POINT AND SAY.

11 LOOK AND COUNT. CIRCLE.

12 LISTEN AND SING.

Pagina 54

Lessico e strutture
toys, colours

Sussidi e materiali
Student's book
Supporti digitali

8 Listen and draw.

Fate osservare il disegno e spiegate che si tratta di una cameretta da cui qualcuno ha fatto sparire tutti i giochi. L'audio che ascolteranno dirà loro quali giocattoli disegnare nello spazio disponibile.

Fate quindi ascoltare la traccia una prima volta per comprenderne il senso generale, la seconda per svolgere l'esercizio, e infine una terza per verificare di avere effettivamente illustrato tutti gli elementi elencati.

Audioscript

Draw three balls. • Draw one kite. •
Draw two dolls. • Draw one plane. •
Draw four cars.

9 Listen and colour.

Fate partire la traccia e fermatela dopo ogni frase. Fate colorare i disegni che hanno fatto nel corso dell'attività precedente. Una volta terminato di colorare, fate riascoltare la traccia senza interruzioni. Fate ripetere le frasi.

Audioscript

Three red balls. • One blue kite. • One purple doll and one orange doll. • One green plane. •
Two yellow cars and two pink cars.

Soluzione: tre palle rosse; un aquilone blu; una bambola viola e una arancione; un aereo verde; due macchinine gialle e due rosa.

10 Point and say.

Spiegate ai bambini e alle bambine che ora dovranno dire che giocattoli vedono. Dite *It's a blue kite* indicando l'aquilone con il dito e fate ripetere la frase e la gestualità ai bambini. Fate ripetere la struttura più volte, poi fate svolgere l'esercizio a coppie.

Pagina 55**Lessico e strutture**

toys, numbers
Let's play together!
Let's have fun!

Sussidi e materiali

Student's book
Supporti digitali
Flashcard
Travel Diary

11 Look and count. Circle. 

Chiedete alla classe di dire i nomi di tutti i giocattoli che vedono e leggete a voce alta le parole. Spiegate che dovranno cerchiare, per ogni categoria di giocattoli, il numero che corrisponde a quanto scritto nel box. Questo esercizio si presta come attività collegata alla matematica dal momento che i bambini e le bambine devono collegare la giusta quantità al numero corrispondente.

12   **Listen and sing.**

Fate ascoltare la canzone una prima volta e chiedete quali giocattoli hanno sentito nominare. Spiegate il significato di *Let's play together!* (giochiamo insieme) e di *Let's have fun!* (divertiamoci). Dite queste frasi più volte e fatele ripetere. Usatele ogni volta che proporrete un gioco alla classe. Procedete con il secondo ascolto per controllare che abbiano nominato tutti i vocaboli. Insegnate la canzone con il metodo *I sing - You repeat*. Fate ascoltare e

cantare la canzone. Poi proponete la versione karaoke.

Audioscript

One ball, five balls.
One bike, three bikes.
One doll, six dolls.
Let's play together! Let's have fun!

One train, two trains.
One car, three cars.
Two video games, three video games.
Let's play together! Let's have fun!



Abbinare un gesto a ciascun giocattolo. Mostrate anche un gesto per *Let's play together! Let's have fun!*: battere il cinque al compagno o compagna accanto. Fate riascoltare la canzone e mostrate tutti i gesti in sequenza, poi invitate la classe a cantare e muoversi insieme a voi.

Travel Diary

Dite ai bambini e alle bambine *Get your Travel Diary*. Fatelo aprire a pagina 20. Spiegate che devono disegnare il loro giocattolo preferito, quello che porterebbero con sé nello spazio.

LET'S PLAY!

13 LISTEN AND WATCH. **SEL**

1 **2** **3** **4** **5** **6** **7**

14 LISTEN AND REPEAT. **15** ACT OUT.

Pagine 56-57

Lessico e strutture

toys, numbers
Let's play together!
Let's have fun!

Sussidi e materiali

Student's book
 Supporti digitali

13 Listen and watch. **SEL**

Invitate i bambini e le bambine a guardare la pagina ed elicitate frasi e vocaboli di conoscenza pregressa indicando le immagini e chiedendo *What is it?* Leggete il titolo *Let's play!* e ricordate il significato di questa espressione, che hanno già incontrato nella canzone della pagina precedente. Ricordate anche l'espressione *Let's have fun!* Chiedete di condividere in L1 di che cosa parlerà la storia secondo loro e che cosa diranno i personaggi, aiutandosi anche con le immagini - non c'è una risposta giusta o sbagliata, questa attività serve a creare coinvolgimento e interesse per la storia e per i personaggi.

Spiegate ai bambini e alle bambine che i nostri protagonisti stanno facendo un gioco in giardino. Da bendati, devono indovinare quali giocattoli sono nella scatola. Chiedete se hanno mai fatto un gioco così e ascoltate le loro esperienze pregresse. Riproducete per intero la traccia audio o il video.

Audioscript

- 1 Leo: Let's play together!
Luna: Yes! Let's have fun!
- 2 Luna: Mhm... It's a...
- 3 Luna: ...ball!
Leo: Yes! It's a ball!
- 4 Skyler: Mhm... two dolls.
Libra: Yes! Two dolls!
- 5 Leo: Mhm... three trains!
Luna: Yes! Three trains. Wow!
- 6 Libra: This is a... a... a plane!
Skyler: Yes! It's a plane!
- 7 Luna: Let's play together!
Leo/Libra: Yes!
Skyler: Let's have fun!

14  **Listen and repeat.**

Dite *Listen again!* e fate ascoltare nuovamente la traccia audio della storia, fermate la traccia dopo ogni vignetta e chiedete alla classe di ripetere dicendo *Repeat*. All'inizio potete dividere la classe in gruppi e assegnare un ruolo diverso a ogni gruppo, in modo che i più timidi/e non si sentano costretti a mettersi subito in gioco.

15 Act out.

Assegnate – a un singolo bambino/una singola bambina o a un gruppo – un personaggio, di cui dovranno ripetere le battute. Fate ascoltare nuovamente la traccia, una volta che avranno memorizzato le battute fate ripetere il dialogo a gruppetti.

GAME Proponete ai bambini e alle bambine lo stesso gioco che hanno fatto i protagonisti della storia. Procuratevi una scatola e praticate dei buchi nel coperchio abbastanza grandi perché bambini e bambine possano infilarci una mano. Inserite nella scatola alcuni giocattoli, scegliete tra quanto avete a disposizione in classe per l'intervallo o portate appositamente qualche gioco da casa. Inserite nella scatola solo giocattoli di cui la classe conosca il nome in inglese. Invitate poi, a turno, tutti i bambini e le bambine a mettere una mano nella scatola, scegliere un oggetto, dirne il nome in inglese e poi a estrarlo per verificare se hanno indovinato.

16 TRACE AND COLOUR.

PRACTICE

17 LOOK AND MATCH. SAY.

GO BACK TO PAGE 49
WORKBOOK PAGES 91-95

Pagina 58

Lessico e strutture
toys, numbers, colours

Sussidi e materiali
Student's book
Travel Diary

16 Trace and colour.

Chiedete ai bambini e alle bambine quali giocattoli vedono nelle illustrazioni e fate ripetere le parole. Invitateli a ripassare le parole in grigio, si tratta di un primo esercizio molto semplice di prescrizione.

Se non ritenete opportuno proporlo, fate svolgere solo la seconda parte dell'attività. Chiedete quanti palloni ha trovato Luna nella storia, provate a farlo ricordare senza tornare indietro. Attendete la risposta *one* e dite *Yes, one ball*. Fate ripetere *One ball* e dite *Colour one ball*. Assicuratevi che colorino solo un pallone.

Potete far colorare il pallone dello stesso colore di quello nella storia, chiedendo quindi *What colour is the ball?* Procedete con tutti gli elementi, poi fate ripetere *One ball, two dolls, three trains e one plane*.

Soluzione: 1 pallone; 2 bambole; 3 treni; 1 aeroplano

17 Look and match. Say.

Fate collegare gli oggetti a ogni personaggio della storia. Fate ripetere i giocattoli abbinati al numero e al personaggio.

Soluzione: Luna - one ball; Skyler - two dolls; Leo - three trains; Libra - one plane

Go back to page 49

Invitate la classe a sfogliare all'indietro il libro e a tornare alle pagine iniziali dell'unità. A pagina 49, invitate bambini e bambine a nominare in inglese quante più parole possibile relative ai diversi set lessicali.

Travel Diary

Dite *Get your Travel Diary* e, a pagina 21, fate disegnare i giocattoli del set lessicale appena appreso. Fate ripassare la scritta e poi invitate i bambini e le bambine a dire che cosa contiene la loro cesta usando la struttura *It's a (toy). It's (colour)*.

TIP! Alle pagine 50 e 51, fate notare che sono presenti tutti i giocattoli che hanno appreso nel corso dell'unità. Chiedete ad alunni e alunne di nominarli in inglese. Questa attività è utile per mostrare ai bambini e alle bambine le loro acquisizioni linguistiche e per aumentare la motivazione e il coinvolgimento.

Pagina 91

1 Ascolta e numera.

Fate ascoltare e numerare i giocattoli nell'ordine corretto.

Audioscript

1 It's a balloon. • 2 It's a train. • 3 It's a video game. • 4 It's a kite. • 5 It's a teddy bear. • 6 It's a ball. • 7 It's a plane. • 8 It's a bike. • 9 It's a doll. • 10 It's a car.

2 Ascolta e controlla.

Fate ascoltare di nuovo l'audio per controllare l'esercizio.

3 Ascolta e colora.

Fate osservare e contare gli elementi degli insiemi. Fate ascoltare e ripetere il colore, poi fate colorare.

Audioscript

1 The kites are green. • 2 The video games are red. • 3 The teddy bears are brown. • 4 The planes are yellow.

Pagina 92

4 Osserva e segna ✓ oppure ✗.

Fate osservare i disegni, leggere i numeri e segnare con un *tick* o con una X le caselle. Invitate la classe a scrivere il numero in cifra accanto a quello in parola.

Soluzione: 1 ✗; 2 ✓; 3 ✓; 4 ✗

5 Ascolta e cerchi.

Indicate le coppie di disegni ed elicitate i loro nomi. Poi fate ascoltare più volte e fate cerchiare l'oggetto nominato.

Audioscript

It's a bike. • It's a train. • It's a kite. • It's a teddy bear. • It's a video game.

Pagina 93

6 Ascolta e numera.

Indicate i dettagli dei giocattoli e chiedete *What is it?* Elicitate risposte complete, poi fate ascoltare e numerare.

Audioscript

1 What is it? It's a doll. • 2 What is it? It's a car. • 3 What is it? It's a train. • 4 What is it? It's a teddy bear.

7 Quanti sono? Conta e collega.

Fate osservare i disegni dei giocattoli e fate contare e collegare giocattoli e numeri.

Soluzione: ten cars; six teddy bears; nine balloons; eight dolls

Travel Diary

Dite *Get your Travel Diary* e assicuratevi che tutti lo abbiano aperto a pagina 22. Dite *Look! Toys in space!* Spiegate che devono trovare le cinque differenze tra le due vignette e dire i nomi dei giocattoli.

Soluzione: 1 macchinina; 2 treno; 3 aquilone; 4 orsacchiotto; 5 palloncino

Travel Diary

Per concludere il lavoro sull'unità fate prendere il *Travel Diary* e fate completare la mappa a pagina 23.



UNIT 6 • FOOD

Welcome

Unit 1

Unit 2

Unit 3

Unit 4

Unit 5

Unit 6

Festivities

Workbook

Obiettivi di apprendimento

Conoscenze

- Cibo e bevande.
- Dire se un alimento piace o non piace.
- Semplici istruzioni correlate alla vita di classe.

Abilità

- Identificare alcuni alimenti.
- Comprendere ed eseguire semplici istruzioni e procedure.
- Comprendere ed eseguire azioni e movimenti.
- Riconoscere e riprodurre suoni e ritmi della L2.
- Porre semplici domande e dare risposte.

Lessico

meat, fish, chocolate, soup, cheese, fruit, pizza, rice, vegetables, ice cream, hot, cold

Strutture comunicative

*I like... / I don't like...
How many?*

Traguardi intermedi per lo sviluppo delle competenze

Competenze di base

- Identificare alcuni alimenti.
- Comprendere ed eseguire azioni di movimento.
- Ascoltare e comprendere una storia illustrata letta dall'insegnante o da un supporto multimediale.
- Cantare una canzone.
- Discriminare elementi linguistici in base all'ascolto.

Competenze chiave

- **Comunicare:** comprendere messaggi verbali orali e non verbali; interpretare una storia; intervenire nelle conversazioni rispettando l'argomento.
- **Imparare a imparare:** riutilizzare materiale appreso in nuovi contesti; tradurre in azione il linguaggio appreso.
- **Collaborare e partecipare:** mantenere relazioni positive con i compagni; rispettare regole stabilite in situazione di lavoro individuale e di gruppo.
- **Progettare:** tradurre creativamente in azione la lingua appresa.

Attività

- Cantare e mimare una canzone.
- Discriminare elementi linguistici in base all'ascolto.
- Interpretare brevi dialoghi.
- Drammatizzare una storia.

Life skills

- Consapevolezza di sé.
- Sviluppare il pensiero critico.
- Gestione delle emozioni.
- Capacità di relazioni interpersonali.
- Pensiero creativo.

CLIL

Social skills: imparare a comportarsi correttamente nel contesto di semplici interazioni sociali.
Science: discriminare elementi in base alla temperatura.

Supporti

Sussidi (metodologici didattici)

- Student's book
- Supporti digitali (audio, video)
- Travel Diary
- My Space English 1
- Flashcard

Materiali

Corredo scolastico quotidiano



Pagina 59

Lessico e strutture

Look, sing

Sussidi e materiali

Student's book

Supporti digitali

I nostri amici Luna e Skyler sono nello spazio, ma Mr Cometix e i loro compagni e le loro compagne di classe li seguono dal pianeta Terra. In ogni pagina di apertura delle unit ci troviamo appunto sulla Terra, in collegamento con lo spazio. Queste pagine introducono il lessico della unit proponendo un disegno da usare per elicitarle le preconcoscienze degli alunni e delle alunne, e a cui poi tornare a fine unit  per un momento di autovalutazione.

Look and sing.

Dite ai bambini e alle bambine *Get your books!* Indicando il vostro libro. Poi dite *Go to page 59*, scrivete il numero alla lavagna e assicuratevi che tutti e tutte abbiano trovato la pagina corretta. Chiedete ai bambini e alle bambine quali personaggi vedono nell'immagine. Spiegate loro che i bambini e le bambine terrestri sono in un parco con Mr Cometix per un pic-nic e sono collegati con i loro amici nello spazio. Lasciate il tempo di commentare il disegno in L1 e fate notare gli oggetti illustrati, tra cui il cibo e alcuni oggetti scolastici. Chiedete di dire le parole in italiano e chiedete se qualcuno conosce gi  il nome di alcuni alimenti.

Fate ascoltare la canzone jingle del corso ricordando ai bambini e alle bambine di salutare con la mano ogni volta che sentono *Hello*. Invitate la classe a cantare in autonomia sulla traccia karaoke.

Audioscript

Friends in space, friends in space.

Friends in space, friends in space.

Say hello, say hello.



Indicate di nuovo la scena a pagina 59. Fate notare che i compagni e le compagne di Luna e Skyler stanno facendo un pic-nic a cui i nostri amici nello spazio possono partecipare grazie alle nuove tecnologie. Chiedete ai bambini e le bambine se hanno amici e amiche che vivono lontano, magari conosciuti durante le vacanze, e se riescono a tenersi in contatto con loro.

Web Surfer! Chiedete ai bambini e alle bambine se conoscono il significato della parola *moon* (luna). Chiedete *What is the moon?* e attendete che rispondano; se nessuno conosce la risposta corretta, disegnatela alla lavagna. Dite poi *Blue moon ice cream* e chiedete se qualcuno sa cosa sia. Collegate la LIM o il computer e andate sul motore di ricerca. Digitate *blue moon ice cream*. Fate osservare il gelato blu (che magari qualcuno conosce come gelato al puffo). Chiedete se qualcuno lo ha mai assaggiato, poi chiedete *Do you like blue moon ice cream?*

GAMES Per consolidare in modo ludico il set lessicale dell'unità, proponete questo gioco con le flashcard che sicuramente i bambini e le bambine avranno imparato a svolgere e ad apprezzare. Appendete in classe tutte le flashcard della unit, fatele osservare attentamente per un po', poi staccatele, sfilatene una e riappendete le altre in classe. Gli alunni e le alunne dovranno identificare il cibo mancante e pronunciarne correttamente il nome. Continuate finché non resterà una sola flashcard.

Per il consolidamento delle strutture linguistiche, potete mostrare una flashcard alla volta e chiedere *Do you like... (pizza)?* Invitate gli alunni a rispondere *Yes, I do* (pollice in su) oppure *No, I don't* (pollice in giù).

WORKSHEET 1 • MY FAVOURITE FOOD page 149

Fotocopiate e distribuite la scheda. Spiegate ai bambini e alle bambine che dovranno colorare gli alimenti illustrati in basso nella scheda, poi dovranno ritagliarli e incollarli nello spazio che corrisponde ai loro gusti personali. Invitate poi gli alunni e le alunne a raccontare i loro elaborati: *I like (food). I don't like (food)*. La scheda può essere usata anche per giocare a indovinare i gusti dei compagni e delle compagne: prendete una scheda senza mostrare chi l'ha completata, leggete i gusti e invitate la classe a dire di chi si tratta. Proponete questo gioco solo se siete sicuri/e che in classe non ci siano alunni o alunne con problemi di allergie, intolleranze o selettività alimentare che potrebbero creare imbarazzo nello svolgimento.

WORKSHEET 2 • HOT OR COLD? page 150

Fotocopiate e distribuite la scheda. Spiegate ai bambini e alle bambine che dovranno colorare gli alimenti illustrati in basso nella scheda, poi dovranno ritagliarli e incollarli nello spazio più adatto, *HOT* per gli alimenti che si consumano caldi e *COLD* per quelli che si consumano freddi. Se lo ritenete opportuno, potete invitare la classe, a coppie, a svolgere un'attività di *speaking*: un bambino/a chiede al compagno/a *Is it hot or cold?* indicando un alimento, il compagno/a risponde, per esempio *Fruit is cold*. Spiegate che alcuni alimenti, come per esempio la verdura, possono andare bene in entrambe le categorie, quindi accettate entrambe le risposte.

1 **WATCH, LISTEN AND POINT.**

MEAT	FISH
CHOCOLATE	SOUP
CHEESE	FRUIT
PIZZA	RICE
VEGETABLES	ICE CREAM

2 **LISTEN AND REPEAT. FIND.**

Pagine 60-61

Lessico e strutture

meat, fish, chocolate, soup, cheese, fruit, pizza, rice, vegetables, ice cream

Sussidi e materiali

Student's book
Supporti digitali
Flashcard

Dite ai bambini *Turn the page!* e dite *Look!* Chiedete quali personaggi vedono nell'immagine. Elicitate i nomi dei bambini, degli alieni e di Miss Flix.

Chiedete che cosa stanno facendo i nostri protagonisti e che cosa si mangia nello spazio secondo loro, lasciate che commentino in L1 e che familiarizzino con la scena.

1 Watch, listen and point.

Dite *Look, food!* e chiedete quali alimenti riconoscono nell'immagine. Chiedete ai bambini e alle bambine se conoscono già il nome in inglese di alcuni cibi. Usate le flashcard e presentate tutti i vocaboli relativi al cibo. Dite *Listen* portando la mano all'orecchio e *point* indicando con il dito, poi fate partire la traccia audio o il video. Fate indicare le parole a mano a mano che le sentono.

Audioscript

meat, fish, chocolate, soup, cheese, fruit, pizza, rice, vegetables, ice cream

2 Listen and repeat. Find.

Ripassate la struttura *It's a...* già vista nelle unità precedenti.

Indicate uno degli alimenti illustrati in pagina e dite *It's a (pizza)* oppure *It's a (fish)*.

Fate partire la registrazione, dite *Listen* portando la mano all'orecchio e invitate la classe ad ascoltare attentamente. Fermate la traccia dopo ciascun vocabolo e fate ripetere sia coralmemente sia, in un secondo momento, individualmente. Fate riascoltare e ripetere nuovamente, assicurandovi che i bambini e le bambine pronuncino le parole nel modo più corretto possibile. Poi invitate gli alunni e le alunne a trovare nel disegno grande tutti gli alimenti.

Audioscript

meat, fish, chocolate, soup, cheese, fruit, pizza, rice, vegetables, ice cream



Inventate un gesto per rappresentare ciascuno degli alimenti presentati in pagina, per esempio il gesto di sbucciare una banana per *fruit*, il gesto con la mano che ondeggia per indicare *fish* e così via.

Mostrateli lentamente ai bambini e alle bambine mentre ripetete le parole scandendole bene. Dite *Fish* e fate il gesto, rendendolo ben visibile a tutti e tutte. Fate ascoltare nuovamente la registrazione invitando la classe a fare i gesti insieme a voi. Ripetete più volte.

Potete proporre l'attività anche sotto forma di gioco a squadre: dividete la classe in due gruppi, ogni squadra sceglierà un/una portavoce nominerà in inglese un cibo, dopo avere concordato con i compagni e le compagne l'alimento. L'altra squadra dovrà mimare velocemente il cibo indicato.

GAME Proponete una versione di *Simon Says* legata al cibo. Ripassate con la classe i gesti associati a ciascun alimento, poi spiegate che dovranno fare il gesto se sentono il nome del cibo preceduto da *Simon Says*, mentre dovranno rimanere fermi se sentono solo il cibo. A questo punto dell'anno potete valutare se far sedere chi sbaglia e far arrivare qualcuno a vincere il gioco.

3 LISTEN AND NUMBER.

4 LISTEN AND CIRCLE.

5 LISTEN AND REPEAT.

6 LOOK AND LISTEN. COLOUR.

1

2

3

7 LOOK AND SAY.

Pagina 62

Lessico e strutture
food

Sussidi e materiali
Student's book
Supporti digitali

3 Listen and number.

Fate osservare i cibi raffigurati e chiedete se ricordano i nomi corrispondenti in inglese. Spiegate che direte il nome di un cibo e tutti quelli/e a cui piace dovranno alzare la mano, mentre quelli/e a cui non piace dovranno restare fermi. Cominciate lentamente, ma accelerate via via per rendere l'attività più divertente e sfidante. Invitate poi i bambini e le bambine ad ascoltare attentamente l'audio e a numerare in base a quello che sentono.

Audioscript

- 1 ice cream
- 2 fruit
- 3 soup
- 4 pizza
- 5 cheese

4 Listen and circle.

Proponete la stessa attività svolta per l'esercizio precedente: ripassate con la classe i nomi degli alimenti illustrati, poi fate alzare la mano quando sentono un alimento che amano e restare fermi quando ne sentono nominare uno che non amano. Una volta che anche questo secondo gruppo di alimenti sarà stato acquisito, potete riproporre la stessa attività con tutti gli alimenti introdotti in questa unit. Fate poi ascoltare la registrazione, spiegando che dovranno cerchiare solo gli alimenti che sentono nominare nell'audio.

Audioscript

chocolate • rice • meat • fish

Soluzione: cioccolato; carne; pesce**Pagina 63****Lessico e strutture**

food

*I like... / I don't like...***Sussidi e materiali**

Student's book

Supporti digitali

5  **Listen and repeat.**

Spiegate che oggi imparerete a dire che cosa piace e che cosa non piace. Disegnate alla lavagna un *tick* e una *cross* e indicateli facendo capire che il *tick* indica le cose buone (per esempio girando il dito indice sulla guancia, come si fa per indicare che un alimento ci piace) e che la *cross* indica le cose che non ci piacciono, per esempio mimando una faccia disgustata. Indicateli nuovamente, ripetendo i gesti e dicendo *I like...* e *I don't like...*. Fate ripetere coralmemente e individualmente. Poi fate notare il pollice su e il pollice giù disegnati in pagina, chiedete che cosa significano e confermate che corrispondono al *tick* e alla *cross* che avete disegnato alla lavagna. Fate ascoltare la traccia audio e invitate i bambini e le bambine a ripetere le due frasi.

Audioscript

I like pizza. I don't like cheese.

EXTRA Chiedete a turno a tutti i bambini e le bambine della classe di esprimere i loro gusti dicendo un cibo che amano e uno che non amano, seguendo il modello dell'esercizio appena svolto. Volendo, potete raccogliere le loro risposte per creare un grafico o un cartellone con le loro preferenze e con i cibi meno amati.

6  **Look and listen. Colour.**

Invitate i bambini e le bambine a tenere a portata di mano i colori rosso e verde. Fate notare che i due pollici (in su e in giù) sono di questi due colori, spiegate che dovranno colorare quello corretto per ciascun alimento.

Fate ascoltare attentamente l'audio una prima volta perché possano comprenderne il senso generale, poi fate ascoltare nuovamente e svolgere l'attività. Infine, proponete un ultimo ascolto per verificare che l'esercizio sia stato completato correttamente.

Audioscript

1 I like soup. • 2 I don't like ice cream. •
3 I like fruit.

Soluzione: 1 ✓; 2 ✗; 3 ✓**7 Look and say.**



Chiedete ad alcuni bambini e bambine di dire i nomi dei cibi rappresentati nei fumetti. Poi dividete la classe a coppie e spiegate che ciascuno dovrà impersonare uno dei due personaggi e dovrà dire quali sono i cibi che gli piacciono o che non ama. Poi dovranno scambiarsi i ruoli e ripetere l'attività. Passate tra i banchi e ascoltate le conversazioni, correggete la pronuncia.

8 DRAW AND SAY.



I LIKE... 😊

I DON'T LIKE... 😞

9 MATCH. CLIL





10 LISTEN AND CHECK. REPEAT.











HOT





COLD







11 LISTEN AND CIRCLE. THEN TICK ✓ OR CROSS X.



















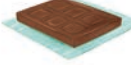







12 LISTEN AND SING.

DO YOU LIKE PIZZA?



YES, I DO. I LIKE PIZZA!



13 ASK AND ANSWER.

Pagina 64

Lessico e strutture

food, hot, cold
I like... / I don't like...

Sussidi e materiali

Student's book
Supporti digitali
Flashcard

8 Draw and say.

Dite *Get your pencil*. Leggete assieme le diciture *I like* (pollice in su ed espressione felice) e *I don't like* (pollice in giù ed espressione triste). Dite *Draw food you like. Draw food you don't like* e fate completare gli spazi disegnando almeno 3 alimenti che amano e che non amano. Poi chiamate alcuni volontari/ie a dire che cosa hanno disegnato usando frasi complete.

EXTRA Utilizzate le flashcard, procedete un vocabolo alla volta. Mostrate l'immagine e chiedete *Do you like... (pizza)?* e fate rispondere *Yes, I do* (pollice in su) oppure *No, I don't* (pollice in giù).

9 Match. CLIL

Dite *Look, hot!* facendo il gesto che indica 'caldo' con la mano. Ripetete la parola *hot* e fate ripetere, poi fate lo stesso con la parola *cold*. Indicate la pizza, chiedete *Hot or cold?* ed elicitate la risposta *hot*. Dite *Get your pencil. Match. Pizza is hot*. Procedete con gli altri alimenti. L'attività si presta a un collegamento con scienze, dove si affronta il tema del caldo e del freddo.

Soluzione: Hot: rice, pizza, soup, meat;
Cold: ice cream, chocolate, fruit, cheese

10  **Listen and check. Repeat.**

Fate ascoltare la traccia audio per procedere alla correzione corale dell'esercizio precedente. Una volta terminata la correzione, fate ascoltare una frase per volta e fate ripetere.

Audioscript

- 1 Rice is hot. • 2 Ice cream is cold. •
 3 Chocolate is cold. • 4 Pizza is hot. •
 5 Soup is hot. • 6 Fruit is cold. • 7 Meat is hot. • 8 Cheese is cold.

GAME/TPR Spiegate ai bambini e alle bambine che dovranno ascoltare gli alimenti che direte e dovranno reagire alzando le mani al cielo se si tratta di un alimento caldo o saltando sul posto se si tratta di un alimento freddo. Cominciate elencando lentamente i cibi e accelerate via via il ritmo.

Pagina 65**Lessico e strutture**

food

I like... / I don't like...

Sussidi e materiali

Student's book
 Supporti digitali
 Travel Diary

11   **Listen and circle.**

Then tick ✓ or cross ✗.

Dite *Get your pencil*. Spiegate che ascolterete la canzone e che dovranno cerchiare tutti gli alimenti che sentono, senza concentrarsi su quello che piace o non piace. Fate ascoltare nuovamente fate mettere un *tick* accanto agli alimenti che piacciono ai protagonisti della canzone e una X accanto a quelli che non sono apprezzati.

Audioscript

Do you like cheese? Yes, I do. I like cheese.
 Yummy yummy yummy yummy food!

Do you like soup?
 No, I don't. I don't like soup.

Do you like pizza?
 Yes, I do. I like pizza!
 Yummy yummy yummy yummy food!

Do you like ice cream?
 No, I don't. I don't like ice cream.

Do you like fruit?
 Yes, I do. I like fruit!
 Yummy yummy yummy yummy food!

Soluzione: Circle: cheese; soup; pizza;
 ice cream; fruit

✓ cheese, pizza, fruit; ✗ soup, ice cream

12   **Listen and sing.**

Fate ascoltare la canzone e, quando la classe avrà familiarizzato con il testo, insegnatela con il metodo *I sing - You repeat*. Infine, fate cantare con la versione karaoke.

13 Ask and answer.

I bambini e le bambine, a coppie, dicono che cosa piace ai bambini illustrati. Se lo ritenete opportuno, chiedete di ripetere le frasi personalizzandole con gli alimenti che a loro piacciono o non piacciono.

Travel Diary

Dite ai bambini *Get your Travel Diary*. Assicuratevi che lo aprano a pagina 24. Fate disegnare e colorare i loro cibi preferiti all'interno del cestino.

I LIKE PIZZA!

14 LISTEN AND WATCH.

1

2

3

66

4

5

6

15 LISTEN AND REPEAT. **16** ACT OUT.

67

Pagine 66-67

Lessico e strutture

food

I'm hungry. Me, too.

Do you like... ? Yes, I do. / No, I don't.

Yummy

Sussidi e materiali

Student's book

Supporti digitali

Flashcard

14 Listen and watch.

Invitate i bambini e le bambine a osservare la pagina ed elicitate nomi dei personaggi e i vocaboli già noti indicando le vignette e chiedendo *What is it?* Ripassate la domanda *Do you like (food)?* indicando gli alimenti e chiedendo ad alcuni bambini e bambine di rispondere. Leggete il titolo *I like pizza!* e chiedete di condividere in L1 di che cosa parlerà la storia secondo loro e che cosa diranno i personaggi, se possibile anche in L2 aiutandosi con le immagini. Non c'è una risposta giusta o sbagliata, questa attività serve a creare coinvolgimento e interesse per la storia e per i personaggi.

Spiegate il significato delle espressioni *I'm hungry* (ho fame) e *Me, too* (anch'io).

Fatele ripetere a coppie in modo che la classe familiarizzi con le frasi e con la corretta pronuncia.

Spiegate che i protagonisti hanno organizzato un pic-nic sul pianeta Agog. Riproducete per intero la traccia audio o il video.

Audioscript

- 1** Skyler: I'm hungry.
Leo: Me, too!
- 2** Leo: Do you like pizza, Skyler?
Skyler: Yes, I like pizza.
Leo: Pizza is yummy.
- 3** Luna: Mhm, I like rice!
Skyler: Rice is blue and cold... I don't like rice!
Leo: I like blue rice! Yummy!
- 4** Luna, Libra: Hello Miss Flix!
Miss Flix: Hello! Luna, Libra, do you like cheese?
Libra: Yes, I like cheese.
Luna: No, I don't... I like yellow ice cream!
Yummy!
- 5** Libra: Do you like chocolate, Luna?
Luna: Cough cough, yuck! It isn't chocolate!
- 6** Miss Flix: Luna! Chocolate is purple.
Skyler: Cheese is brown! You don't like cheese!
Luna: Oh, it's cheese. I don't like cheese.

15  **Listen and repeat.**

Dite *Listen again!* e fate ascoltare nuovamente la traccia audio della storia, fermate la traccia dopo ogni vignetta e chiedete alla classe di ripetere dicendo *Repeat*. All'inizio potete dividere la classe in gruppi e assegnare un ruolo diverso a ogni gruppo, in modo che i più timidi/e non si sentano costretti a mettersi subito in gioco.

16 Act out.

Assegnate – a un singolo bambino/una singola bambina o a un gruppo – un personaggio, di cui dovranno ripetere le battute.

Fate ascoltare nuovamente la traccia, una volta che avranno memorizzato le battute fate ripetere il dialogo a gruppetti.

GAME Prendete le flashcard della unit e sceglietene una a caso, assicurandovi di non fare vedere quella scelta alla classe. Spiegate che farete degli indovinelli e, per alzata di mano, i bambini e le bambine dovranno indovinare il cibo illustrato. Una volta indovinato l'alimento, fate ripetere il vocabolo coralmemente.

Proponete questi indovinelli:

- 1** *It's brown. It's cold. It's yummy!*
(*It's chocolate.*)
- 2** *It's yummy. It's a circle. It's hot.*
(*It's pizza.*)
- 3** *It's blue on planet Agog.*
(*It's rice.*)
- 4** *It's very cold and yummy.*
(*It's ice cream.*)

17 LOOK AND TICK ✓ OR CROSS X.

18 SAY.

PRACTICE

19 MATCH AND SAY.

1

2

3

4

A

B

C

D

GO BACK TO PAGE 59
WORKBOOK PAGES 94-96

Pagina 68

Lessico e strutture
food, colours

Sussidi e materiali
Student's book
Travel Diary

17 Look and tick ✓ or cross X.

Dite *Look!* ed elicitate nomi dei personaggi e degli alimenti. Invitate poi la classe a mettere un *tick* se al personaggio rappresentato piace l'alimento associato o una *X* se invece non lo gradisce, basandosi su quanto hanno visto o ascoltato nella storia.

Soluzione: 1 ✓; 2 X; 3 ✓; 4 X

18 Say.

Chiamate un bambino o una bambina che fingerà di essere il personaggio della storia e chiedete: *Leo, do you like pizza?* Attendete risposte complete e continuate per tutti i personaggi.

19 Match and say.

Dite *Look, what is it?* ed elicitate i nomi dei cibi. Indicate la pagina della storia sul libro o mostratela alla LIM come riferimento. Ricordate che il cibo nello spazio ha colori diversi e invitate la classe a collegare gli alimenti terrestri con i loro corrispondenti spaziali. Poi fate dire i nomi degli alimenti.

Travel Diary

Dite ai bambini *Get your Travel Diary.* Assicuratevi che lo aprano a pagina 25. Invitate i bambini e le bambine a disegnare prima i cibi che preferiscono, poi quelli che non amano. Poi gli alunni e le alunne, divisi in coppie, ripassano usando le strutture *Do you like...? I like... / I don't like...*

Go back to page 59

Invitate la classe a sfogliare all'indietro il libro e a tornare alle pagine iniziali dell'unità. A pagina 59, invitate bambini e bambine a identificare e nominare in inglese quanti più alimenti possibile e altri vocaboli relativi ai set lessicali già studiati. Potete svolgere questa attività sotto forma di gioco.

TIP! Alle pagine 60 e 61, fate notare che sono presenti tutti gli alimenti che hanno appreso nel corso dell'unità. Chiedete ad alunni e alunne di nominarli in inglese. Questa è un'attività utile per far loro meglio comprendere quanta lingua hanno acquisito nel corso del tempo e aumentare la motivazione.

Pagina 94

1 Ascolta e numera.

Spiegate ai bambini e alle bambine che dovranno ascoltare la traccia audio e numerare gli alimenti illustrati nell'ordine corretto. Indicate i cibi uno a uno e chiedete alla classe *What is it?* Dal momento che con il cibo la frase completa ha una maggiore complessità, spiegate che basta la singola parola. Verificate la corretta pronuncia.

Audioscript

1 soup; 2 fruit; 3 ice cream; 4 fish; 5 rice;
6 meat; 7 chocolate; 8 vegetables; 9 pizza;
10 cheese.

2 Ripassa le parole.

Leggete insieme le parole in grigio, poi dite *Get your pencil* e invitate bambini e bambine a ripassarle.

3 Ti piace o non ti piace? Disegna 😊 o ☹️.

Fate notare che accanto a ogni alimento c'è una faccina con gli occhi ma senza la bocca e spiegate che dovranno esprimere le loro preferenze mettendo una bocca che ride agli alimenti che amano e una bocca triste ai cibi che non amano.

Pagina 95

4 Colora gli spazi con i puntini. Ripassa le parole.

Fate colorare gli spazi con il puntino e chiedete di riconoscere gli alimenti nascosti. Poi invitate gli alunni/e a ripassare le parole.

5 Osserva e collega.

Ripassate insieme alla classe il significato di *hot* e *cold*, poi fate osservare i disegni e collegarli alla parola corretta. Non importa se non conoscono le parole corrispondenti a tutti gli oggetti. Se lo ritenete opportuno, introducete i vocaboli nuovi (*ice lolly* – ghiacciolo e *iron* – ferro da stiro) e ripassate *soup* e *snowman*.

Travel Diary

Dite *Get your Travel Diary* e assicuratevi che tutti lo abbiano aperto a pagina 26. Dite *Look! Food!* Spiegate che dovranno completare i disegni degli alimenti e nominarli in inglese.

Pagina 96

6 Ascolta e collega.

Ripassate *I like/I don't like* usando le flashcard. Poi fate ascoltare più volte la traccia audio e spiegate che dovranno collegare i personaggi ai cibi che vengono nominati di volta in volta. Fate fare un ultimo ascolto per verificare che abbiano svolto correttamente l'attività.

Audioscript

1 I like cheese. I don't like rice. 2 I don't like soup. I like pizza. 3 I like ice cream. I don't like fish. 4 I like fruit. I don't like chocolate. 5 I don't like meat. I like vegetables.

Travel Diary

Per concludere il lavoro sull'unità fate prendere il *Travel Diary* e fate completare la mappa a pagina 27.

Le pagine dedicate alla *Revision* alla fine del **Travel Diary** (pagine 28-31) possono essere usate sia nel corso dell'anno, a mano a mano che una unità viene completata, per fissare quanto appreso, sia alla fine dell'anno scolastico, per valutare se gli apprendimenti sono stati sufficientemente consolidati.

Le pagine 30-31, inoltre, propongono una piccola attività di autovalutazione. Una volta completato il lavoro su una unit, chiedete ai bambini e alle bambine di colorare un numero di stelline – tra 1 e 3 – che corrisponde a come si sono sentiti nello svolgere l'esercizio.

Pagina 28, Unit 1

Fate osservare le figure geometriche ed elicitate i loro nomi in inglese. Fate notare i colori dei pallini e chiedete di dire le parole, poi fate colorare. Infine, fate dire sia la forma sia il colore: *It's a triangle. It's yellow and green.*

Pagina 28, Unit 2

Leggete insieme le parole *IN* e *ON* e ripassatene il significato. Poi invitate bambini e bambine a disegnare un elemento a loro scelta dove indicato.

Pagina 28, Unit 3

Ripassate i nomi degli animali domestici illustrati chiedendo *What is it?* Poi invitate bambini e bambine a collegare gli animali grandi alla parola *big* e quelli piccoli alla parola *small*.

Pagina 29, Unit 4

Fate osservare il disegno e gli elementi nel riquadro, spiegate agli alunni e alle alunne che devono contare gli elementi indicati nel disegno più grande e poi devono scrivere il numero corrispondente. Infine, fate contare o leggere a voce alta i numeri in inglese.

Pagina 29, Unit 5

Invitate i bambini e le bambine a osservare i disegni dei giocattoli e a dirne i nomi, poi fate completare le parole che li identificano.

Pagina 29, Unit 6

Leggete insieme le parole *hot* e *cold* e ripassatene il significato. Ripassate anche i nomi degli alimenti illustrati chiedendo *What is it? Do you like it?* Poi invitate bambini e bambine a ripassare le parole in grigio e a disegnare un nuovo elemento per ciascun gruppo.

Pagina 30

Per ciascuna unità, fate osservare i disegni e invitate gli alunni e le alunne a completare gli spazi con gli elementi mancanti. Poi fate dire le parole e, se lo ritenete opportuno, i colori di ciascuna illustrazione. Infine, fate colorare le stelline in base a quanta difficoltà hanno trovato nel completamento del lavoro.



Le festività sono momenti molto importanti per i bambini e le bambine, ancora di più negli anni della scuola primaria. La lingua inglese diventa quindi un veicolo per le emozioni che queste giornate si portano dietro.

Alle pagine indicate di questa guida, per ogni festività trovate i *Worksheet* dedicati, che possono essere fotocopiati e distribuiti ai bambini e alle bambine nel periodo che precede le varie festività. I *Worksheet* dedicati alle festività offrono la possibilità di creare semplici elaborati da condividere, qualora lo riteniate opportuno, anche con le famiglie, e di consolidare il lessico e le strutture relative a ogni festività.

HAPPY HALLOWEEN! • Student's book page 71

WORKSHEET 1 • JACK O'LANTERN page 151

Fotocopiate e distribuite la scheda. Spiegate ai bambini e alle bambine che dovranno costruire un *Jack o'lantern* per Halloween.

Chiedete *What is it?* ed elicitate la risposta *It's a Jack o'lantern*. Dite *Get your colours*. Chiedete *What colour is a Jack o'lantern?... Orange! Get orange. Colour it orange*. Una volta colorato, dite *Get your scissors and cut*. Dite *Stick* e fatela incollare o sul quaderno o su un cartoncino. Ora dite *Colour the triangles*. Procedete così per entrambe le zucche.

Potete poi usare gli elaborati per decorare la classe in vista della festa di Halloween oppure farli usare come bigliettini augurali, facendo copiare sul retro la scritta *HAPPY HALLOWEEN!*

WORKSHEET 2 • SCARY MONSTERS page 152

Fotocopiate e distribuite la scheda. Spiegate ai bambini e alle bambine che dovranno colorare il loro mostro come preferiscono, poi fate ritagliare seguendo le linee tratteggiate. Infine, fate piegare come indicato e usate gli elaborati per decorare la classe in vista della festa di Halloween.

MERRY CHRISTMAS! • Student's book page 73

WORKSHEET 1 • MY CHRISTMAS TREE page 153

Fotocopiate e distribuite la scheda.

Chiedete *What is it?* ed elicitate la risposta *It's a Christmas tree*. Chiedete *What colour is a Christmas tree?* *Green! Colour it green*. Una volta colorato, dite *Get your scissors and cut*. Fate tagliare e arrotolare l'albero. Fate colorare e ritagliare tutte le decorazioni usando i colori che preferiscono. Dite poi *Get your glue, stick* e fate incollare le decorazioni sull'albero. Fate portare a casa il lavoretto di Natale il giorno prima delle vacanze.

WORKSHEET 2 • CHRISTMAS CARD page 154

Fotocopiate e distribuite la scheda. Spiegate che costruirete un bigliettino a forma di renna per fare gli auguri di Natale. Fate ritagliare la renna e le corna, invitate gli alunni e le alunne a incollare le corna sulla testa della renna, poi scrivete alla lavagna *MERRY CHRISTMAS* e fate copiare.

HAPPY EASTER! • Student's book page 75

WORKSHEET 1 • EASTER EGG page 155

Fotocopiate e distribuite la scheda. Spiegate ai bambini e alle bambine che dovranno ritagliare l'uovo di Pasqua e le sue decorazioni seguendo le linee tratteggiate. Dite *Get your colours e Decorate your egg*. Una volta colorato e decorato, dite *Get your scissors and cut*. Fate ritagliare e incollare l'erba su un cartoncino dopo averla colorata. Infine, fate mettere l'uovo al centro della base creata con l'erba. Usate l'elaborato per ripassare le parole relative alla Pasqua e ai colori.

WORKSHEET 2 • EASTER CARD page 156

Fotocopiate e distribuite la scheda. Spiegate ai bambini e alle bambine che dovranno costruire un biglietto a forma di coniglio pasquale per fare gli auguri di Pasqua. Fate ritagliare il coniglio e lo sfondo, invitate gli alunni e le alunne a colorare e poi a incollare il coniglio sullo sfondo come indicato nella scheda. Scrivete alla lavagna *HAPPY EASTER* e fate copiare.

FESTIVITIES BINGO page 157

Fotocopiate e distribuite la scheda. Fate colorare e ritagliare le schede e fatene scegliere una o due per ciascuno. Preparate dei foglietti con le parole e metteteli in una scatola. Pescate un foglietto per volta e leggete la parola. I bambini e le bambine che hanno quell'elemento nella loro cartella dovranno coprirlo con un pezzetto di carta. Chi fa tombola alza la mano, ripete tutte le parole e si aggiudica un piccolo premio se non commette errori.



Pagina 69

Lessico e strutture

Halloween, Christmas, Easter, school holidays

Sussidi e materiali

Student's book
Supporti digitali

Questa pagina vuole servire da introduzione al tema delle festività in modo generico, per permettere a bambini e bambine di prendere confidenza lo scorrere del tempo e con le date importanti da associare alle stagioni. Si suggerisce quindi di usare questa pagina nel corso della prima parte del mese di ottobre, quando il tempo scuola avrà preso il suo ritmo definitivo, ma prima della fine del mese, quando sarà invece la festa di Halloween a fare da protagonista.

In questa fase, quello che conta è che i bambini e le bambine associno correttamente le festività, che sicuramente già conoscono, alle stagioni in cui si festeggiano. Non è importante che sappiano i nomi delle stagioni in inglese (a volte non le padroneggiano ancora neanche in italiano), ma se lo ritenete opportuno, potete comunque introdurre e farle memorizzare.

Look and match. Listen and check.

Fate osservare le illustrazioni in pagina e fate notare che nella prima riga sono rappresentate le quattro stagioni e nella seconda quattro festività o momenti importanti dell'anno. Invitate la classe ad associare ciascuna stagione alla festività (o alla festa in senso lato, come nel caso delle vacanze estive, sempre percepite come lungo momento festoso) corrispondente.

Soluzione: 1 Easter; 2 school holidays; 3 Halloween; 4 Christmas

EXTRA/CLIL Questo argomento si presta per una lezione di educazione civica in cui affrontare il tema delle festività più diffuse in altri Paesi o in altre culture. Se avete in classe bambini e bambine stranieri, o di origine straniera, approfittatene per chiedere se festeggiano anche loro Halloween, Natale e Pasqua e in che modo, e chiedete anche se hanno l'abitudine in famiglia di festeggiare altre ricorrenze che magari in Italia non conosciamo. Fatevi raccontare, usando la L1, quanto più possibile e traducete in inglese alcune parole chiave per mantenere un collegamento con le stagioni e con le festività proposte nel volume.



3 LISTEN AND COLOUR.



CRAFT



Pagine 70-71

Lessico

Halloween, ghost, bat, witch, Jack o'lantern, spider

Strutture

Trick or treat?
Smell my feet
Give me something good to eat!

Materiali

Student's book
Supporti digitali

HAPPY HALLOWEEN!

Probabilmente la maggior parte dei bambini e delle bambine avrà già familiarità con la festa di Halloween. Introducetela comunque in L1 per contestualizzare l'argomento. Halloween si festeggia anche in Italia, ma ha origini lontane, viene dai Paesi anglosassoni, nello specifico le sue radici sono irlandesi e scozzesi.

Nasce come festa per la vigilia di Ognissanti (il nome viene infatti dalla contrazione di *All Hallows' Eve*) ed è particolarmente amata negli Stati Uniti. Halloween si festeggia il 31 ottobre e la tradizione vuole che bambini e bambine si travestano da streghe, fantasmi, mostri e vadano a fare 'dolcetto o scherzetto' (*trick-or-treat*). Case, negozi e strade vengono decorati con immagini spaventose e le classiche zucche intagliate. Chiedete alla classe se anche loro festeggiano Halloween, se hanno l'abitudine di travestirsi e di decorare le loro case.

1 Listen, listen and repeat.

Chiedete ai bambini e alle bambine che cosa vedono nella figura, chiedete se conoscono già qualche parola in inglese; in alcuni casi le festività vengono introdotte, anche in L2, già alla scuola dell'infanzia. Raccogliete quindi tutti i suggerimenti e scrivete alla lavagna tutte le parole che proporranno. Poi dite *Listen*. Fate ascoltare una prima volta la traccia audio.

Fatela poi ascoltare nuovamente e fate ripetere i vocaboli.

Audioscript

- 1 ghost
- 2 bat
- 3 witch
- 4 Jack o'lantern
- 5 spider



Come proposto per l'introduzione del lessico delle unità, potete associare un gesto o un movimento a ciascuna parola per facilitare la memorizzazione. Potete proporre questi gesti: *bat* muovere le braccia come in un rapido battere d'ali, *ghost* movimento ondeggiante, *spider* mani unite dal pollice con dita che camminano, *witch* girare il braccio come per mescolare in un calderone, *Jack o'lantern* spalle inarcate, braccia larghe.

GAME/TPR Proponete una versione 'spaventosa' di *Simon Says*. Fate alzare tutti e tutte in piedi e spiegate che voi direte una delle parole introdotte in pagina e la classe dovrà fare il gesto corrispondente, ma solo se prima della parola voi direte *Simon Says*, in caso contrario dovranno restare fermi.

2 Listen and chant.

Riprendete il tema delle tradizioni di questa festa e chiedete se in classe qualcuno ha l'abitudine di andare a bussare alle porte (o nei negozi) a fare 'dolcetto o scherzetto'. Spiegate che in inglese si dice *Trick or treat?* e fate ascoltare una prima volta la filastrocca. Spiegate e traducete il significato di ogni verso.

In particolare il secondo farà molto ridere: *smell my feet* - 'annusa i miei piedi', mentre il terzo, *Give me something good to eat*, 'dammi qualcosa di buono da mangiare', riprende il tema di andare a chiedere dolcetti tipico di questa giornata. Fate ripetere un verso per volta e poi l'intera filastrocca.

Audioscript

Trick or treat?
Smell my feet.
Give me something good to eat!

3 Listen and colour.

Dite *Get your colours* e assicuratevi che tutti abbiano i colori giusti per svolgere l'attività. Dite *Listen and colour*. Fate partire la traccia e fermatela dopo la prima frase. Chiedete *What colour is the Jack o'lantern?* ed elicitate la risposta *Orange* (meglio ancora: *It's orange.*) Dite *colour*, fate colorare e procedete allo stesso modo con tutte le altre immagini. Una volta terminato, fate ripartire la traccia senza interruzioni.

Audioscript

- 1 orange - an orange Jack o'lantern
- 2 green - a green witch
- 3 black - a black spider
- 4 ghost - a white ghost
- 5 brown - a brown bat

Soluzione: 1 arancione; 2 verde; 3 nero; 4 bianco; 5 marrone

MERRY CHRISTMAS!

1 LOOK, LISTEN AND REPEAT. TPR

1 BELL

2 SNOWMAN

3 CHRISTMAS TREE

4 FATHER CHRISTMAS

5 PRESENTS

2 LISTEN AND SING.

WE WISH YOU
A MERRY
CHRISTMAS!

3 LOOK AND MATCH. SAY.

A B C D E

1 2 3 4 5

CRAFT

TEACHER'S BOOK WORKSHEET

Pagine 72-73

Lessico

Christmas, bell, snowman, Christmas tree, Father Christmas, present

Strutture

*We wish you a merry Christmas
And a happy New Year.*

Materiali

Student's book
Supporti digitali

MERRY CHRISTMAS!

Cominciate a lavorare sulle pagine relative a *Christmas* a inizio dicembre o anche alla fine di novembre. I bambini e le bambine saranno entusiasti di poter fare anche in inglese delle attività inerenti al Natale.

Spiegate che le tradizioni relative al Natale nei Paesi anglosassoni sono molto simili a quelle italiane: le famiglie allestiscono un albero di Natale (anche se nel Regno Unito e negli Stati Uniti si appendono anche le calze al camino) e aspettano Babbo Natale, organizzano pranzi e cene in famiglia e festeggiano con i loro cari.

TIP! Cominciate la lezione disegnando un albero di Natale (*Christmas tree*) alla lavagna e dite *It's Christmas!* con espressione e voce entusiasta e indicate l'albero. Chiedete ai bambini e alle bambine se sono contenti dell'arrivo del Natale e lasciate qualche minuto per commentare in L1. Chiedete poi se qualcuno conosce già delle parole in inglese relative a questa festività e raccogliete i suggerimenti scrivendoli alla lavagna.

1 Look, listen and repeat.

Dite *Go to page 72*. Scrivete il numero alla lavagna e assicuratevi che tutti e tutte abbiano davanti la pagina giusta. Chiedete ai bambini e alle bambine che cosa vedono nel disegno e se conoscono già qualche parola in inglese, poi dite *Listen* e fate partire la traccia. Fatela ascoltare nuovamente dicendo *Listen and repeat*. Fate ripetere le parole sia individualmente sia coralmmente.

Audioscript

1 bell • 2 snowman • 3 Christmas tree •
4 Father Christmas • 5 presents



Associate un gesto, un movimento a ciascuna parola per facilitare la memorizzazione. Potete proporre questi gesti: *bell* muovere la mano come se stessero scuotendo una campanella per farla suonare, *snowman* mimare una grossa pancia tenendo le braccia aperte arcuate intorno ai fianchi, *Christmas Tree* mani unite sopra la testa a mimare la forma dell'abete, *present* fingere di scartare un pacchetto, *Father Christmas* portare un sacco sulle spalle.

2 Listen and sing.

Insegnate la canzone tradizionale, fatela cantare un verso per volta e poi tutta insieme più volte facendo ascoltare l'audio. Una volta che la classe avrà dimestichezza con il testo e con la melodia, fatela cantare con la versione karaoke.

Audioscript

We wish you a Merry Christmas
And a happy New Year!

GAME Proponete una versione natalizia del gioco *Simon Says* usando il lessico e i gesti proposti per questa festività.

3 Look and match. Say.

Fate osservare la prima fila di disegni e fate notare che in ogni immagine manca un elemento. Chiedete di dire il nome in inglese, poi fate collegare i disegni della seconda fila a quelli della prima.

Soluzione: A 2; B 4; C 1; D 3; E 5

4 Listen and colour.

Ora dite *Get your colours* e assicuratevi che tutti abbiano i colori giusti per svolgere l'attività. Dite *Listen and colour*.

Fate partire la traccia e fermatela dopo la prima frase. Chiedete *What colour is Father Christmas?* ed elicitate la risposta *Red*. Dite *Colour*, fate colorare e procedete allo stesso modo per tutte le altre immagini.

Audioscript

1 red - Father Christmas is red.
2 green - The Christmas tree is green.
3 yellow - The bell is yellow.
4 white - The snowman is white.
5 purple - The present is purple.

Soluzione: 1 rosso; 2 verde; 3 giallo; 4 bianco; 5 viola

HAPPY EASTER!

1 LOOK, LISTEN AND REPEAT. TPR

2 LISTEN AND CHANT.

HOP EASTER BUNNY
 HOP HOP HOP
 HOP HERE, HOP THERE
 HOP HOP HOP
 EVERYWHERE

3 COUNT, COLOUR AND WRITE. SAY.

- EGGS
- EASTER BUNNY
- BASKETS
- CHICKS
- FLOWERS

CRAFT

TEACHER'S BOOK WORKSHEET

Pagine 74-75

Lessico

Easter, Easter bunny, basket, flowers, eggs, chick

Strutture

*Hop Easter Bunny, hop hop hop.
 Hop here, hop there,
 hop hop hop everywhere.*

Materiali

Student's book
 Supporti digitali

HAPPY EASTER!

Cominciate a lavorare sulle pagine relative a *Easter* qualche settimana prima di questa festività, per avere il tempo di introdurre il lessico e le tematiche relative.

Spiegate che le tradizioni relative alla Pasqua nei Paesi anglosassoni sono diverse da quelle a cui siamo abituati: i bambini e le bambine non ricevono uova di cioccolato, ma la giornata rappresenta comunque un'occasione per stare insieme ai propri cari. La tradizione prevede che si preparino uova sode decorate che poi vengono nascoste in casa o in giardino: i bambini e le bambine le dovranno trovare, facendo quella che si chiama *Easter egg hunt*, cioè una caccia al tesoro in cerca delle uova. La mascotte della Pasqua nei Paesi di lingua inglese è il coniglietto pasquale, *Easter bunny*.

TIP! Probabilmente la maggior parte dei bambini e delle bambine avrà già familiarità con la festa di Pasqua, chiedete comunque in L1 che cosa sanno della Pasqua per contestualizzare l'argomento. Chiedete se conoscono già parole in inglese relative a questa festa, raccogliete i loro suggerimenti scrivendo le parole alla lavagna.

1 Look, listen and repeat.

Dite *Go to page 74*. Scrivete il numero alla lavagna e assicuratevi che tutti e tutte abbiano davanti la pagina giusta. Chiedete ai bambini e alle bambine che cosa vedono nel disegno e se conoscono già qualche parola in inglese, poi dite *Listen* e fate partire la traccia. Fatela ascoltare nuovamente dicendo *Listen and repeat*. Fate ripetere i vocaboli sia coralmmente sia individualmente.

Audioscript

1 Easter Bunny • 2 basket • 3 flowers •
4 eggs • 5 chick



Associate un gesto, un movimento a ciascuna parola. Potete proporre questi gesti: *Easter Bunny*, se possibile senza creare troppa confusione, saltellare sul posto. In alternativa mettere le mani ai lati della testa a mimare le lunghe orecchie del coniglio, *basket* muovere la mano come se si tenesse un cestino appeso, *flowers* fingere di cogliere dei fiori o di tenere un mazzolino in mano, *eggs* fare con le mani la forma dell'uovo, *chick* muovere le braccia come a mimare le ali del pulcino oppure fingere di becchettare.

GAME Proponete una versione pasquale del gioco *Simon Says* usando il lessico e i gesti proposti per questa festività.

2 Listen and chant.

Fate ascoltare la traccia una prima volta perché i bambini e le bambine familiarizzino con la filastrocca, poi fatela ascoltare e ripetere un verso per volta, spiegandone il significato. Spiegate che *hop* significa saltellare e che *everywhere* significa dappertutto.

Audioscript

Hop Easter Bunny,
hop hop hop.
Hop here, hop there,
hop hop hop everywhere.

3 Count, colour and write. Say.

Fate osservare il disegno e spiegate agli alunni e alle alunne che dovranno trovare e contare solo gli elementi relativi alla Pasqua, poi dovranno scrivere il numero corretto accanto a ciascuna parola elencata. Infine, chiedete loro di colorare a piacere le illustrazioni. Svolgete la correzione insieme in classe. Chiedete quanti elementi hanno trovato: *How many eggs? How many Easter bunnies?* Chiedete anche più volte la stessa cosa, in modo che tutti e tutte abbiano la possibilità di esprimersi.

Soluzione: 6 eggs; 1 Easter bunny; 7 baskets;
5 chicks; 9 flowers

Le pagine di **CLIL** inserite a fine volume possono essere proposte in qualunque momento nel corso dell'anno scolastico, anche se fanno riferimento a uno specifico set lessicale ed è quindi consigliabile proporle nel momento in cui il lessico è stato introdotto. Si tratta di pagine collegate al sillabo delle altre discipline, sono quindi relative ad argomenti che la classe ha già affrontato nelle altre materie e che conosce. Questo permetterà di fare un lavoro anche linguistico senza sovraccaricare gli alunni e le alunne.

Le discipline proposte in queste pagine sono scienze, matematica e geografia, ma all'interno delle unità del volume sono proposte attività legate anche ad altre discipline, in modo da coprire il più possibile in maniera trasversale tutti gli insegnamenti.

Si tratta di attività semplici perché a questo livello è complesso introdurre argomenti diversi in lingua inglese, ma la naturale curiosità dei bambini e delle bambine e la capacità di collegare gli insegnamenti farà da motore per la scoperta di queste pagine.

TIP! Se insegnate anche altre discipline, oltre all'inglese, usate le parole apprese nel corso delle lezioni di inglese anche in altri momenti per rinforzarne l'apprendimento e l'uso contestualizzato, che facilita la memorizzazione perché rende immediatamente comprensibile l'utilità della lingua straniera. Sarà sufficiente ripassare, per esempio, i nomi dei colori in una lezione di arte o i numeri in una di matematica.



Pagina 76

Lessico e strutture
pets, living, non living

Sussidi e materiali
Student's book

CLIL - SCIENCE

Questa pagina, collegata alle scienze, propone il tema della discriminazione tra viventi e non viventi.

1 Look and match. Say.

Fate osservare le foto in pagina, se ne avete la possibilità mostratele alla LIM, e chiedete a bambini e bambine che cosa notano. Sicuramente gli animali robot verranno subito notati. Spiegate che si tratta infatti di distinguere tra esseri viventi e non viventi, cioè robotici. Leggete le parole al centro e fatele ripetere più volte, sia coralmmente sia individualmente, dopo averne spiegato il significato. Fate poi collegare le foto alla casella con la parola corretta. Infine, dite *living* e invitate bambini e bambine a dire quali animali appartengono a questa categoria prestando particolare attenzione alla pronuncia, poi ripetete con *non living*. Fate osservare che i nomi degli animali sono gli stessi, ma va aggiunta la parola *robot* davanti ai *non living*.

Soluzione: living: cat, rabbit, dog;
non living: robot cat, robot dog, robot rabbit

2 Draw.

Fate osservare le cornici e fate notare le differenze tra una e l'altra. Leggete insieme le parole contenute nei cartelli dei due bambini illustrati e chiedete alla classe di disegnare due animali a loro scelta tra quelli di cui conoscono il nome in inglese, uno vivente e uno robot, non vivente. Chiedete poi *What is it?* indicando i disegni della classe ed elicitate risposte complete *It's a (pet)*.

LET'S COUNT!

1 LISTEN AND REPEAT. SAY.

ONE PLUS FOUR IS... FIVE!

2 COUNT AND SAY. MATCH.

Pagina 77

Lessico e strutture

numbers, (one) plus (one) is (two)

Sussidi e materiali

Student's book

Supporti digitali

CLIL - MATHS

Questa pagina, collegata alla matematica, presenta il lessico relativo alle addizioni in lingua.

1 Listen and repeat. Say.

Spiegate che oggi imparerete a fare le addizioni in inglese. Leggete il fumetto e spiegate che 'più' si dice *plus* e che per dire 'uguale' in inglese si dice *is*. Fate ascoltare più volte la registrazione, poi fate ripetere la frase. Scrivete alla lavagna un altro paio di semplici somme (se lo ritenete opportuno, scrivete già anche il risultato) e chiamate alcuni volontari/ie a leggerle a voce alta, per fissare la nuova struttura.

Audioscript

One plus four is...

Five!

2 Count and say. Match.

Fate osservare il disegno in pagina e spiegate che chiamerete a turno alcuni bambini e bambine a leggere a voce alta le somme proposte, poi insieme al resto della classe troverete il risultato. Scrivete alla lavagna le operazioni proposte, una per volta, per facilitare la lettura e per mantenere l'attenzione di tutti/e, poi fate dire e scrivere il risultato di ciascuna. Una volta che tutte le operazioni saranno state correttamente svolte, invitate la classe a osservare gli animali rappresentati (lucertole, pesci, tartarughe e uccellini), a dirne il nome in inglese (*lizards, fish, tortoises, birds*) e a contarli, poi fate collegare i risultati delle operazioni agli animali con il numero corrispondente.

Soluzione: $1 + 3 = 4$ (tortoises); $2 + 5 = 7$ (lizards); $6 + 4 = 10$ (fish); $8 + 1 = 9$ (birds)

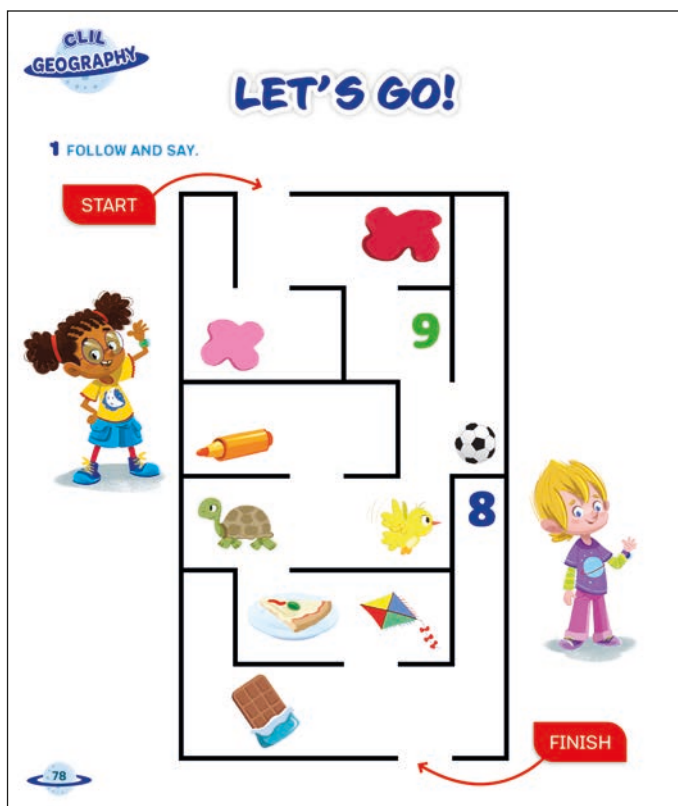

Pagina 78

Lessico e strutture

colours, objects, animals, food

Sussidi e materiali

Student's book

CLIL - GEOGRAPHY

Questa pagina propone l'attraversamento di un semplice labirinto per affrontare il tema dell'orientamento spaziale e delle direzioni.

1 Follow and say.

Questa pagina, attraverso un semplice percorso, offre il ripasso del lessico di tutte le unità.

Invitate i bambini e le bambine a osservare la pagina, mentre la proiettate alla LIM. Chiedete ai bambini e alle bambine dove inizia il percorso e dove si trova l'uscita. Assicuratevi che tutti i bambini e tutte le bambine abbiano compreso il significato di *Start* e *Finish*.

Invitate un paio di volontari/ie e chiedete loro di trovare l'uscita del percorso. I volontari e le volontarie, insieme alla classe, nominano in inglese tutti gli elementi che conducono all'uscita.

Chiedete poi ai bambini e alle bambine di nominare gli elementi che non portano all'uscita del percorso: *pink, felt-tip pen, chocolate*.

Se lo ritenete opportuno potete far riprodurre (anche ripassandolo) sul quaderno il percorso e chiedere ai bambini di disegnare degli elementi che portano all'uscita. I bambini e le bambine, a coppie, trovano l'uscita dei nuovi percorsi, nominando in inglese gli elementi che hanno illustrato.

Soluzione: red; nine; ball; bird; tortoise; pizza; kite; chocolate



Worksheets

CONTENTS

Welcome Unit	p. 137
Unit 1	p. 139
Unit 2	p. 141
Unit 3	p. 143
Unit 4	p. 145
Unit 5	p. 147
Unit 6	p. 149
FESTIVITIES	p. 151

FINGER PUPPETS

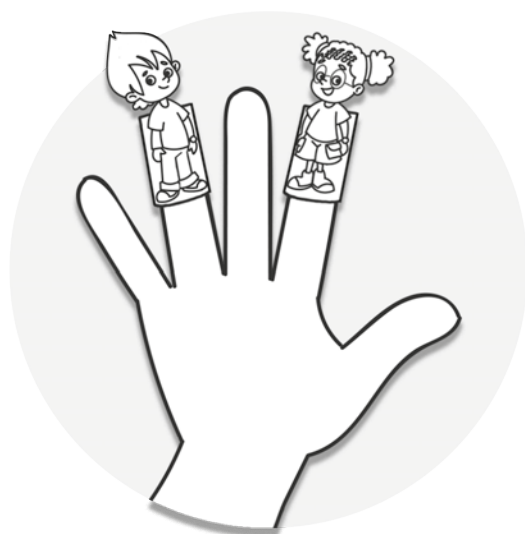
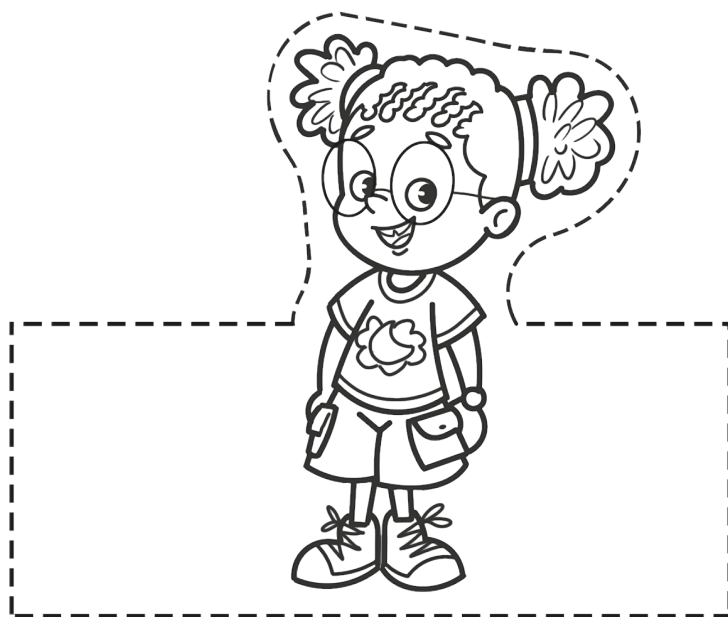
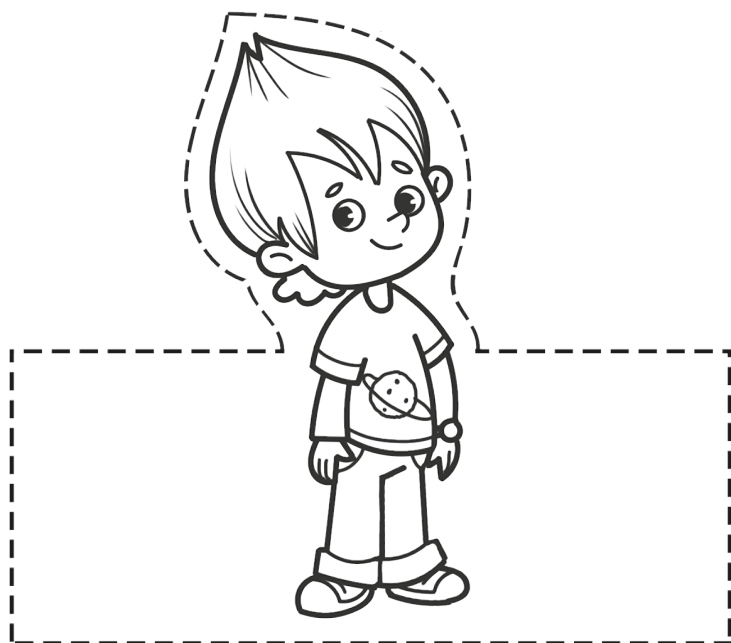



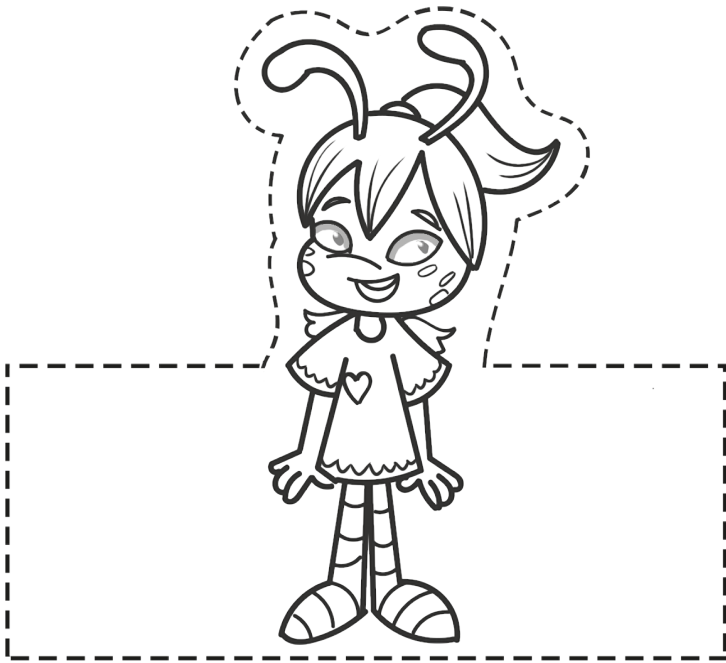
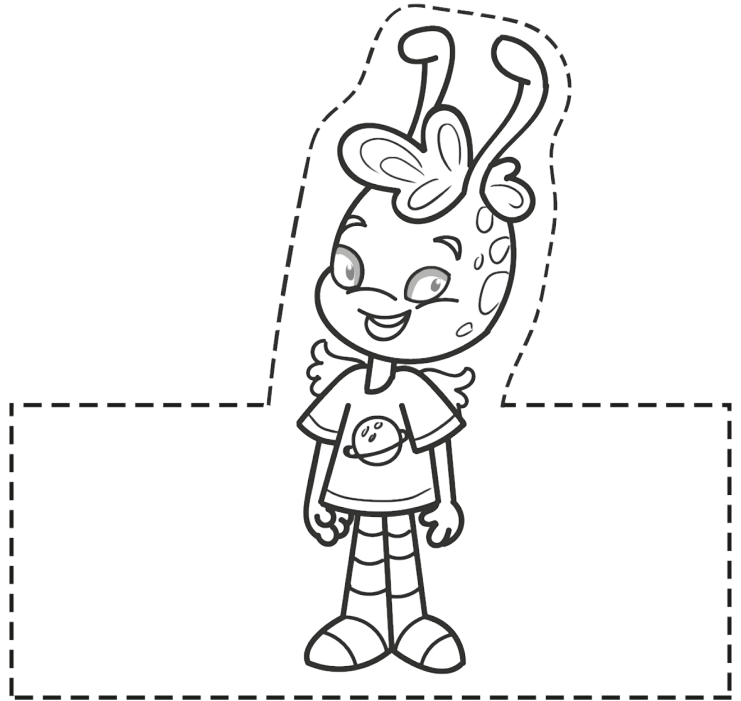

FINGER PUPPETS

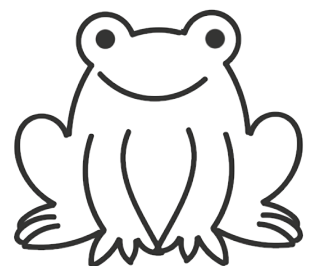
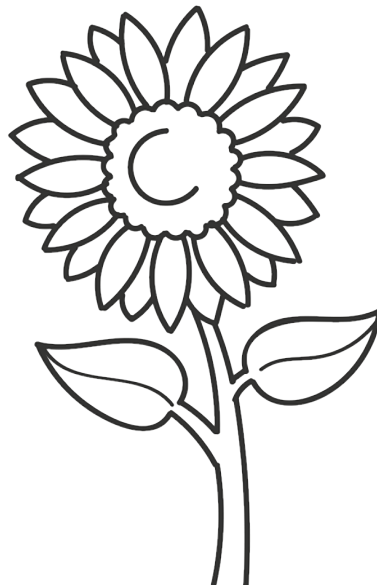
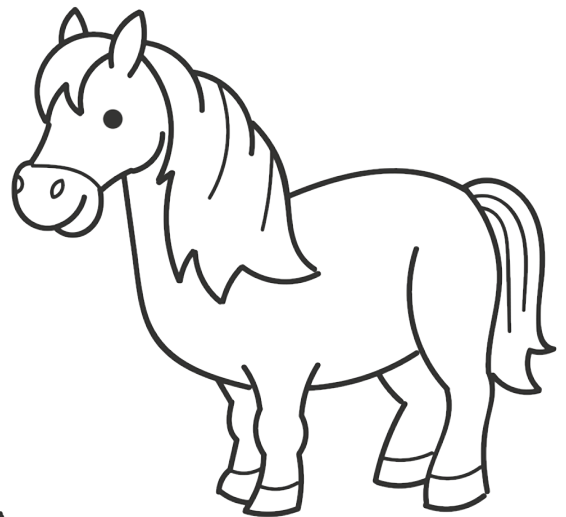
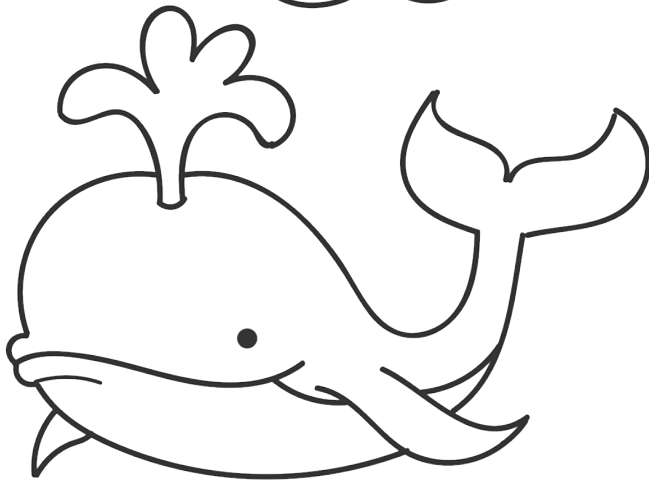
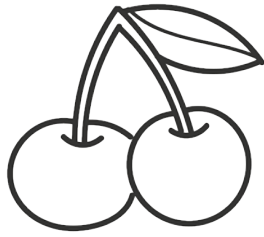
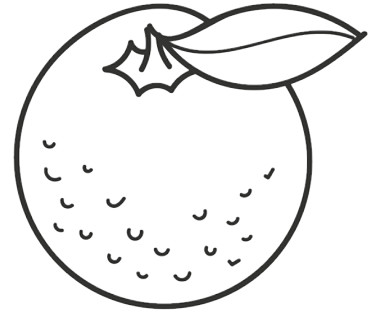
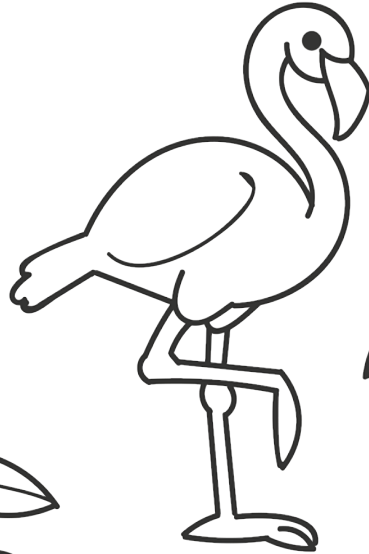

COLOURS

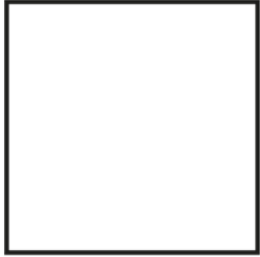
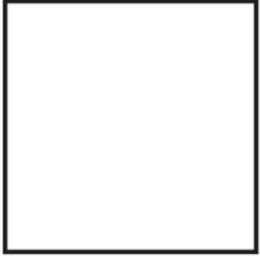

MEMORY

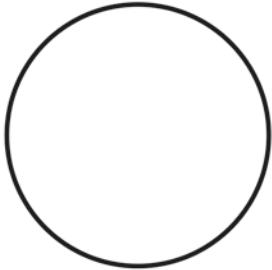
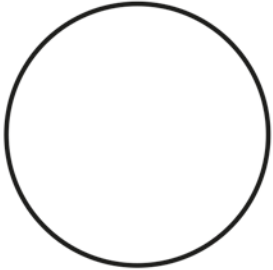
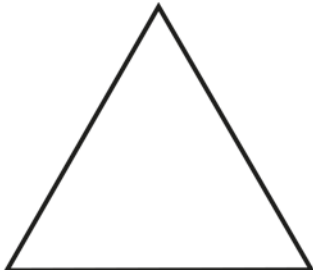
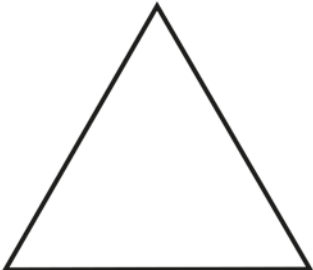



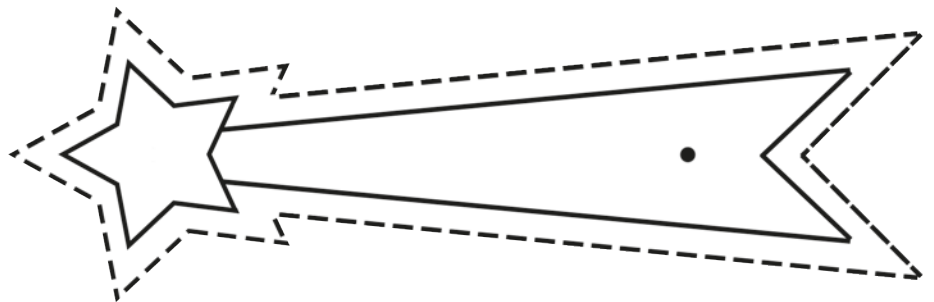
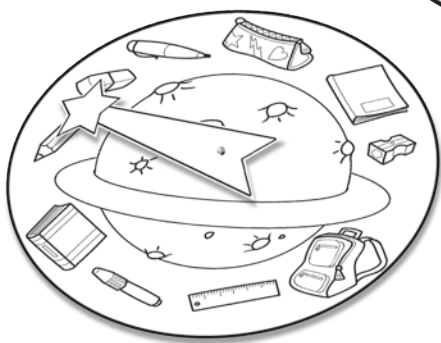
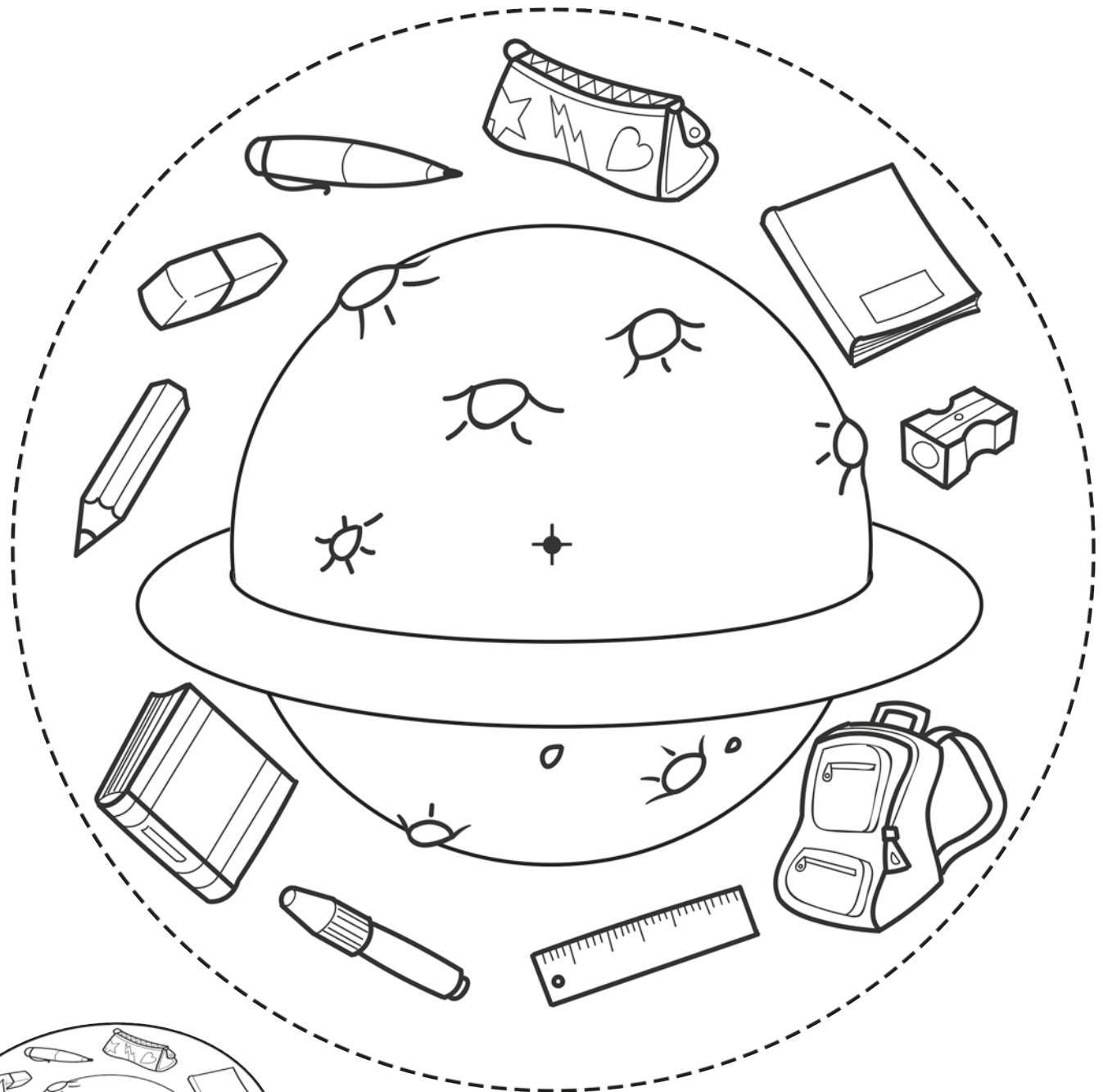



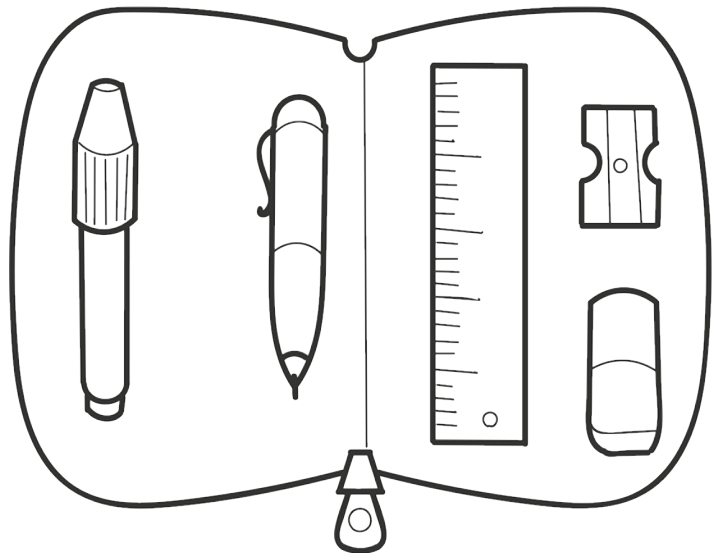
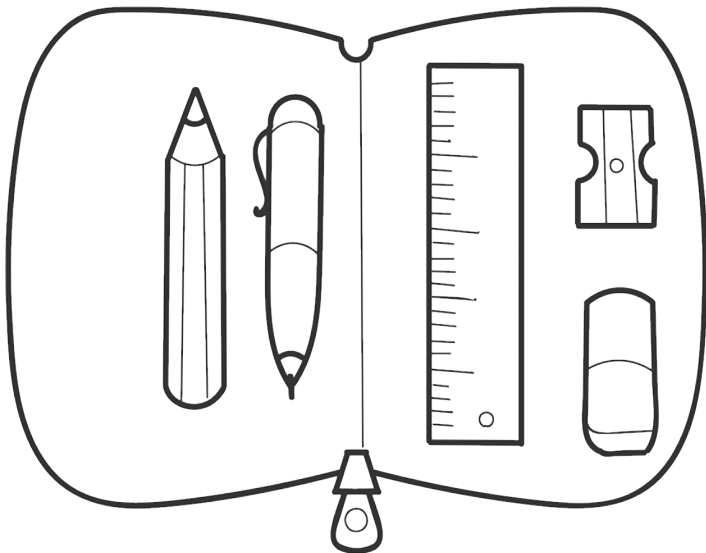
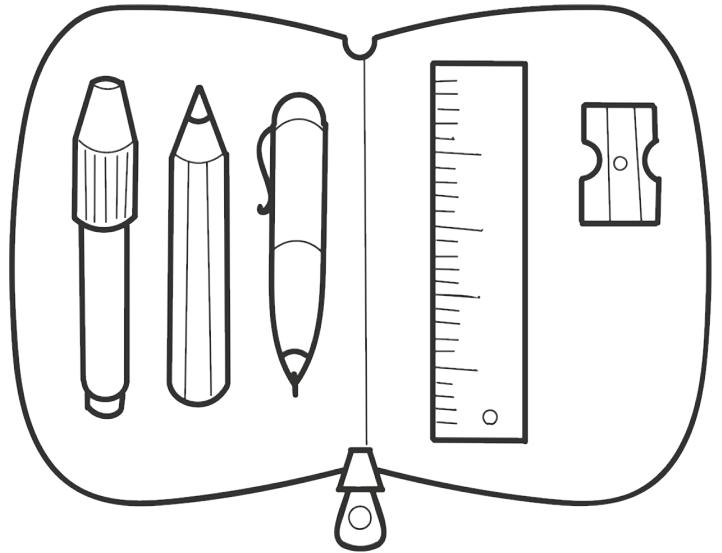
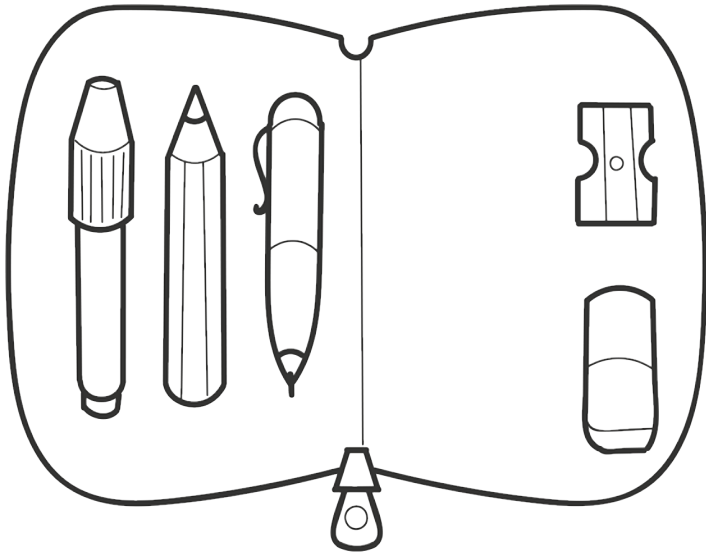
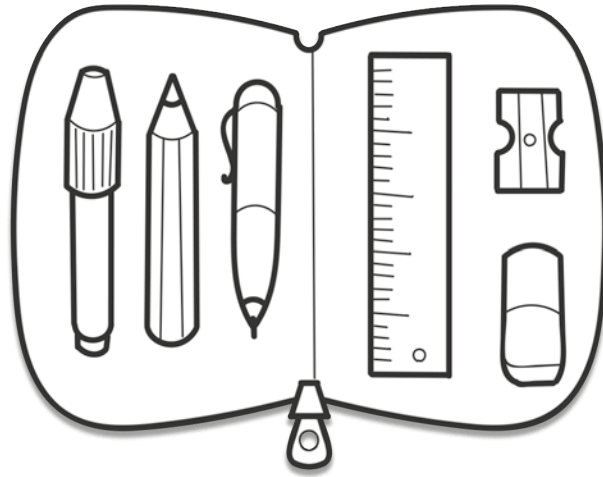

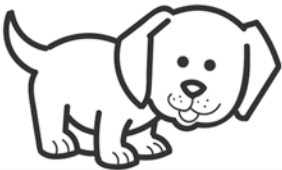

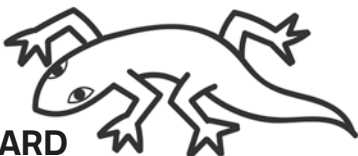
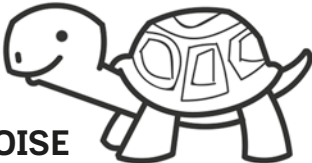

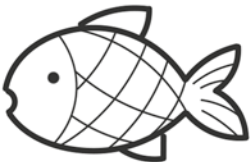
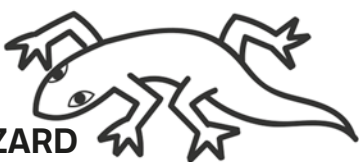
SCHOOL OBJECTS WHEEL

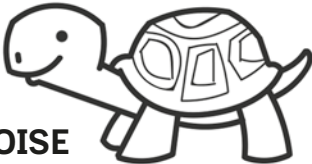

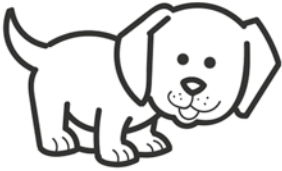
WHAT'S MISSING?

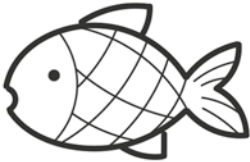
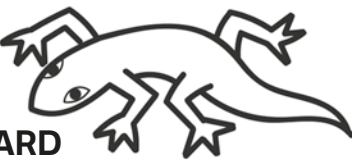

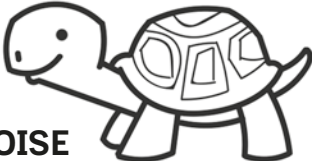
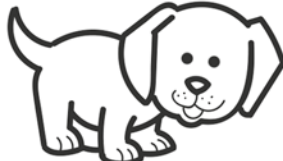
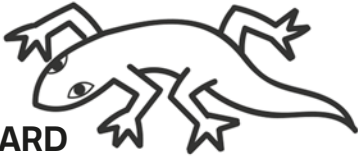
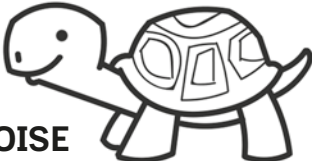
PETS BINGO

DOG 	CAT 	HAMSTER 
LIZARD 	TORTOISE 	BIRD 
FISH 	LIZARD 	HAMSTER 
RABBIT 	TORTOISE 	BIRD 
DOG 	CAT 	HAMSTER 
FISH 	LIZARD 	BIRD 
CAT 	TORTOISE 	DOG 
LIZARD 	TORTOISE 	RABBIT 

PETS

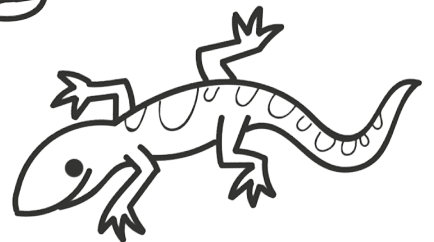
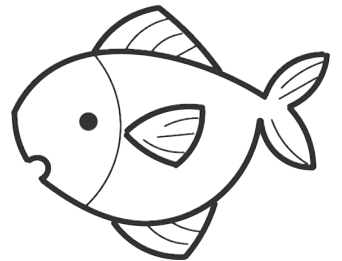
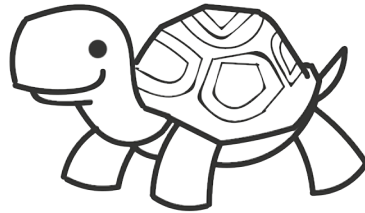
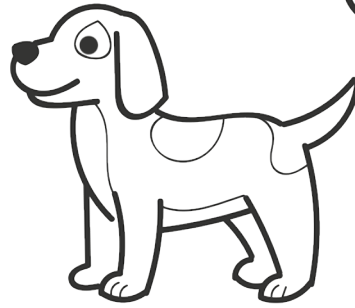
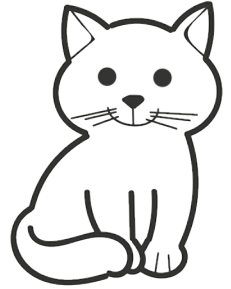
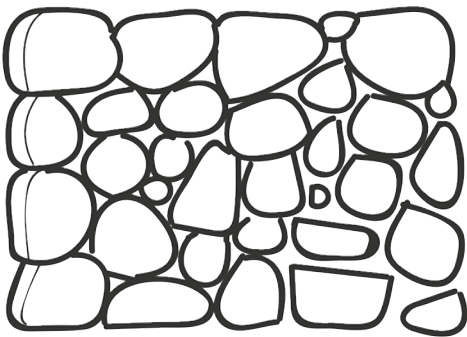
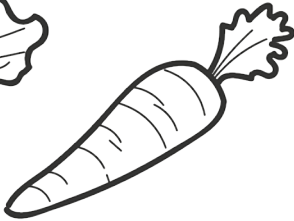
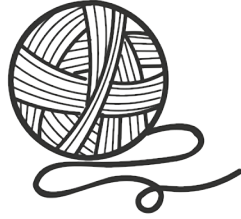
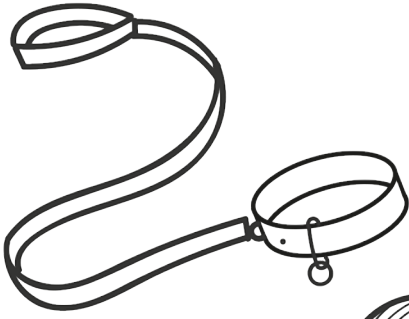

HOPSCOTCH!

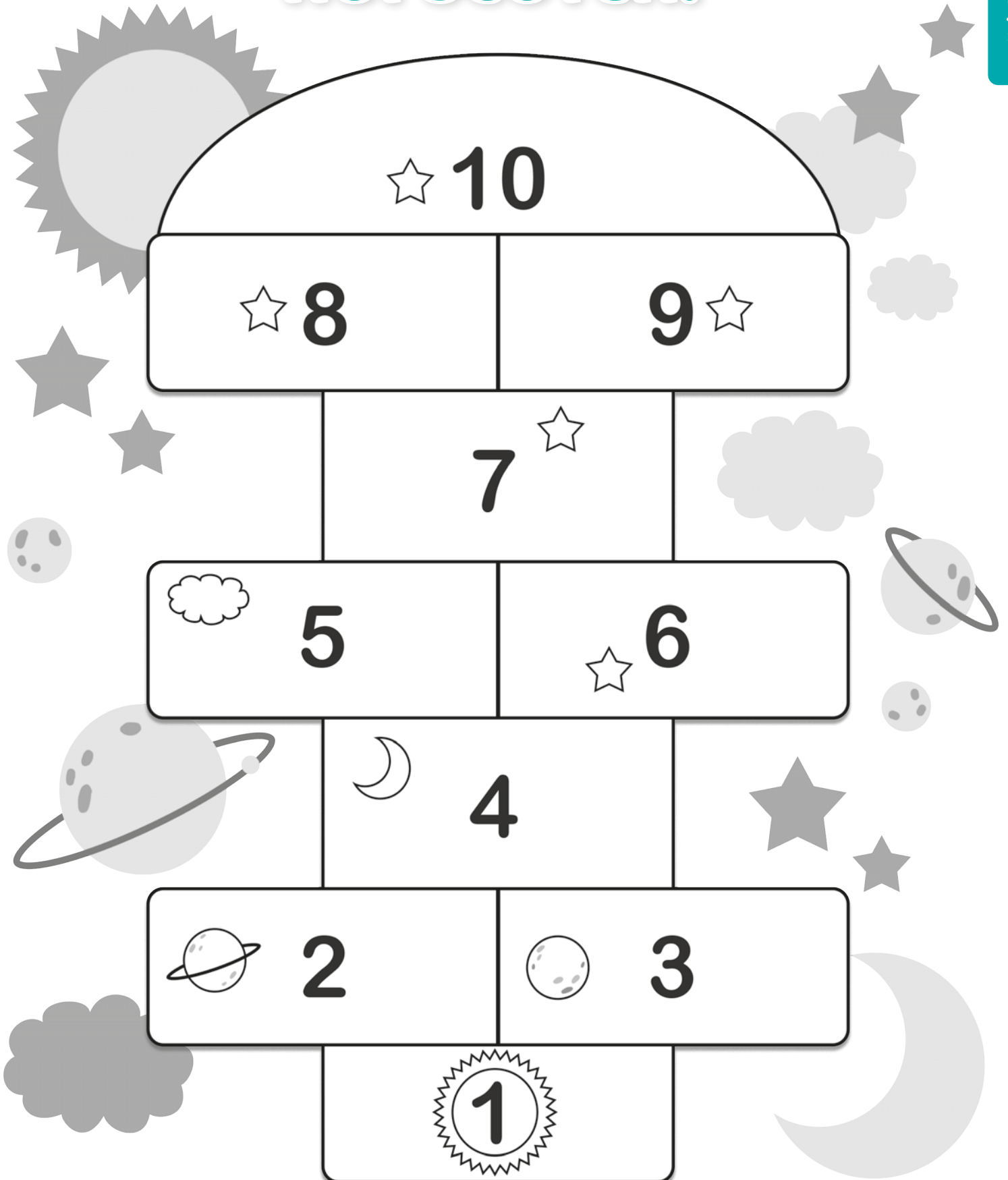

NUMBERS



SEVEN



THREE



NINE

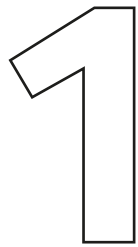

ONE



TEN



FOUR

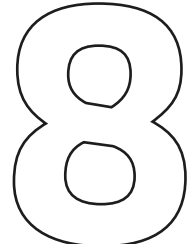

EIGHT



TWO



SIX







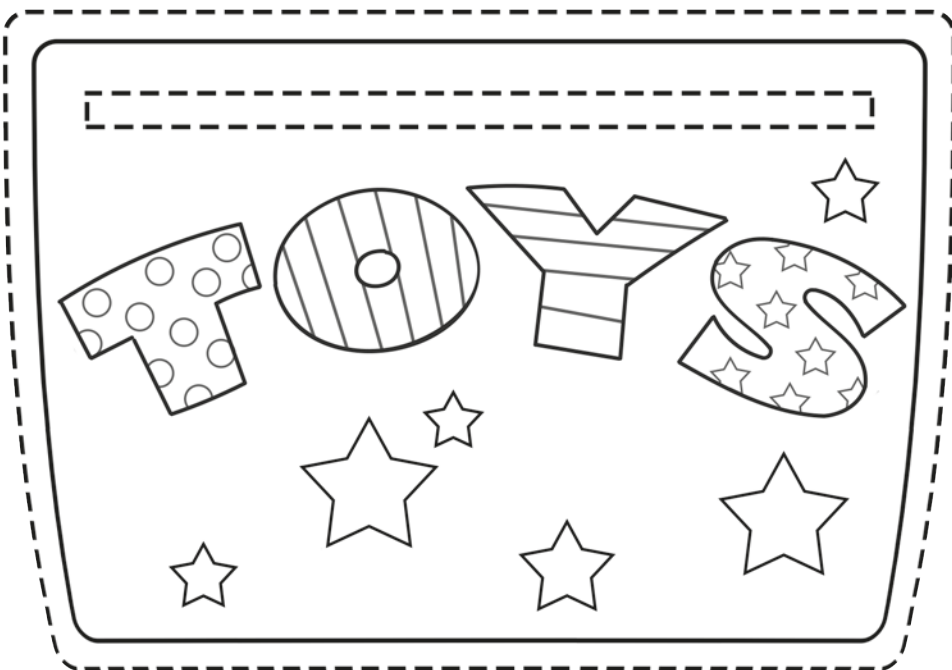
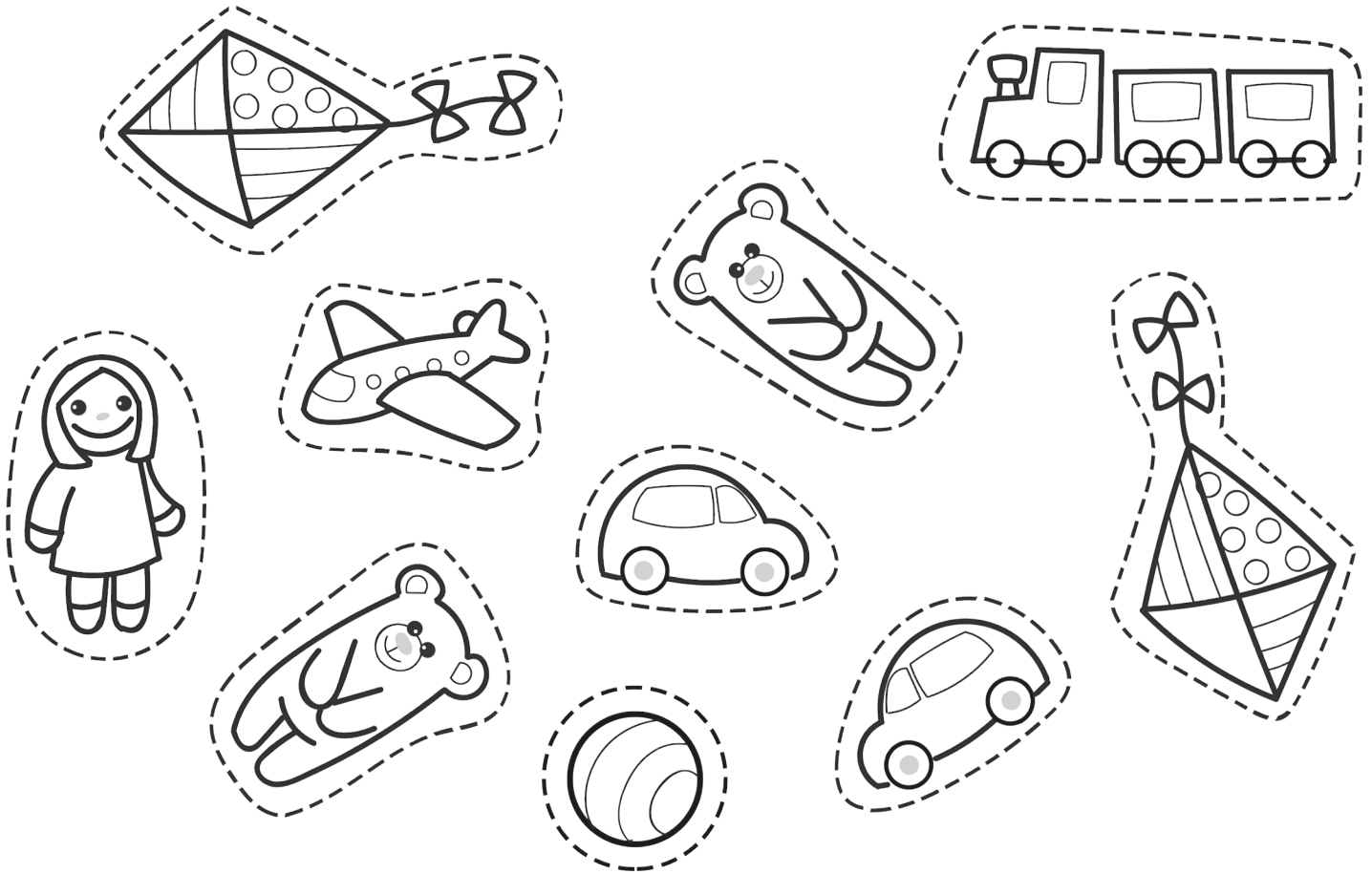

FIVE

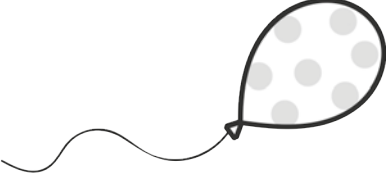
MY TOY CHEST

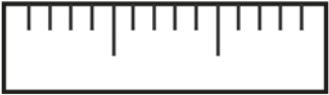

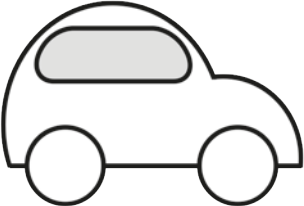
PLURALS

	<p style="text-align: center;">③</p> <p style="text-align: center;">B _ LL _ _ NS</p>	
	<p style="text-align: center;">②</p> <p style="text-align: center;">C _ TS</p>	
	<p style="text-align: center;">⑤</p> <p style="text-align: center;">R _ L _ RS</p>	
	<p style="text-align: center;">③</p> <p style="text-align: center;">RU _ _ ERS</p>	
	<p style="text-align: center;">④</p> <p style="text-align: center;">C _ _ S</p>	
	<p style="text-align: center;">⑤</p> <p style="text-align: center;">P _ N CI _ S</p>	

MY FAVOURITE FOOD

I LIKE 

I DON'T LIKE 



MEAT



CHEESE



RICE



VEGETABLES



SOUP



PIZZA



FISH



FRUIT

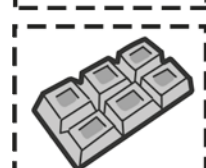

CHOCOLATE



ICE CREAM





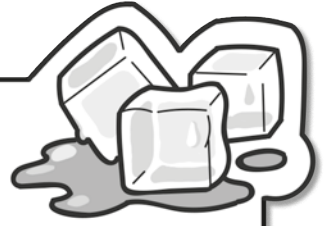

HOT OR COLD?



HOT

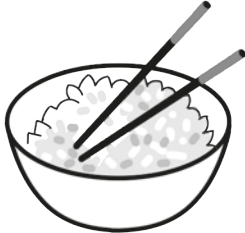
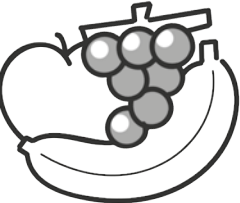

COLD

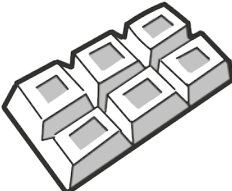
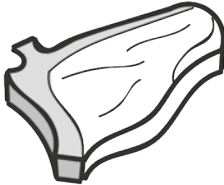
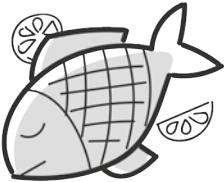
 <p>CHEESE</p>	 <p>ICE CREAM</p>	 <p>SOUP</p>	 <p>PIZZA</p>	 <p>RICE</p>
 <p>FRUIT</p>	 <p>VEGETABLES</p>	 <p>CHOCOLATE</p>	 <p>MEAT</p>	 <p>FISH</p>

JACK O' LANTERN

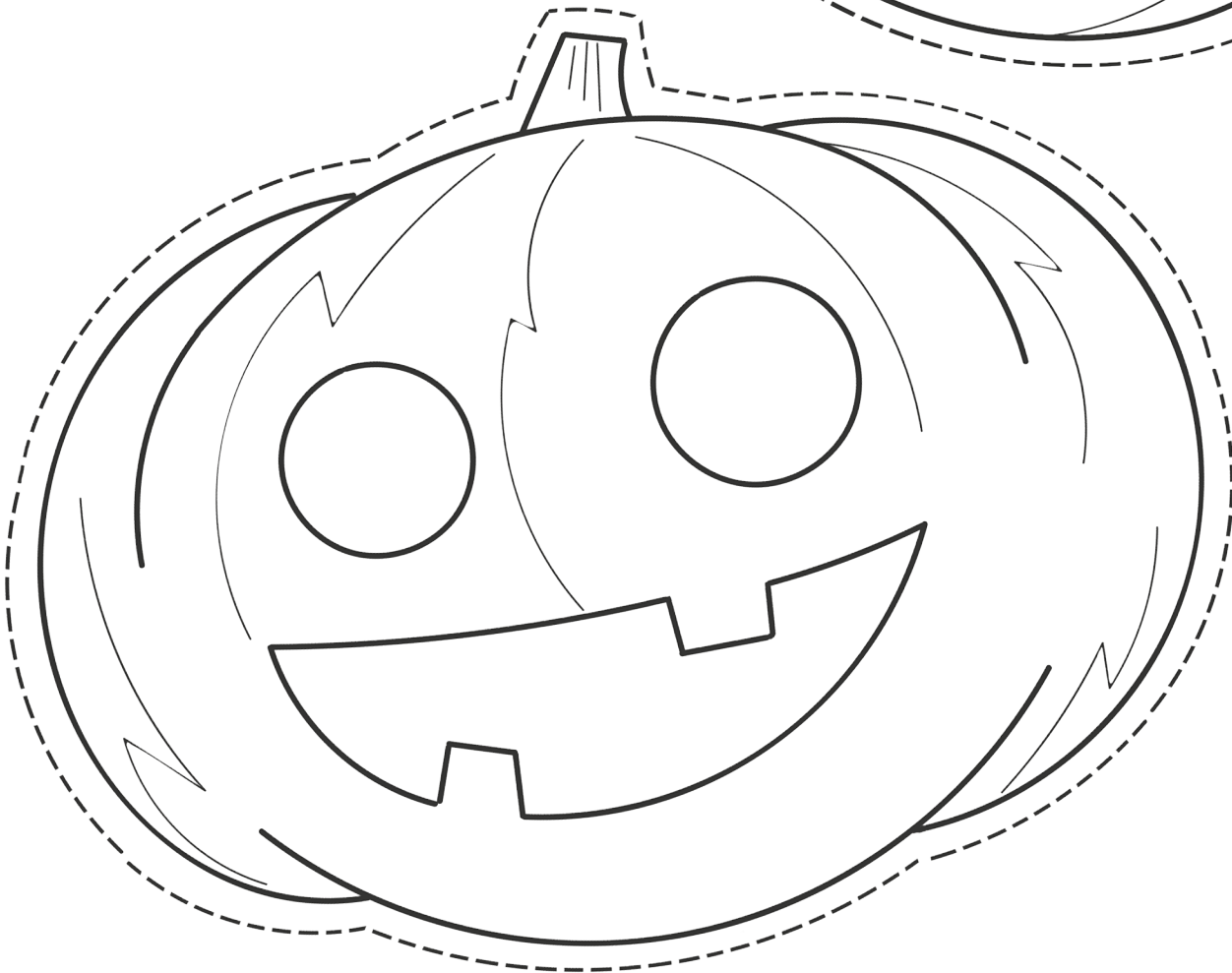
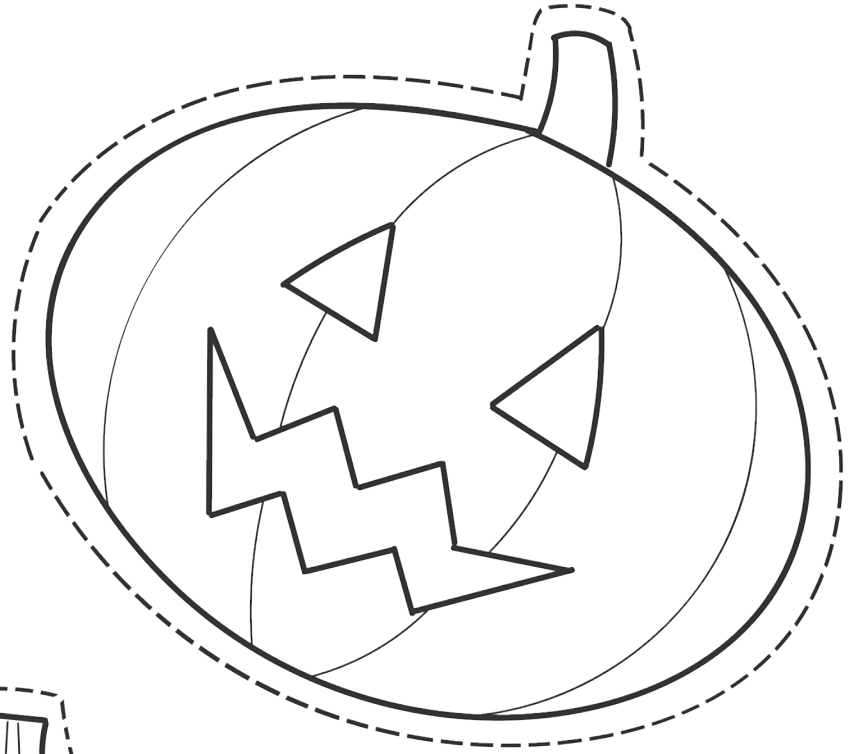

SCARY MONSTERS

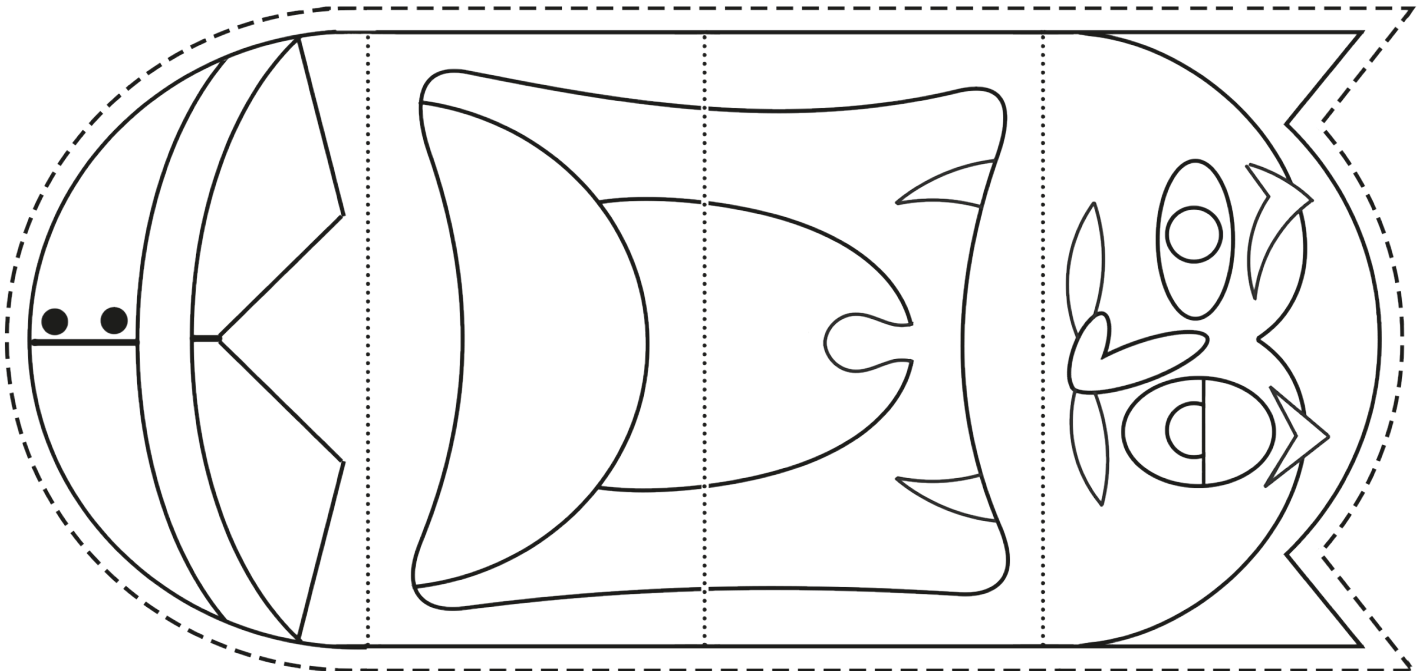
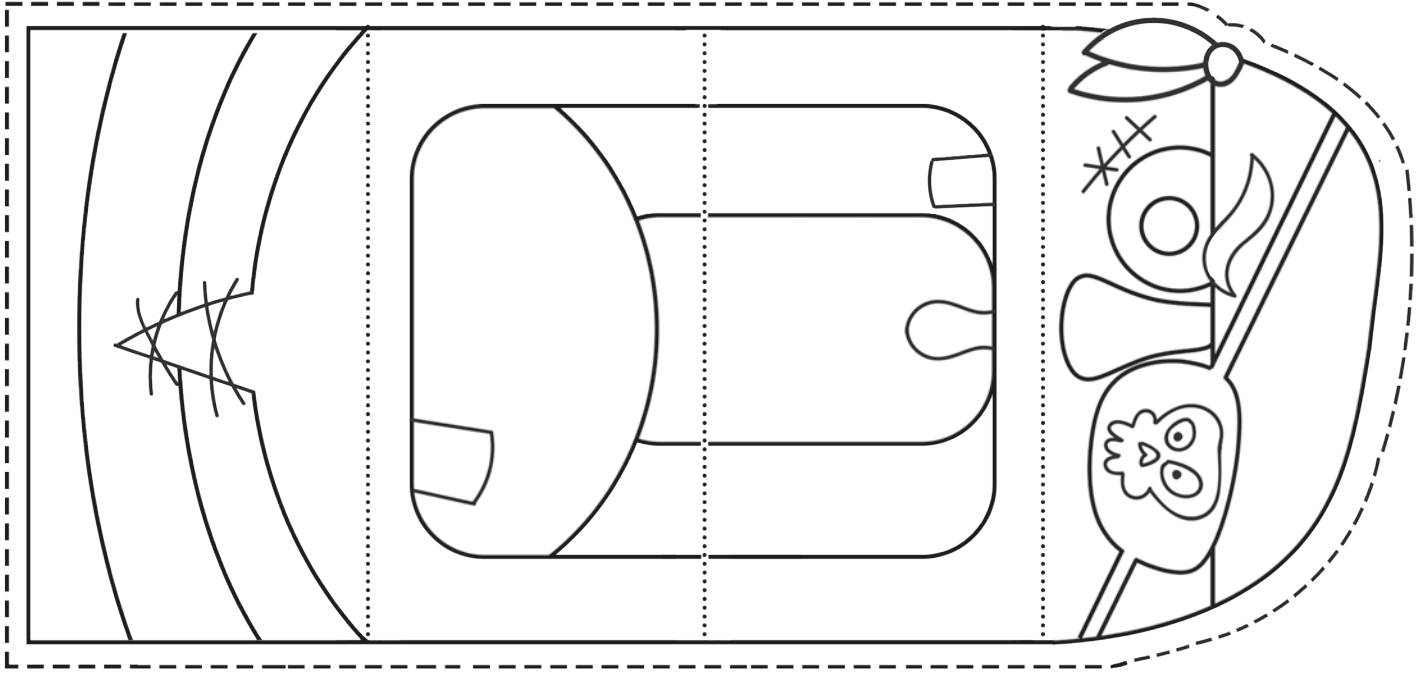

MY CHRISTMAS TREE

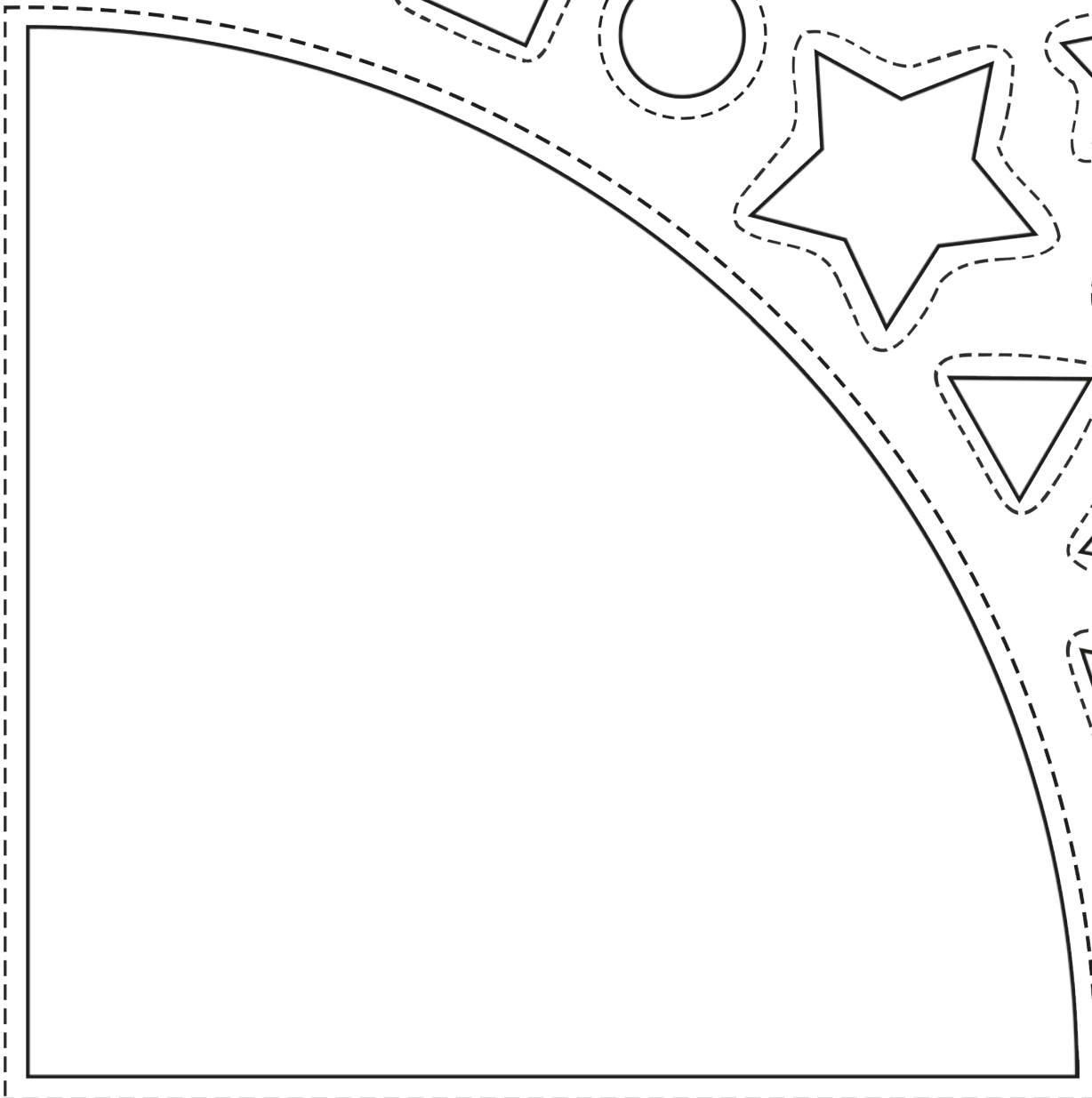
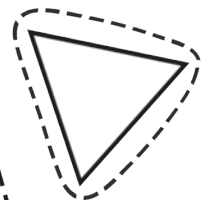
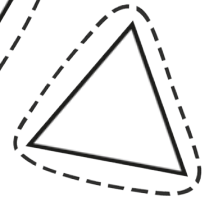
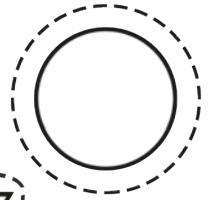
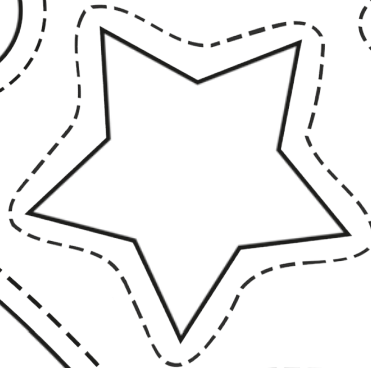
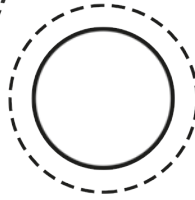
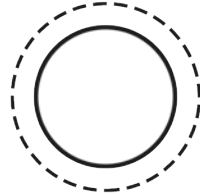
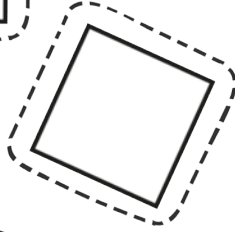
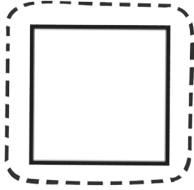
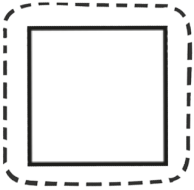
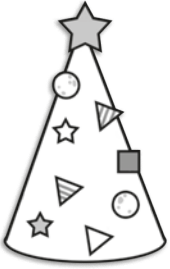

CHRISTMAS CARD

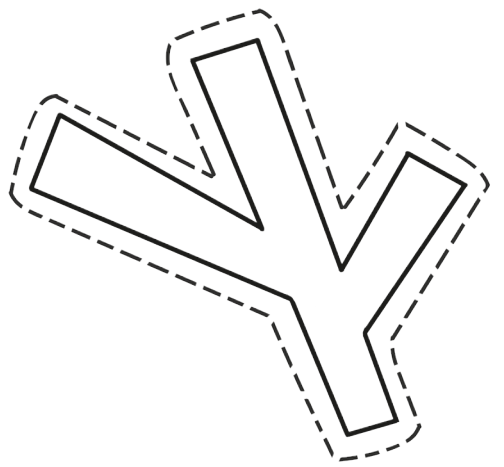
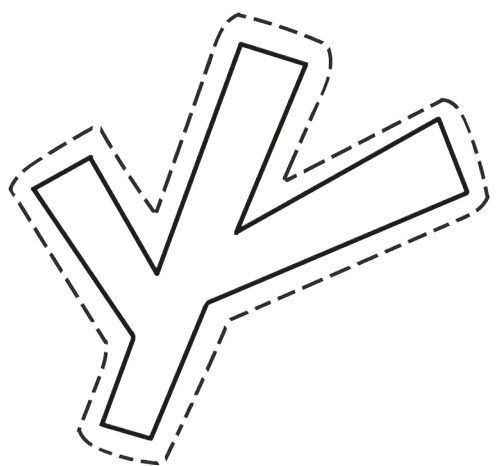
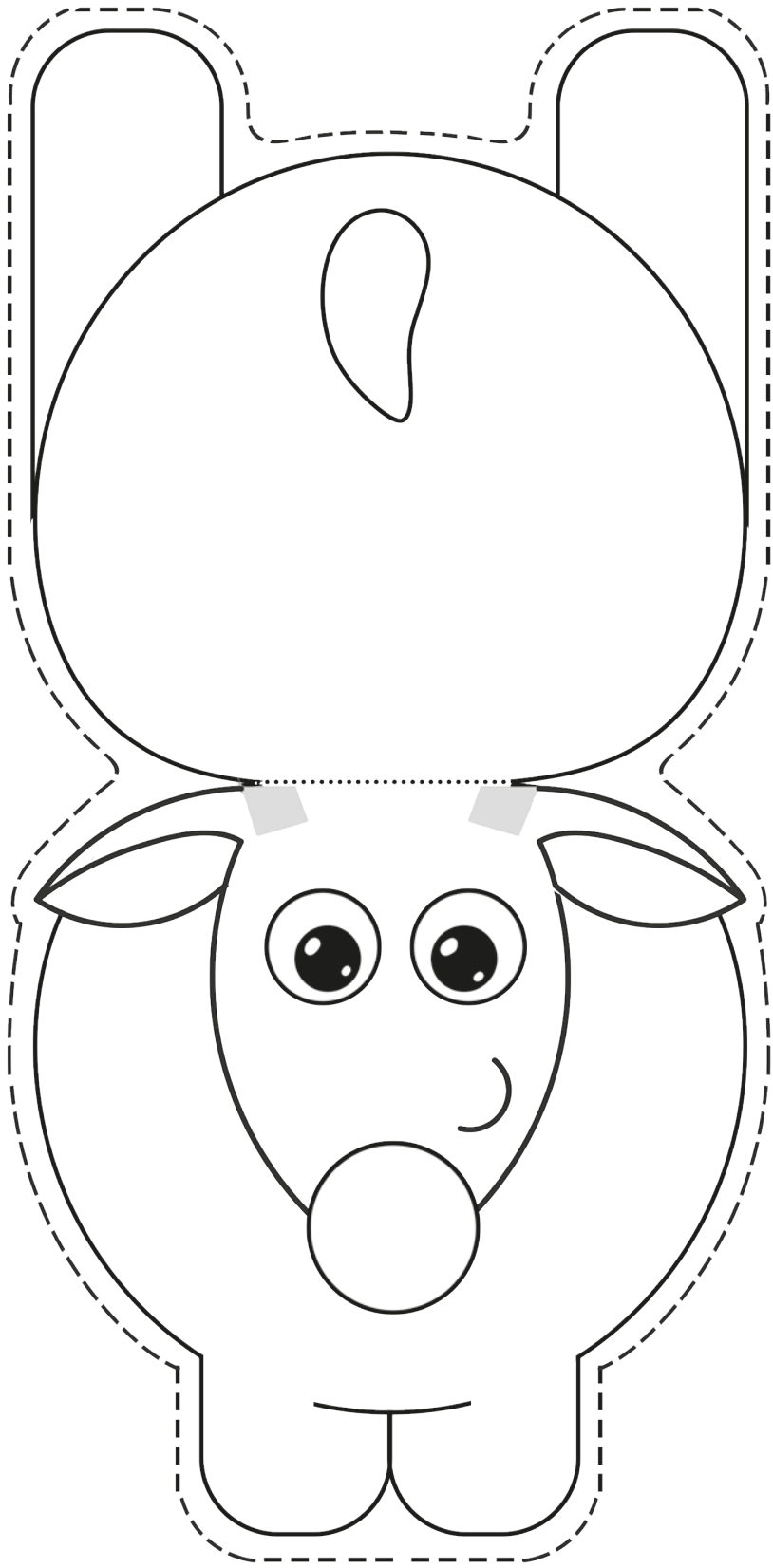



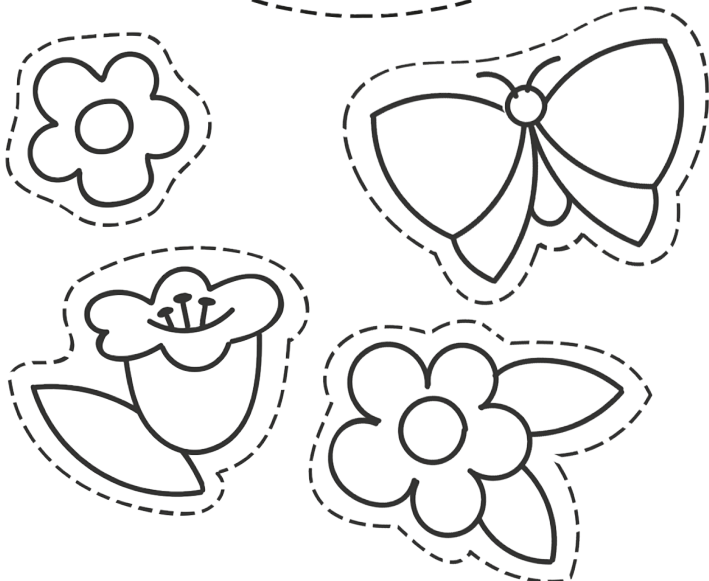
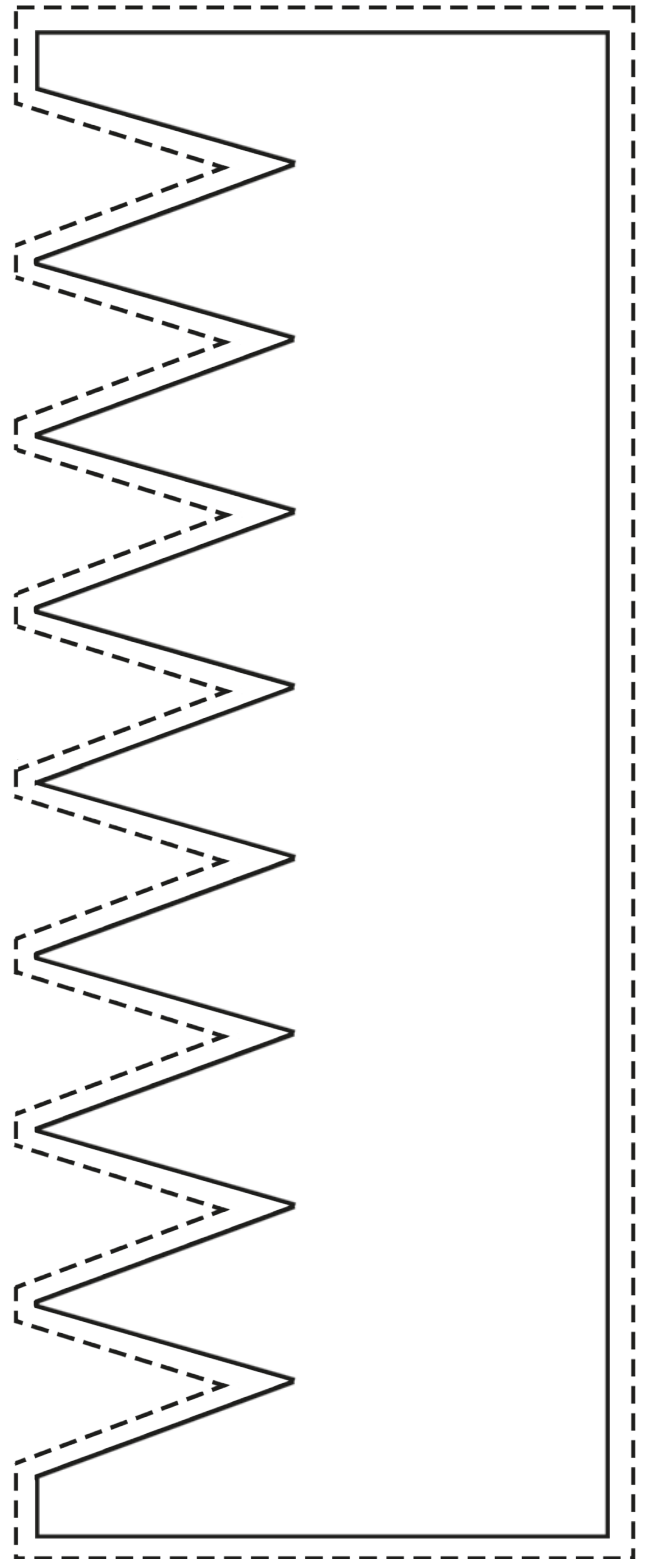



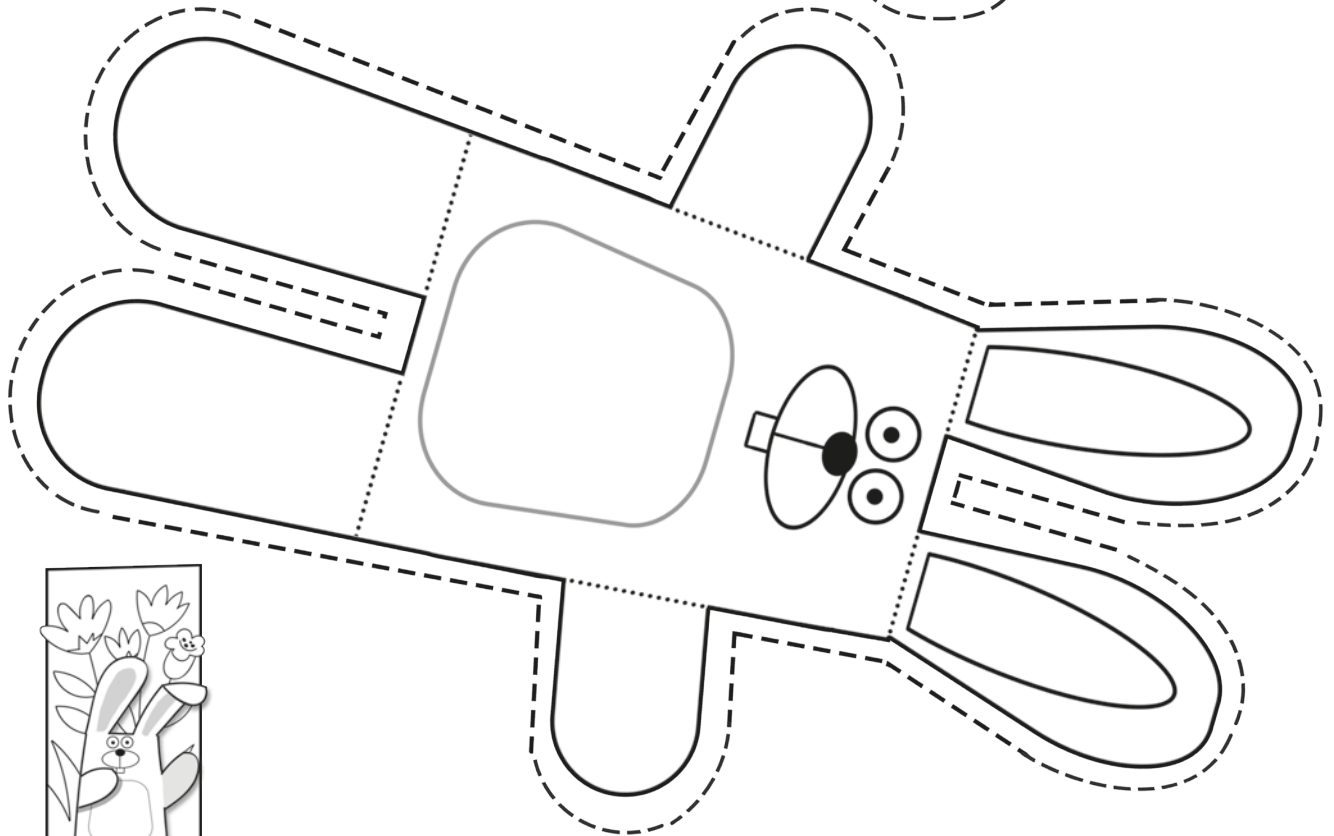













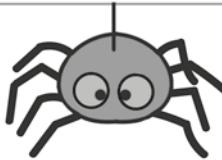

EASTER EGG

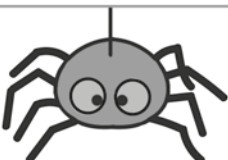

EASTER CARD



FESTIVITIES BINGO

CHRISTMAS TREE 	SNOWMAN 	GHOST 
CHICK 	EASTER EGG 	SPIDER 
JACK O'LANTERN 	BELL 	BASKET 
PRESENTS 	PUMPKIN 	SPIDER 
EASTER BUNNY 	BELL 	BASKET 
PRESENTS 	CHRISTMAS TREE 	WITCH 
SPIDER 	SNOWMAN 	PRESENTS 
FATHER CHRISTMAS 	GHOST 	BASKET 



A series of horizontal dotted lines spanning the width of the page, providing a guide for writing notes.

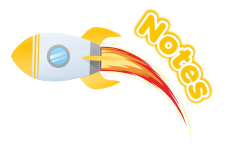

A series of horizontal dotted lines spanning the width of the page, intended for writing notes.

Responsabile editoriale: Mafalda Brancaccio
Responsabile di progetto: Giulia Abbiati
Redazione: Chiara Tricella
Responsabile di produzione: Francesco Capitano
Progetto grafico e impaginazione: Graphika di Pier Franco Battezzati, Carmen Fragnelli
Supervisione grafica: Carmen Fragnelli
Copertina: A come Ape di Alessia Zucchi, Carmen Fragnelli
Illustrazioni: Simonetta Baldini
Ricerca iconografica: Paola Rainaldi
Referenze iconografiche: Shutterstock

Stampa: Tecnostampa – Pigni Group Printing Division
Loreto – Trevi 25.83.066.0



È assolutamente vietata la riproduzione totale o parziale di questa pubblicazione, così come la trasmissione sotto qualsiasi forma o con qualunque mezzo, senza l'autorizzazione della Casa Editrice.

Produrre un testo scolastico comporta diversi e ripetuti controlli a ogni livello, soprattutto relativamente alla correttezza dei contenuti. Ciononostante, a pubblicazione avvenuta, è possibile che errori, refusi, imprecisioni permangano. Ce ne scusiamo fin da ora e vi saremo grati se vorrete segnalarceli al seguente indirizzo: redazione@elionline.com

Tutti i diritti riservati
© 2025 – ELI S.r.l.
CP 6
62019 Recanati (MC) • Italia
info@gruppoeli.it



Equilibri • Progetto Parità è un percorso intrapreso dal Gruppo Editoriale ELI, in collaborazione con l'Università di Macerata, per promuovere una cultura delle pari opportunità rispettosa delle differenze di genere, della multiculturalità e dell'inclusione. Si tratta di un progetto complesso e in continuo divenire, per questo ringraziamo anticipatamente il corpo docente e coloro che vorranno contribuire con i loro suggerimenti al fine di rendere i nostri testi liberi da pregiudizi e sempre più adeguati alla realtà.

SPACE ENGLISH

Il corso "spaziale" per imparare l'inglese in un contesto aperto alle **scoperte** e allo **stare bene insieme!**

La Guida per l'insegnante di **Space English** propone un percorso didattico che tiene conto degli aspetti cognitivi ed emotivi dei bambini e delle bambine, grazie all'attenzione al *Social Emotional Learning*.

Contiene:

- le indicazioni passo passo per lo svolgimento di tutte le attività del volume dello studente;
- numerose proposte extra;
- giochi e suggerimenti per la gestione della classe;
- soluzioni di tutti gli esercizi;
- schede fotocopabili per ogni unità e per le Festivities.

Classe prima



Student's Book

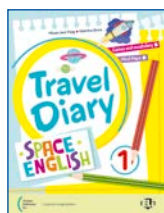

Travel Diary



Picture Dictionary

ISBN 978-88-536-4650-7

Classe seconda



Student's Book

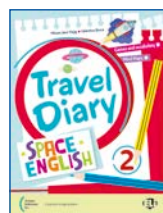

Travel Diary

ISBN 978-88-536-4651-4

Classe terza



Student's Book



Travel Diary

ISBN 978-88-536-4652-1

#altuofianco

- **LIBRO DIGITALE** (scaricalo seguendo le istruzioni all'interno della copertina) con **LIBRO LIQUIDO ACCESSIBILE**: volumi sfogliabili, esercizi interattivi, audiolibri, tracce audio, canzoni anche in versione karaoke, video animati delle storie.

Per l'insegnante

Classe prima

My Space English 1 contenente:

- Teacher's Book
- Teacher's Kit
- poster

Classe seconda

My Space English 2 contenente:

- Teacher's Book
- Teacher's Kit
- poster

Classe terza

My Space English 3 contenente:

- Teacher's Book
- Teacher's Kit
- poster



www.gruppoeli.it

CAMPIONE GRATUITO FUORI COMMERCIO
IN OMAGGIO SULL'ADOZIONE DI SPACE ENGLISH
Fuori campo IVA (D. PR. 26 ottobre 1972, n. 633, art. 2, lett. d)



ESP05117